

Schematic Prestige 1600 HP LED en

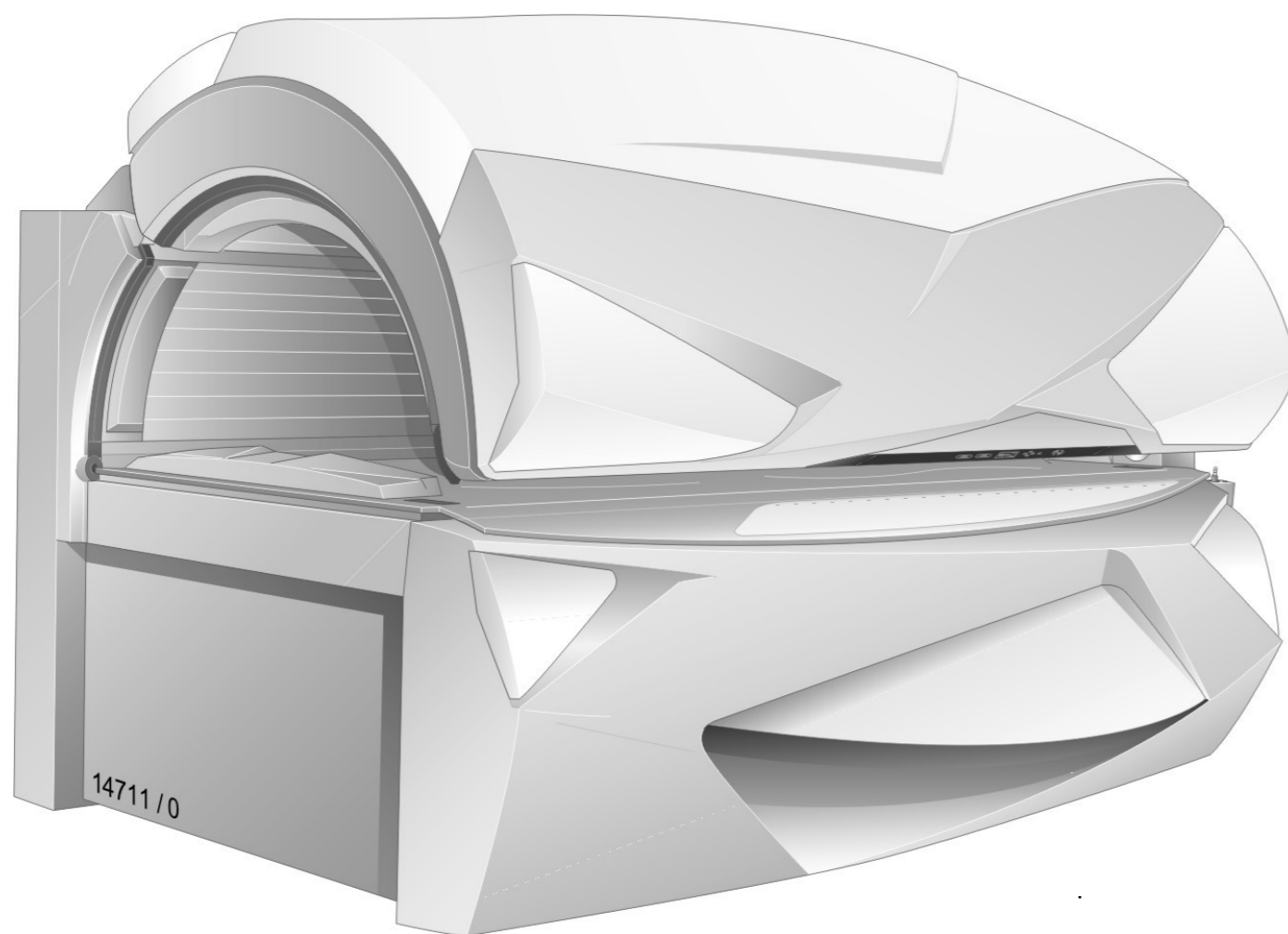

Inhalt / Content:

- 2 Power supply
- 3 Control lead / filter
- 4 Canopy FT / Side FT
- 5 Lamps FT OT
- 6 Lamps canopy I
- 7 Lamps canopy II
- 8 Side section lamps
- 9 Base I
- 10 Base II
- 11 Control system / device BUS / display
- 12 Fan control
- 13 PCB control
- 14 Control PCB / Safety chain
- 15 Control PCB / Safety chain
- 16 Safety chain Canopy; FT fan
- 17 Display and control
- 18 external control panel
- 19 Coin box
- 20 Decor lighting Canopy I
- 21 Decor lighting Canopy II
- 22 Decor lighting Base /- tub
- 23 Decor lighting Front panel
- 24 Beauty Light LED, service lighting
- 25 Shoulder tanner
- 26 Audio
- 27 Air Condition / heater (Option)
- 28 Aroma/Aqua Fresh
- 29 Layout E-Ballast Base / Side section
- 30 Layout E-Ballast Canopy
- 31 Layout lamps
- 32 Layout VSG / capacitors
- 33 Shoulder tanner

COPYING OF THIS DOCUMENT, AND GIVING IT TO OTHERS AND THE USE OR COMMUNICATION OF THE CONTENTS THEREOF, ARE FORBIDDEN WITHOUT EXPRESS AUTHORITY. OFFENDERS ARE LIABLE TO THE PAYMENT OF DAMAGES. ALL RIGHTS ARE RESERVED IN THE EVENT OF THE GRANT OF A PATENT OR THE REGISTRATION OF A UTILITY MODEL OR DESIGN.

Die Weitergabe und Vervielfältigung dieser Unterlagen sowie die Weitergabe von Informationen und Kenntnisse an Dritte, die nicht unmittelbar mit dem Projekt befasst sind, ist nicht gestattet. Zuwiderhandlungen verpflichten zu Schadensersatz. Alle Rechte für den Fall der Patentierung oder Gebrauchsmuster-Eintragung werden vorbehalten.

01a	05.10.17	W. Pott	05.10.17	R. Keller	Änderungsdefinition siehe Konstruktions-Mitteilung FOR ALTERNATION DEFINITIONS SEE CONSTRUCTION NOTES	JK- Holding GmbH Telefon 02224/818-0 D-53578 Windhagen Telefax 02224/818-280								
01-	12.07.16	W. Pott	12.07.16	S. Hafer		Datum DATE 04.02.16	Bearbeiter ORIGN W. Pott	Datum DATE 11.04.16	Prüfer CONTR. S. Hafer	Projekt-Nr. PROJECT-NO. PL 160		Teile-Nr. IDENT-NO. 1017056-01a		Blatt 1
00b	26.04.16	W. Pott	26.04.16	S. Hafer										von 33 Bl.

COPYING OF THIS DOCUMENT AND GIVING IT TO OTHERS AND THE USE OR COMMUNICATION OF THE CONTENTS THEREOF ARE FORBIDDEN WITHOUT EXPRESS AUTHORITY. OFFENDERS ARE LIABLE TO THE PAYMENT OF DAMAGES. ALL RIGHTS ARE RESERVED IN THE EVENT OF THE GRANT OF A PATENT OR THE REGISTRATION OF A UTILITY MODEL OR DESIGN.

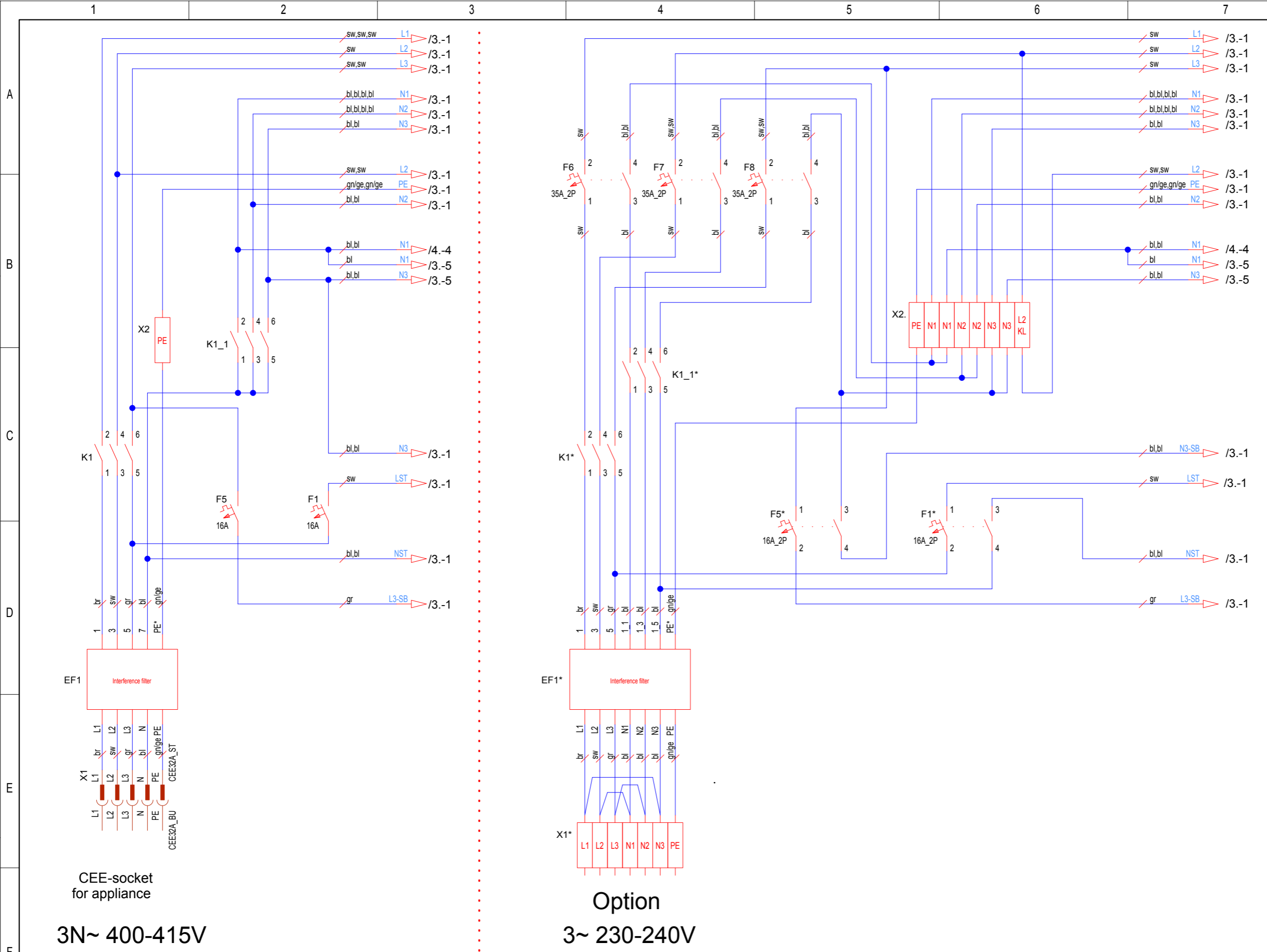

- Legend**
- AC -Air - Condition
 - BU.. -socket
 - EF.. -Interference filter
 - FT -facial tanner
 - KPL -body ventilation
 - LA.. -Lamp
 - NVLA.. -low voltage lamp
 - OT -canopy
 - SB -shoulder tanner
 - SLA.. -starter Lamp
 - ST -side section
 - ST.. -plug
 - UT -base
 - VSG.. -ballast
 - ZG.. -ignitor
 - Z-LÜ -additional fan

CEE-socket
 for appliance
3N~ 400-415V

Option
3~ 230-240V

01a	05.10.17	W. Pott	05.10.17	R. Keller	Änderungsdefinition siehe Konstruktions-Mitteilung FOR ALTERNATION DEFINITIONS SEE CONSTRUCTION NOTES	JK- Holding GmbH Telefon 02224/818-0 D-53578 Windhagen Telefax 02224/818-343	Baugruppe ASSEMBLY Power supply	Benennung TITLE Schematic Prestige 1600 HP LED en			
01-	12.07.16	W. Pott	12.07.16	S. Hafer				Projekt-Nr. PROJECT-NO. PL 160	Teile-Nr. IDENT-NO. 1017056-01a	Variants : 1501557	Blatt 2
00b	26.04.16	W. Pott	26.04.16	S. Hafer							von 33 Bl.
Index	Datum	Bearbeiter	Datum	Prüfer							
INDEX	DATE	ORIGIN	DATE	CONTROLLER							
	04.02.16	W. Pott	11.04.16	S. Hafer							

Die Weitergabe und Vervielfältigung dieser Unterlagen sowie die Weitergabe von Informationen und Kenntnisse an Dritte, die nicht unmittelbar mit dem Projekt befasst sind, ist nicht gestattet. Zuwiderhandlungen verpflichten zu Schadensersatz. Alle Rechte für den Fall der Patentierung oder Gebrauchsmuster-Ertragung werden vorbehalten.

COPYING OF THIS DOCUMENT, AND GIVING IT TO OTHERS AND THE USE OR COMMUNICATION OF THE CONTENTS THEREOF, ARE FORBIDDEN WITHOUT EXPRESS AUTHORITY. OFFENDERS ARE LIABLE TO THE PAYMENT OF DAMAGES. ALL RIGHTS ARE RESERVED IN THE EVENT OF THE GRANT OF A PATENT OR THE REGISTRATION OF A UTILITY MODEL OR DESIGN.

Die Weitergabe und Vervielfältigung dieser Unterlagen sowie die Weitergabe von Informationen und Kenntnisse an Dritte, die nicht unmittelbar mit dem Projekt befasst sind, ist nicht gestattet. Zuwiderhandlungen verpflichten zu Schadensersatz. Alle Rechte für den Fall der Patenterteilung oder Gebrauchsmuster-Erhörung werden vorbehalten.

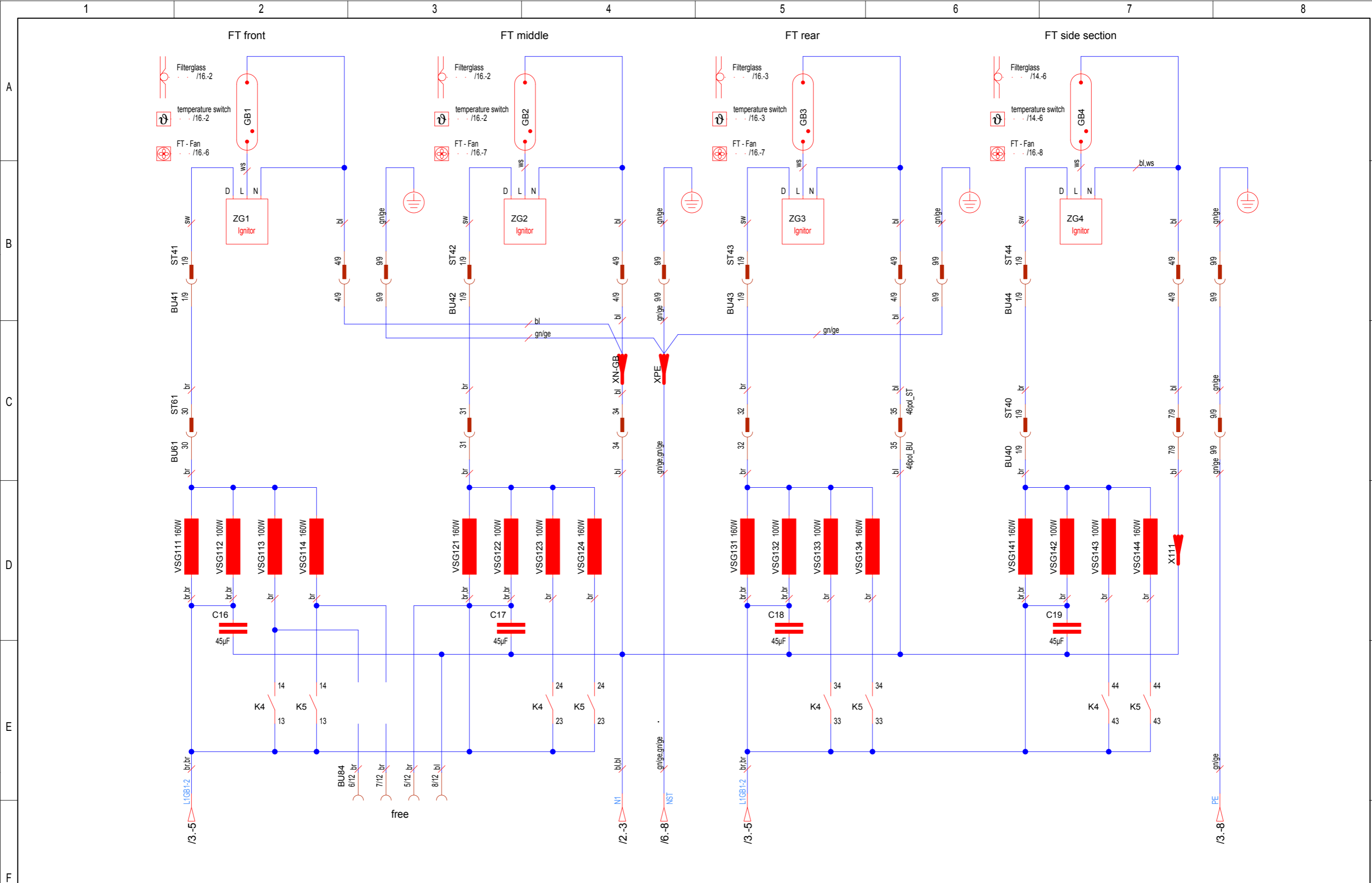

01a	05.10.17	W. Pott	05.10.17	R. Keller	Änderungsdefinition siehe Konstruktions-Mitteilung FOR ALTERNATION DEFINITIONS SEE CONSTRUCTION NOTES	JK- Holding GmbH Telefon 02224/818-0 D-53578 Windhagen Telefax 02224/818-343				Baugruppe ASSEMBLY Canopy FT / Side FT		Benennung		Schematic Prestige 1600 HP LED en		Blatt			
01-	12.07.16	W. Pott	12.07.16	S. Hafer								Projekt-Nr.				Teile-Nr.		4	
00b	26.04.16	W. Pott	26.04.16	S. Hafer								PROJECT-NO.				IDENT-NO.		von 33 Bl.	
Index	Datum	Bearbeiter	Datum	Prüfer	Datum	Bearbeiter	Datum	Prüfer	Datum		Projekt-Nr.		Teile-Nr.		Blatt				
INDEX	DATE	ORIGIN	DATE	CONTROLLER	DATE	ORIGIN	DATE	CONTR.	DATE		PROJECT-NO.		IDENT-NO.		von				
					04.02.16	W. Pott	11.04.16	S. Hafer			PL 160		1017056-01a		33 Bl.				

COPYING OF THIS DOCUMENT, AND GIVING IT TO OTHERS AND THE USE OR COMMUNICATION OF THE CONTENTS THEREOF, ARE FORBIDDEN WITHOUT EXPRESS AUTHORITY. OFFENDERS ARE LIABLE TO THE PAYMENT OF DAMAGES. ALL RIGHTS ARE RESERVED IN THE EVENT OF THE GRANT OF A PATENT OR THE REGISTRATION OF A UTILITY MODEL OR DESIGN.

Die Weitergabe und Vervielfältigung dieser Unterlagen sowie die Weitergabe von Informationen und Kenntnisse an Dritte, die nicht unmittelbar mit dem Projekt befasst sind, ist nicht gestattet. Zuwiderhandlungen verpflichten zu Schadensersatz. Alle Rechte für den Fall der Patenterteilung oder Gebrauchsmuster-Eintragung werden vorbehalten.

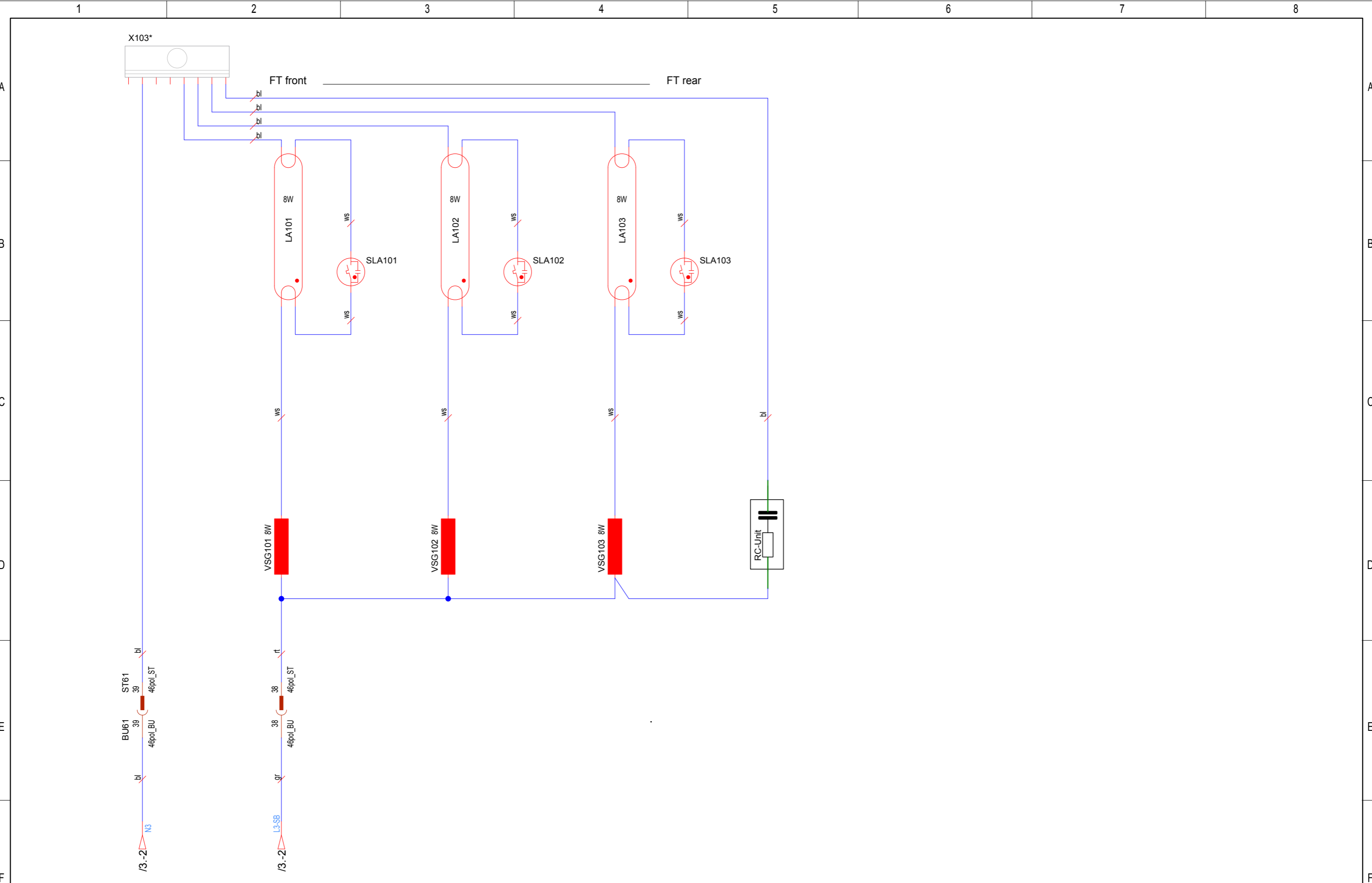

01a	05.10.17	W. Pott	05.10.17	R. Keller	Änderungsdefinition siehe Konstruktions-Mitteilung FOR ALTERATION DEFINITIONS SEE CONSTRUCTION NOTES	JK- Holding GmbH Telefon 02224/818-0 D-53578 Windhagen Telefax 02224/818-343				Baugruppe ASSEMBLY Lamps FT OT		Benennung TITLE Schematic Prestige 1600 HP LED en		Blatt 5
01-	12.07.16	W. Pott	12.07.16	S. Hafer		Datum DATE 04.02.16	Bearbeiter ORIGN W. Pott	Datum DATE 11.04.16	Prüfer CONTR. S. Hafer	Projekt-Nr. PROJECT-NO. PL 160	Teile-Nr. IDENT-NO. 1017056-01a	von 33 Bl.		
00b	26.04.16	W. Pott	26.04.16	S. Hafer										

COPYING OF THIS DOCUMENT, AND GIVING IT TO OTHERS AND THE USE OR COMMUNICATION OF THE CONTENTS THEREOF, ARE FORBIDDEN WITHOUT EXPRESS AUTHORITY. OFFENDERS ARE LIABLE TO THE PAYMENT OF DAMAGES. ALL RIGHTS ARE RESERVED IN THE EVENT OF THE GRANT OF A PATENT OR THE REGISTRATION OF A UTILITY MODEL OR DESIGN.

A
B
C
D
E
F

A
B
C
D
E
F

Smart Sun Lamps

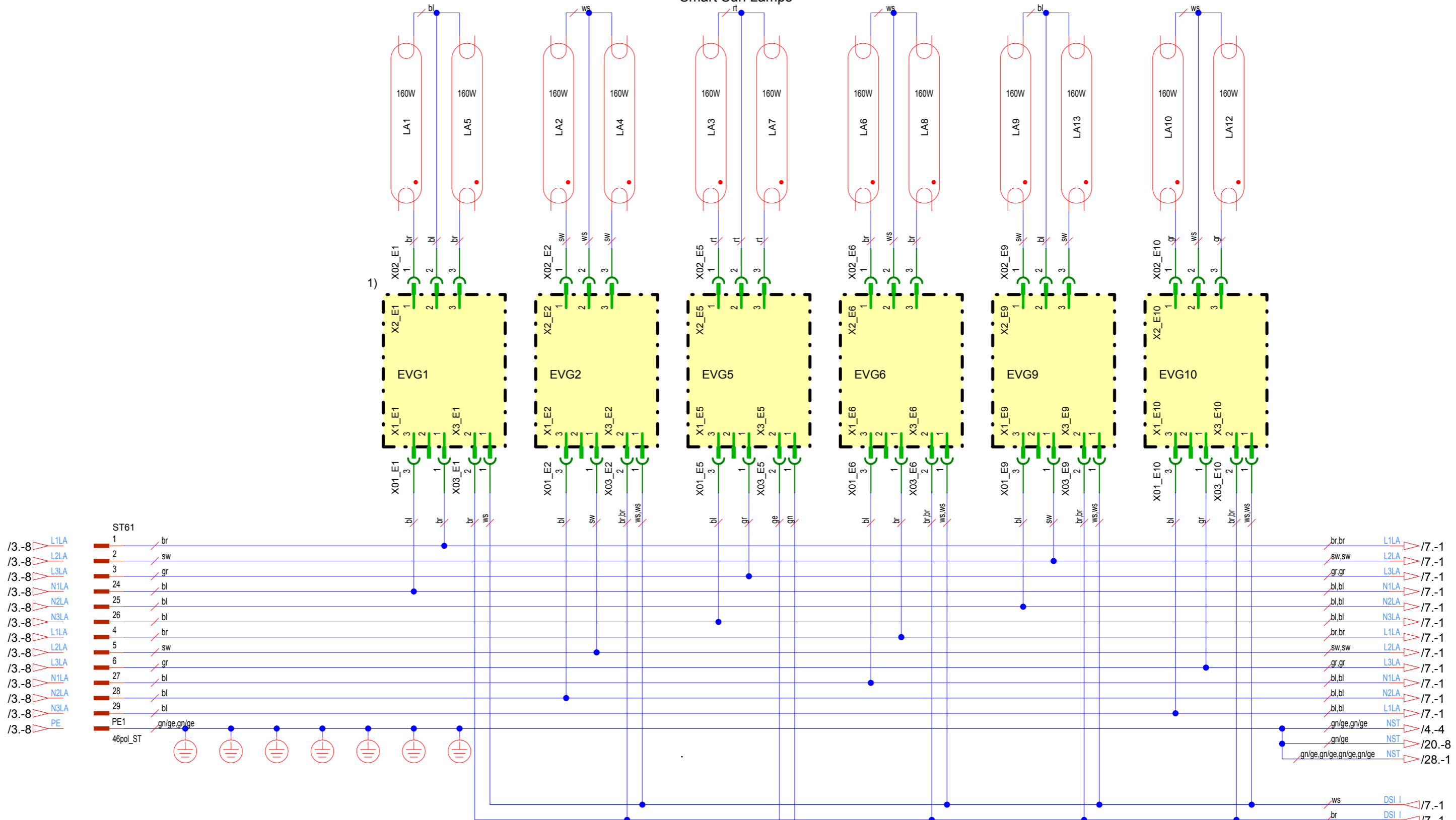

- /3.-8 L1LA
- /3.-8 L2LA
- /3.-8 L3LA
- /3.-8 N1LA
- /3.-8 N2LA
- /3.-8 N3LA
- /3.-8 L1LA
- /3.-8 L2LA
- /3.-8 L3LA
- /3.-8 N1LA
- /3.-8 N2LA
- /3.-8 N3LA
- /3.-8 PE

- ST61
- 1 br
- 2 sw
- 3 gr
- 24 bl
- 25 bl
- 26 bl
- 4 br
- 5 sw
- 6 gr
- 27 bl
- 28 bl
- 29 bl
- PE1 gn/ge,gn/ge
- 46pol_ST

- br,br L1LA /7.-1
- sw,sw L2LA /7.-1
- gr,gr L3LA /7.-1
- bl,bl N1LA /7.-1
- bl,bl N2LA /7.-1
- bl,bl N3LA /7.-1
- br,br L1LA /7.-1
- sw,sw L2LA /7.-1
- gr,gr L3LA /7.-1
- bl,bl N1LA /7.-1
- bl,bl N2LA /7.-1
- bl,bl L1LA /7.-1
- gn/ge,gn/ge NST /4.-4
- gn/ge NST /20.-8
- gn/ge,gn/ge,gn/ge,gn/ge NST /28.-1
- ws DSI I /7.-1
- br DSI I /7.-1
- gn DSI II /7.-1
- ge DSI II /7.-1

01a	05.10.17	W. Pott	05.10.17	R. Keller	Änderungsdefinition siehe Konstruktions-Mitteilung FOR ALTERATION DEFINITIONS SEE CONSTRUCTION NOTES
01-	12.07.16	W. Pott	12.07.16	S. Hafer	
00b	26.04.16	W. Pott	26.04.16	S. Hafer	
Index	Datum	Bearbeiter	Datum	Prüfer	
INDEX	DATE	ORIGIN	DATE	CONTROLLER	

JK- Holding GmbH		Telefon 02224/818-0	
D-53578 Windhagen		Telefax 02224/818-343	
Datum	Bearbeiter	Datum	Prüfer
DATE	ORIGIN	DATE	CONTR.
04.02.16	W. Pott	11.04.16	S. Hafer

Baugruppe	Lamps canopy I
ASSEMBLY	

Benennung	Schematic Prestige 1600 HP LED en	
TITLE		
Projekt-Nr.	PL 160	Teile-Nr.
PROJECT-NO.		IDENT-NO.
		1017056-01a
		Blatt
		6
		von
		33 Bl.

COPYING OF THIS DOCUMENT, AND GIVING IT TO OTHERS AND THE USE OR COMMUNICATION OF THE CONTENTS THEREOF, ARE FORBIDDEN WITHOUT EXPRESS AUTHORITY. OFFENDERS ARE LIABLE TO THE PAYMENT OF DAMAGES. ALL RIGHTS ARE RESERVED IN THE EVENT OF THE GRANT OF A PATENT OR THE REGISTRATION OF A UTILITY MODEL OR DESIGN.

Die Weitergabe und Vervielfältigung dieser Unterlagen sowie die Weitergabe von Informationen und Kenntnisse an Dritte, die nicht unmittelbar mit dem Projekt befasst sind, ist nicht gestattet. Zuwiderhandlungen verpflichten zu Schadensersatz. Alle Rechte für den Fall der Patentierung oder Gebrauchsmuster-Ertragung werden vorbehalten.

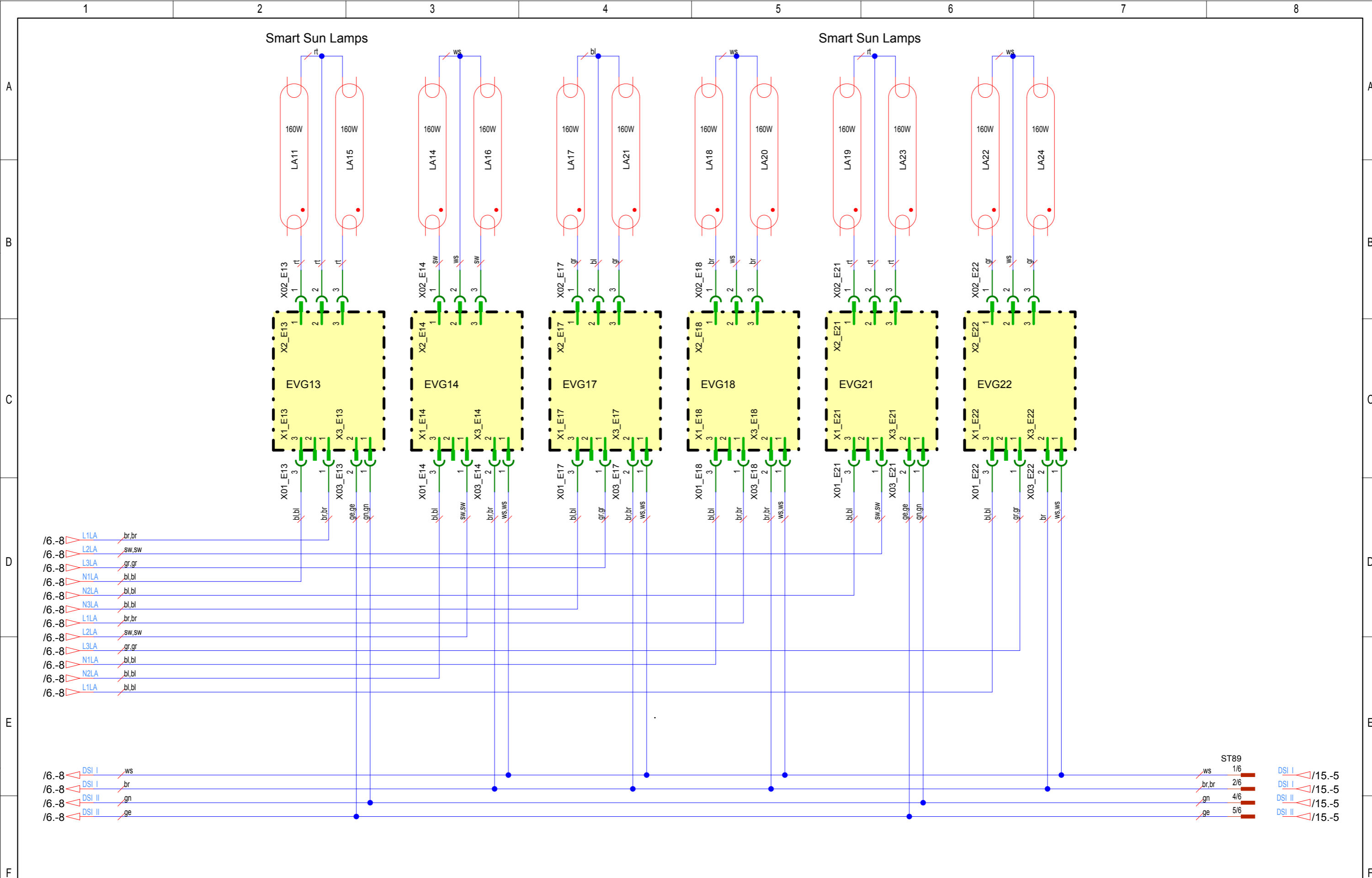

01a	05.10.17	W. Pott	05.10.17	R. Keller	Änderungsdefinition siehe Konstruktions-Mitteilung FOR ALTERNATION DEFINITIONS SEE CONSTRUCTION NOTES	JK- Holding GmbH Telefon 02224/818-0 D-53578 Windhagen Telefax 02224/818-343			Baugruppe ASSEMBLY Lamps canopy II		Benennung TITLE Schematic Prestige 1600 HP LED en		Projekt-Nr. PROJECT-NO. PL 160		Teile-Nr. IDENT-NO. 1017056-01a		Blatt 7 von 33 Bl.		
01-	12.07.16	W. Pott	12.07.16	S. Hafer		Datum DATE 04.02.16	Bearbeiter ORIGN W. Pott	Datum DATE 11.04.16	Prüfer CONTR S. Hafer										
00b	26.04.16	W. Pott	26.04.16	S. Hafer															
Index	Datum	Bearbeiter	Datum	Prüfer															
INDEX	DATE	ORIGN	DATE	CONTROLLER															

COPYING OF THIS DOCUMENT, AND GIVING IT TO OTHERS AND THE USE OR COMMUNICATION OF THE CONTENTS THEREOF, ARE FORBIDDEN WITHOUT EXPRESS AUTHORITY. OFFENDERS ARE LIABLE TO THE PAYMENT OF DAMAGES. ALL RIGHTS ARE RESERVED IN THE EVENT OF THE GRANT OF A PATENT OR THE REGISTRATION OF A UTILITY MODEL OR DESIGN.

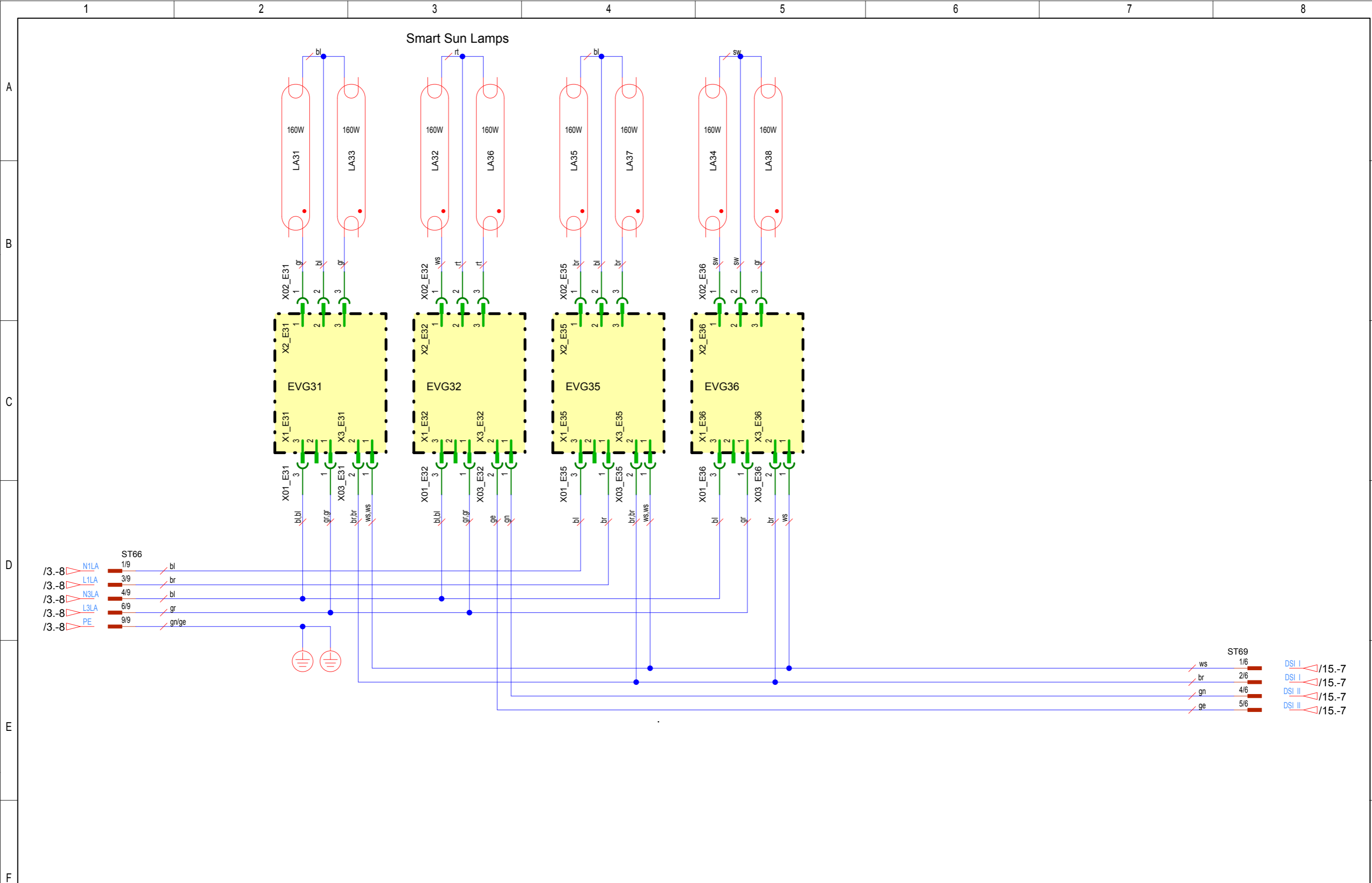

Die Weitergabe und Vervielfältigung dieser Unterlagen sowie die Weitergabe von Informationen und Kenntnisse an Dritte, die nicht unmittelbar mit dem Projekt befasst sind, ist nicht gestattet. Zuwiderhandlungen verpflichten zu Schadensersatz. Alle Rechte für den Fall der Patentierung oder Gebrauchsmuster-Eintragung werden vorbehalten.

01a		05.10.17	W. Pott	05.10.17	R. Keller	Änderungsdefinition siehe Konstruktions-Mitteilung FOR ALTERNATION DEFINITIONS SEE CONSTRUCTION NOTES	JK- Holding GmbH Telefon 02224/818-0 D-53578 Windhagen Telefax 02224/818-343			Baugruppe ASSEMBLY Side section lamps		Benennung TITLE		Schematic Prestige 1600 HP LED en					
01-		12.07.16	W. Pott	12.07.16	S. Hafer							Projekt-Nr. PROJECT-NO.	PL 160		Teile-Nr. IDENT-NO.	1017056-01a		Blatt	8
00b		26.04.16	W. Pott	26.04.16	S. Hafer													von	33 Bl.
Index	Datum	Bearbeiter	Datum	Prüfer			Datum	Bearbeiter	Datum	Prüfer									
INDEX	DATE	ORIGIN	DATE	CONTROLLER			DATE	ORIGIN	DATE	CONTR.									
							04.02.16	W. Pott	11.04.16	S. Hafer									

COPYING OF THIS DOCUMENT, AND GIVING IT TO OTHERS AND THE USE OR COMMUNICATION OF THE CONTENTS THEREOF, ARE FORBIDDEN WITHOUT EXPRESS AUTHORITY. OFFENDERS ARE LIABLE TO THE PAYMENT OF DAMAGES. ALL RIGHTS ARE RESERVED IN THE EVENT OF THE GRANT OF A PATENT OR THE REGISTRATION OF A UTILITY MODEL OR DESIGN.

Die Weitergabe und Vervielfältigung dieser Unterlagen sowie die Weitergabe von Informationen und Kenntnisse an Dritte, die nicht unmittelbar mit dem Projekt befasst sind, ist nicht gestattet. Zuwiderhandlungen verpflichten zu Schadensersatz. Alle Rechte für den Fall der Patentierung oder Gebrauchsmuster-Ertragung werden vorbehalten.

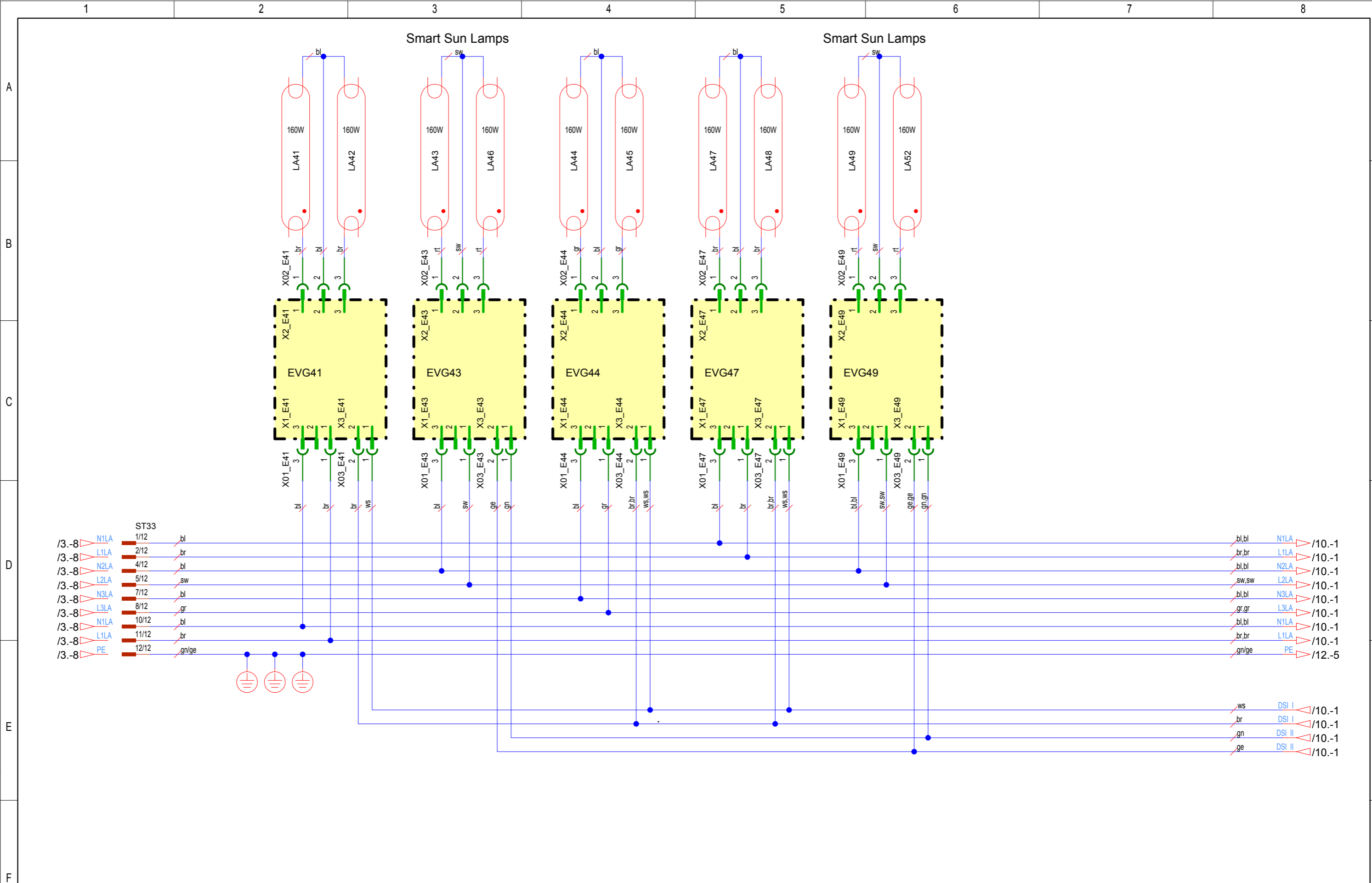

01a	05.10.17	W. Pott	05.10.17	R. Keller	Änderungsdefinition siehe Konstruktions-Mitteilung FOR ALTERNATION DEFINITIONS SEE CONSTRUCTION NOTES	JK- Holding GmbH Telefon 02224/818-0 D-53578 Windhagen Telefax 02224/818-343				Baugruppe ASSEMBLY Base I		Benennung TITLE Schematic Prestige 1600 HP LED en		Blatt 9
01-	12.07.16	W. Pott	12.07.16	S. Hafer		Datum DATE 04.02.16	Bearbeiter ORIGN W. Pott	Datum DATE 11.04.16	Prüfer CONTR S. Hafer	Projekt-Nr. PROJECT-NO. PL 160	Teile-Nr. IDENT-NO. 1017056-01a	von 33 Bl.		
00b	26.04.16	W. Pott	26.04.16	S. Hafer										

COPYING OF THIS DOCUMENT, AND GIVING IT TO OTHERS AND THE USE OR COMMUNICATION OF THE CONTENTS THEREOF, ARE FORBIDDEN WITHOUT EXPRESS AUTHORITY. OFFENDERS ARE LIABLE TO THE PAYMENT OF DAMAGES. ALL RIGHTS ARE RESERVED IN THE EVENT OF THE GRANT OF A PATENT OR THE REGISTRATION OF A UTILITY MODEL OR DESIGN.

Die Weitergabe und Vervielfältigung dieser Unterlagen sowie die Weitergabe von Informationen und Kenntnis an Dritte, die nicht unmittelbar mit dem Projekt befasst sind, ist nicht gestattet. Zuwiderhandlungen verpflichten zu Schadensersatz. Alle Rechte für den Fall der Patentierung oder Gebrauchsmuster-Ertragung werden vorbehalten.

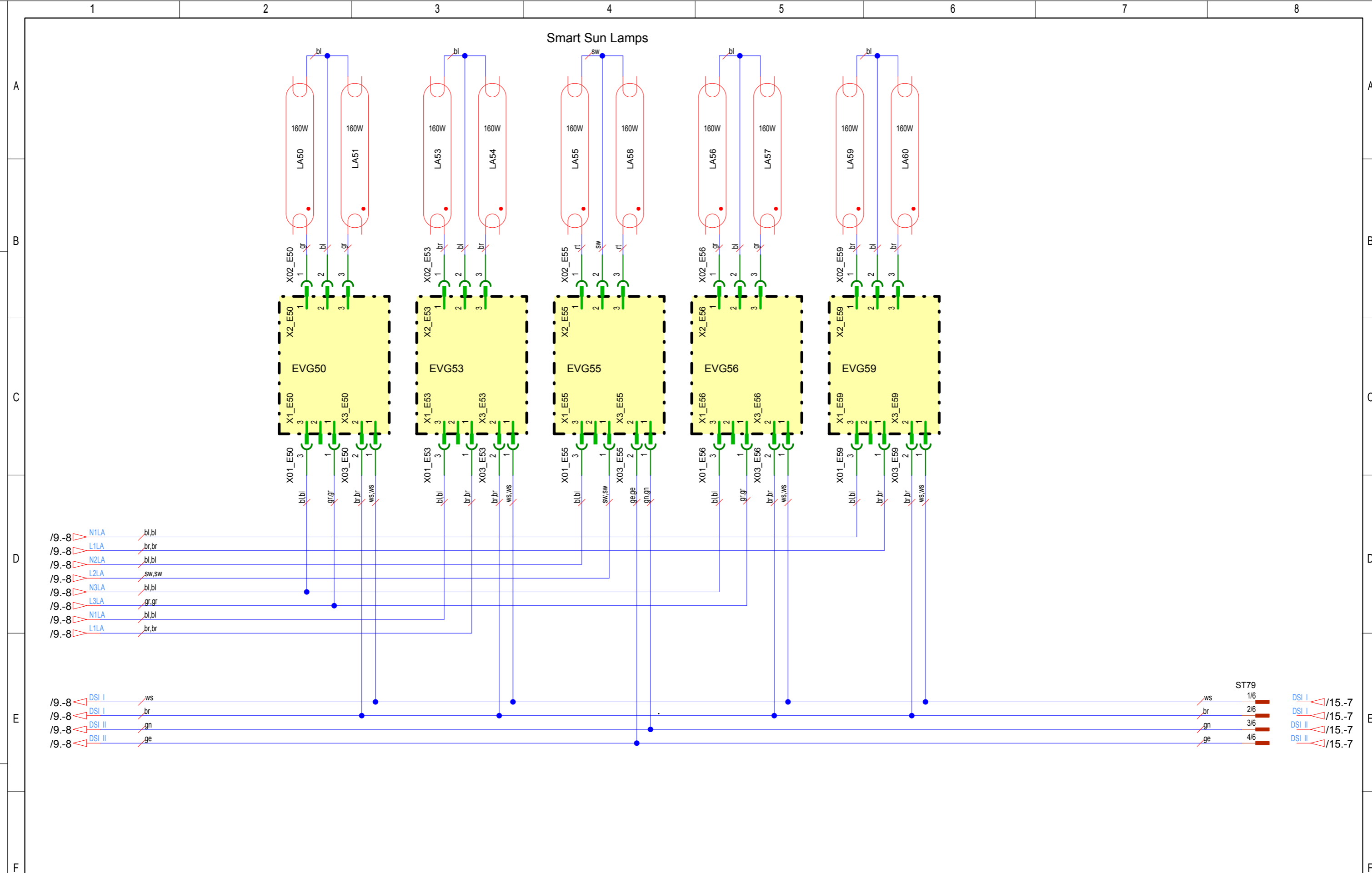

01a	05.10.17	W. Pott	05.10.17	R. Keller	Änderungsdefinition siehe Konstruktions-Mitteilung FOR ALTERNATION DEFINITIONS SEE CONSTRUCTION NOTES	JK- Holding GmbH Telefon 02224/818-0 D-53578 Windhagen Telefax 02224/818-343				Baugruppe ASSEMBLY Base II				Benennung TITLE Schematic Prestige 1600 HP LED en			
01-	12.07.16	W. Pott	12.07.16	S. Hafer		Datum DATE 04.02.16	Bearbeiter ORIGN W. Pott	Datum DATE 11.04.16	Prüfer CONTR. S. Hafer	Projekt-Nr. PROJECT-NO. PL 160	Teile-Nr. IDENT-NO. 1017056-01a	Blatt 10 von 33 Bl.					
00b	26.04.16	W. Pott	26.04.16	S. Hafer													
Index	Datum	Bearbeiter	Datum	Prüfer													
INDEX	DATE	ORIGN	DATE	CONTR.													

COPYING OF THIS DOCUMENT, AND GIVING IT TO OTHERS AND THE USE OR COMMUNICATION OF THE CONTENTS THEREOF, ARE FORBIDDEN WITHOUT EXPRESS AUTHORITY. OFFENDERS ARE LIABLE TO THE PAYMENT OF DAMAGES. ALL RIGHTS ARE RESERVED IN THE EVENT OF THE GRANT OF A PATENT OR THE REGISTRATION OF A UTILITY MODEL OR DESIGN.

Die Weitergabe und Vervielfältigung dieser Unterlagen sowie die Weitergabe von Informationen und Kenntnisse an Dritte, die nicht unmittelbar mit dem Projekt befasst sind, ist nicht gestattet. Zuwiderhandlungen verpflichten zu Schadensersatz. Alle Rechte für den Fall der Patentierung oder Gebrauchsmuster-Ertragung werden vorbehalten.

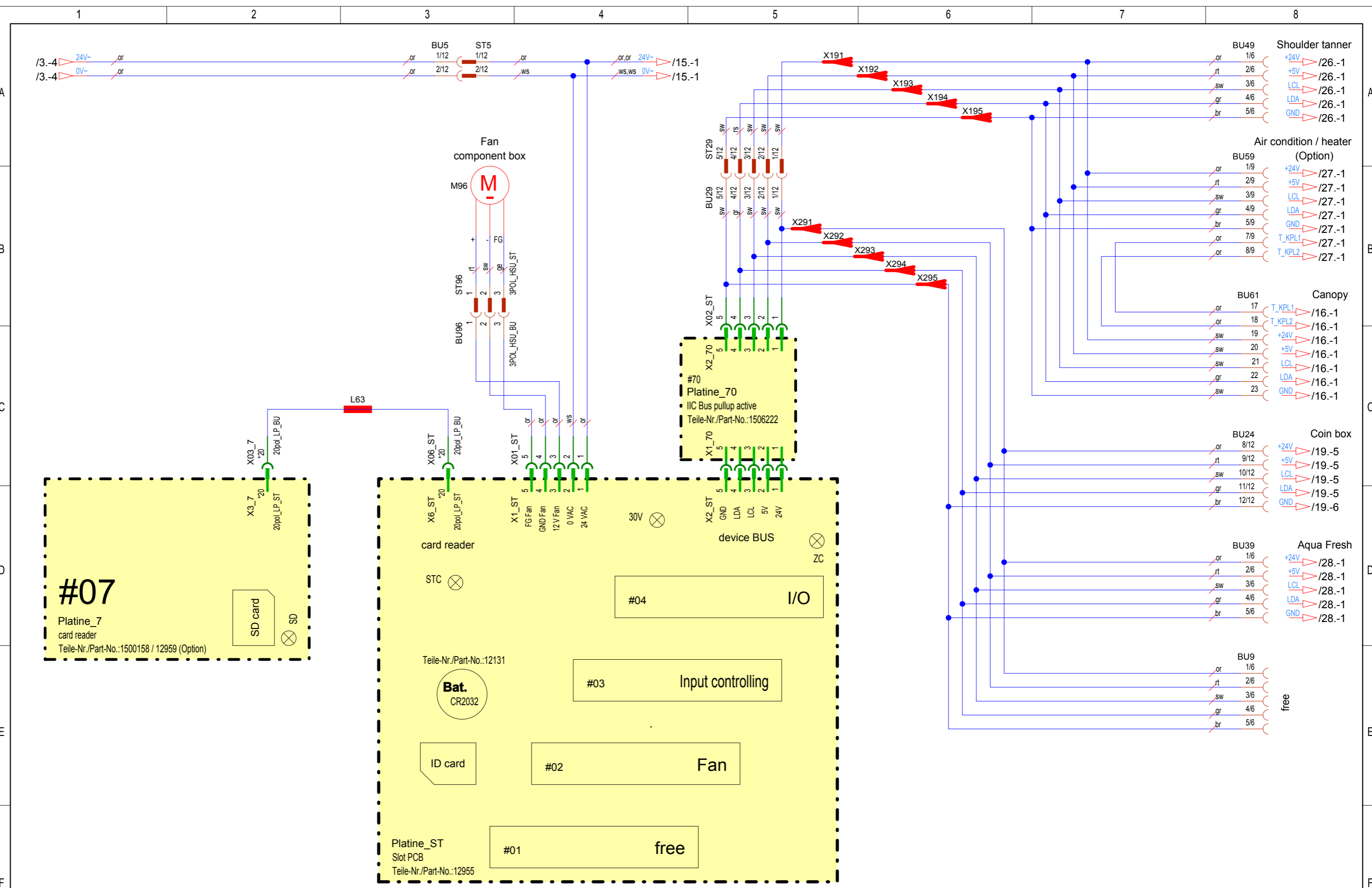

01a	05.10.17	W. Pott	05.10.17	R. Keller	Änderungsdefinition siehe Konstruktions-Mitteilung FOR ALTERNATION DEFINITIONS SEE CONSTRUCTION NOTES	JK- Holding GmbH Telefon 02224/818-0 D-53578 Windhagen Telefax 02224/818-343			Baugruppe ASSEMBLY Control system / device BUS / display			Benennung TITLE Schematic Prestige 1600 HP LED en					
01-	12.07.16	W. Pott	12.07.16	S. Hafer								Projekt-Nr. PROJECT-NO. PL 160			Teile-Nr. IDENT-NO. 1017056-01a		
00b	26.04.16	W. Pott	26.04.16	S. Hafer								Blatt 11 von 33 Bl.					
Index	Datum	Bearbeiter	Datum	Prüfer	Datum	Bearbeiter	Datum	Prüfer									
INDEX	DATE	ORIGIN	DATE	CONTR.	DATE	ORIGIN	DATE	CONTR.									
					04.02.16	W. Pott	11.04.16	S. Hafer									

COPYING OF THIS DOCUMENT, AND GIVING IT TO OTHERS AND THE USE OR COMMUNICATION OF THE CONTENTS THEREOF, ARE FORBIDDEN WITHOUT EXPRESS AUTHORITY. OFFENDERS ARE LIABLE TO THE PAYMENT OF DAMAGES. ALL RIGHTS ARE RESERVED IN THE EVENT OF THE GRANT OF A PATENT OR THE REGISTRATION OF A UTILITY MODEL OR DESIGN.

Die Weitergabe und Vervielfältigung dieser Unterlagen sowie die Weitergabe von Informationen und Kenntnis an Dritte, die nicht unmittelbar mit dem Projekt befasst sind, ist nicht gestattet. Zuwiderhandlungen verpflichten zu Schadensersatz. Alle Rechte für den Fall der Patentierung oder Gebrauchsmuster-Ertragung werden vorbehalten.

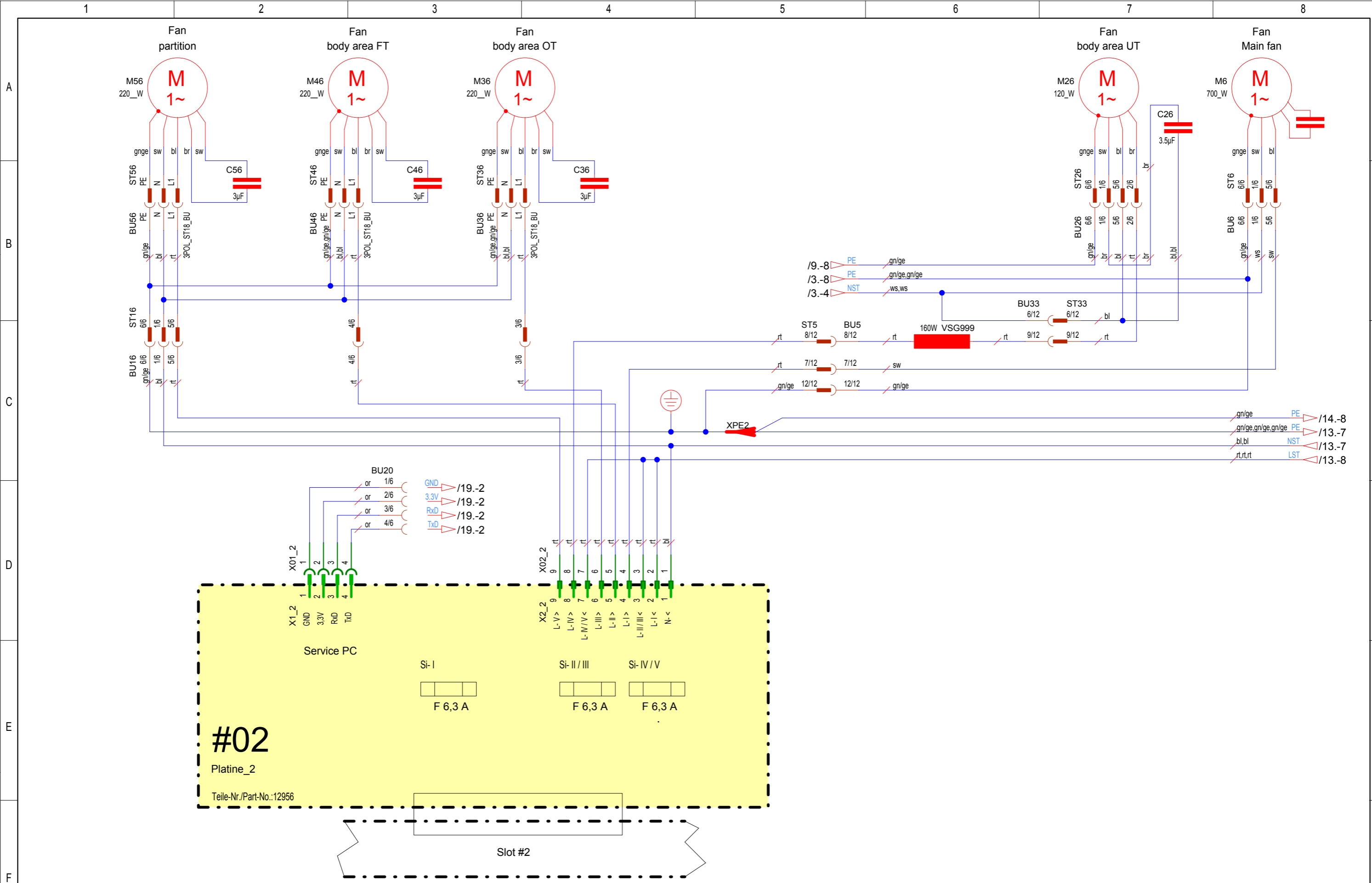

01a	05.10.17	W. Pott	05.10.17	R. Keller	Änderungsdefinition siehe Konstruktions-Mitteilung FOR ALTERNATION DEFINITIONS SEE CONSTRUCTION NOTES	JK- Holding GmbH D-53578 Windhagen	Telefon 02224/818-0 Telefax 02224/818-343	Baugruppe ASSEMBLY Fan control	Benennung TITLE		Schematic Prestige 1600 HP LED en			
01-	12.07.16	W. Pott	12.07.16	S. Hafer					Projekt-Nr. PROJECT-NO.	PL 160	Teile-Nr. IDENT-NO.	1017056-01a	Blatt	12
00b	26.04.16	W. Pott	26.04.16	S. Hafer					Index				von	33 Bl.
Index	Datum	Bearbeiter	Datum	Prüfer	Datum	Datum	Prüfer							
	INDEX	DATE	DATE	CONTR.	DATE	DATE	CONTR.							

COPYING OF THIS DOCUMENT, AND GIVING IT TO OTHERS AND THE USE OR COMMUNICATION OF THE CONTENTS THEREOF, ARE FORBIDDEN WITHOUT EXPRESS AUTHORITY. OFFENDERS ARE LIABLE TO THE PAYMENT OF DAMAGES. ALL RIGHTS ARE RESERVED IN THE EVENT OF THE GRANT OF A PATENT OR THE REGISTRATION OF A UTILITY MODEL OR DESIGN.

Die Weitergabe und Vervielfältigung dieser Unterlagen sowie die Weitergabe von Informationen und Kenntnisse an Dritte, die nicht unmittelbar mit dem Projekt beauftragt sind, ist nicht gestattet. Zuwiderhandlungen verpflichten zu Schadensersatz. Alle Rechte für den Fall der Patenterteilung oder Gebrauchsmuster-Ertragnung werden vorbehalten.

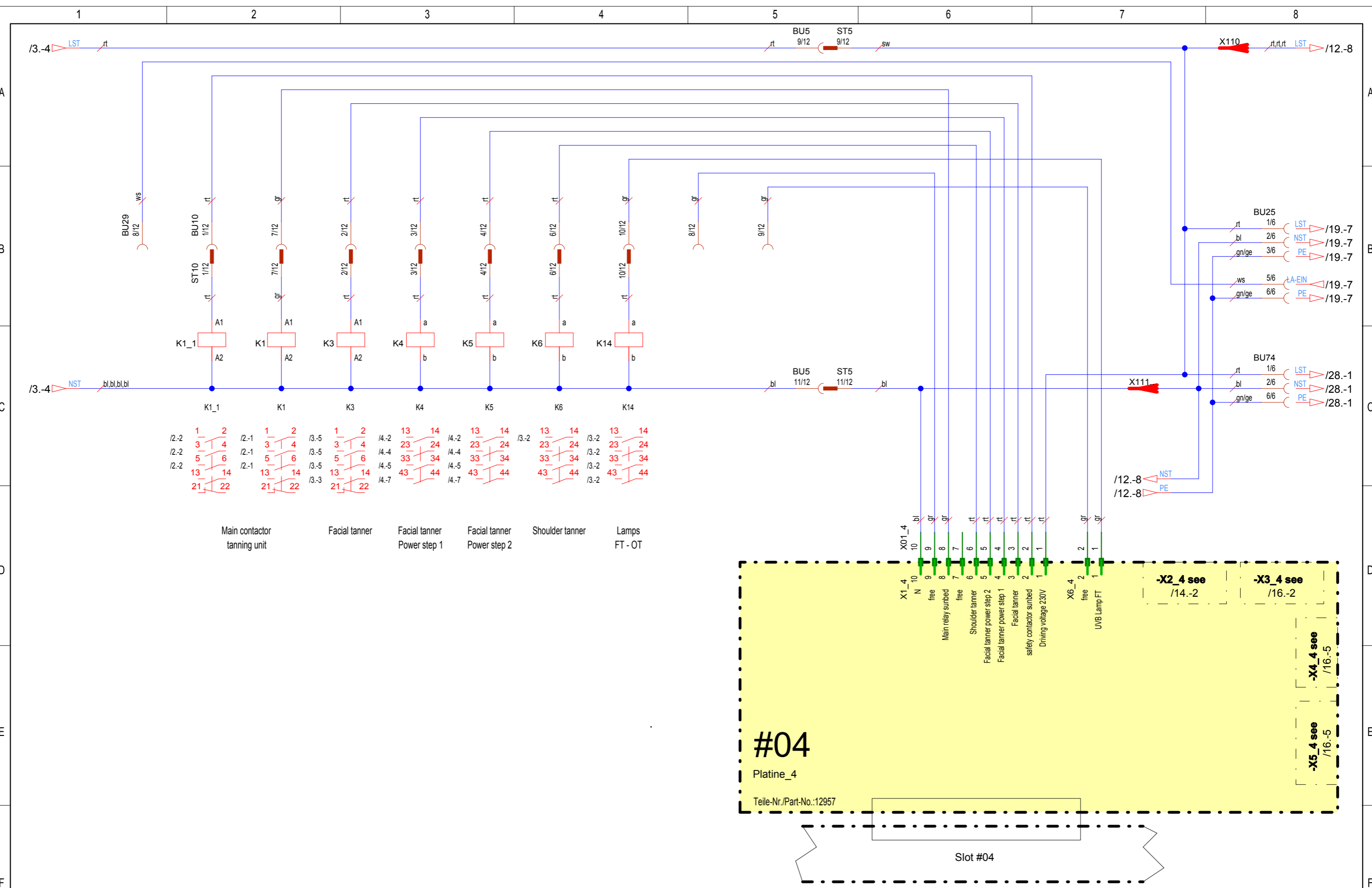

01a	05.10.17	W. Pott	05.10.17	R. Keller	Änderungsdefinition siehe Konstruktions-Mitteilung FOR ALTERNATION DEFINITIONS SEE CONSTRUCTION NOTES	JK- Holding GmbH Telefon 02224/818-0 D-53578 Windhagen Telefax 02224/818-343				Baugruppe ASSEMBLY PCB control		Benennung TITLE Schematic Prestige 1600 HP LED en		Blatt 13
01-	12.07.16	W. Pott	12.07.16	S. Hafer		Datum DATE 04.02.16	Bearbeiter ORIGN W. Pott	Datum DATE 11.04.16	Prüfer CONTR S. Hafer	Projekt-Nr. PROJECT-NO. PL 160	Teile-Nr. IDENT-NO. 1017056-01a	von 33 Bl.		
00b	26.04.16	W. Pott	26.04.16	S. Hafer										

COPYING OF THIS DOCUMENT, AND GIVING IT TO OTHERS AND THE USE OR COMMUNICATION OF THE CONTENTS THEREOF, ARE FORBIDDEN WITHOUT EXPRESS AUTHORITY. OFFENDERS ARE LIABLE TO THE PAYMENT OF DAMAGES. ALL RIGHTS ARE RESERVED IN THE EVENT OF THE GRANT OF A PATENT OR THE REGISTRATION OF A UTILITY MODEL OR DESIGN.

Die Weitergabe und Vervielfältigung dieser Unterlagen sowie die Weitergabe von Informationen und Kenntnisse an Dritte, die nicht unmittelbar mit dem Projekt befasst sind, ist nicht gestattet. Zuwiderhandlungen verpflichten zu Schadensersatz. Alle Rechte für den Fall der Patenterteilung oder Gebrauchsmuster-Ertragnis werden vorbehalten.

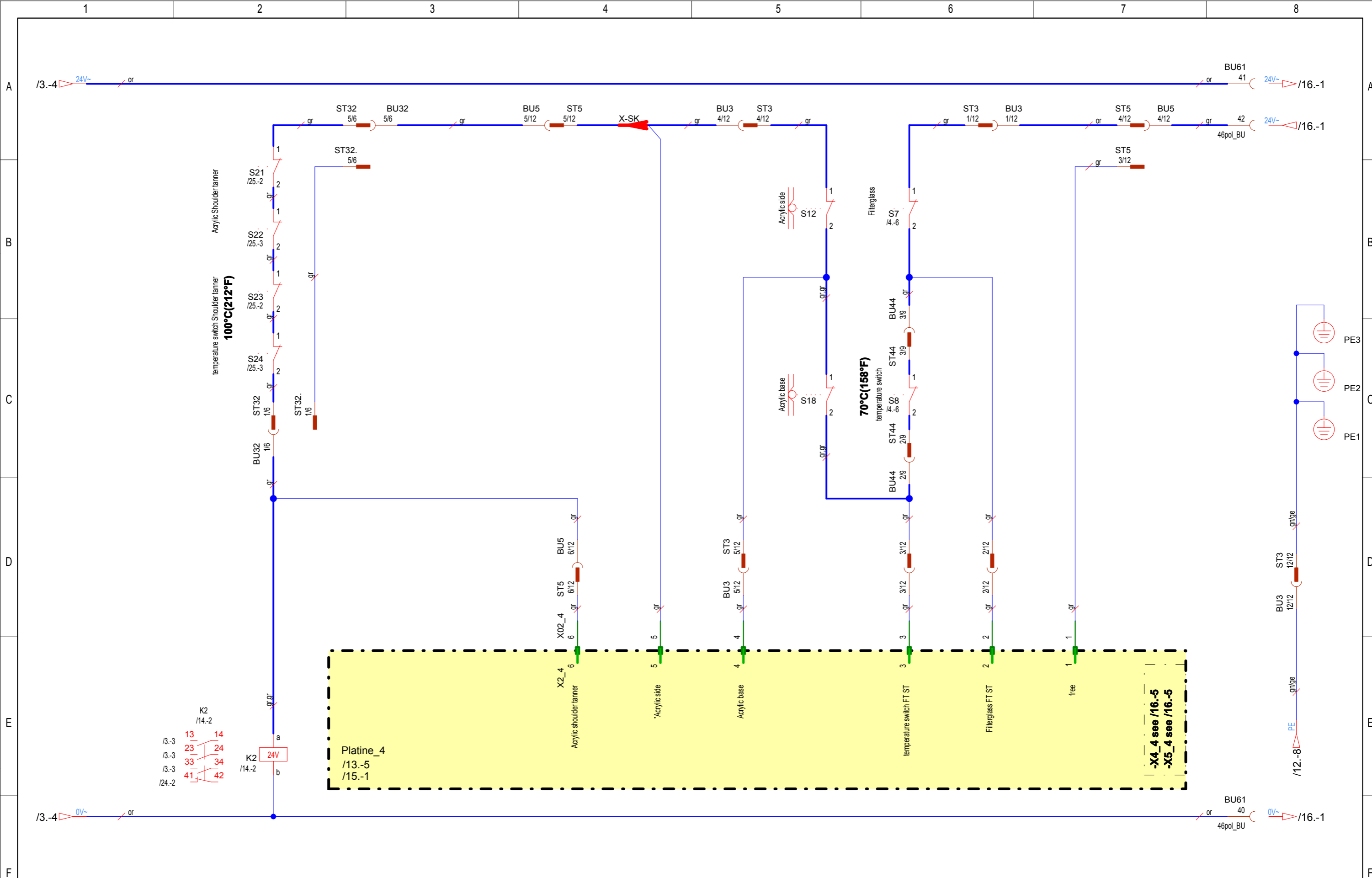

01a	05.10.17	W. Pott	05.10.17	R. Keller	Änderungsdefinition siehe Konstruktions-Mitteilung FOR ALTERNATION DEFINITIONS SEE CONSTRUCTION NOTES	JK- Holding GmbH Telefon 02224/818-0 D-53578 Windhagen Telefax 02224/818-343				Baugruppe ASSEMBLY Control PCB / Safety chain		Benennung TITLE Schematic Prestige 1600 HP LED en		Blatt 14
01-	12.07.16	W. Pott	12.07.16	S. Hafer		Datum 04.02.16	Bearbeiter W. Pott	Datum 11.04.16	Prüfer S. Hafer	Projekt-Nr. PL 160	Teile-Nr. 1017056-01a	von 33 Bl.		
00b	26.04.16	W. Pott	26.04.16	S. Hafer		INDEX	DATE	ORIGIN	DATE	DATE	PRÜFER	CONTR.	PROJECT-NO.	IDENT-NO.

COPYING OF THIS DOCUMENT, AND GIVING IT TO OTHERS AND THE USE OR COMMUNICATION OF THE CONTENTS THEREOF, ARE FORBIDDEN WITHOUT EXPRESS AUTHORITY. OFFENDERS ARE LIABLE TO THE PAYMENT OF DAMAGES. ALL RIGHTS ARE RESERVED IN THE EVENT OF THE GRANT OF A PATENT OR THE REGISTRATION OF A UTILITY MODEL OR DESIGN.

Die Weitergabe und Vervielfältigung dieser Unterlagen sowie die Weitergabe von Informationen und Kenntnisse an Dritte, die nicht unmittelbar mit dem Projekt befasst sind, ist nicht gestattet. Zuwiderhandlungen verpflichten zu Schadensersatz. Alle Rechte für den Fall der Patentierung oder Gebrauchsmuster-Ertragung werden vorbehalten.

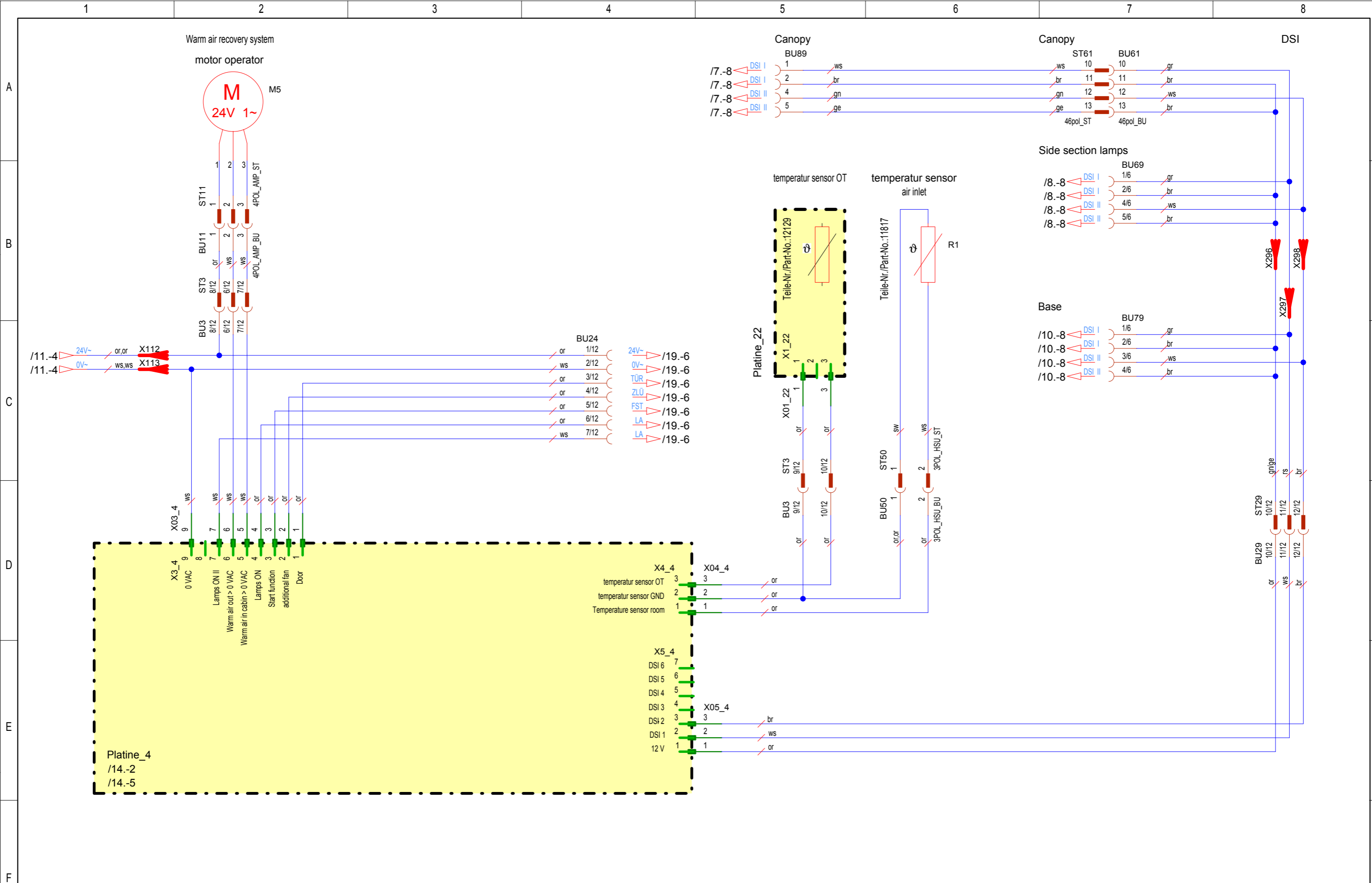

01a	05.10.17	W. Pott	05.10.17	R. Keller	Änderungsdefinition siehe Konstruktions-Mitteilung FOR ALTERATION DEFINITIONS SEE CONSTRUCTION NOTES	JK- Holding GmbH Telefon 02224/818-0 D-53578 Windhagen Telefax 02224/818-343	Baugruppe ASSEMBLY Control PCB / Safety chain	Benennung TITLE Schematic Prestige 1600 HP LED en		Blatt 15 von 33 Bl.
01-	12.07.16	W. Pott	12.07.16	S. Hafer				Projekt-Nr. PROJECT-NO. PL 160	Teile-Nr. IDENT-NO. 1017056-01a	
00b	26.04.16	W. Pott	26.04.16	S. Hafer						
Index	Datum	Bearbeiter	Datum	Prüfer						
	INDEX	ORIGIN	DATE	CONTROLLER						
			04.02.16		W. Pott	11.04.16	S. Hafer			

COPYING OF THIS DOCUMENT, AND GIVING IT TO OTHERS AND THE USE OR COMMUNICATION OF THE CONTENTS THEREOF, ARE FORBIDDEN WITHOUT EXPRESS AUTHORITY. OFFENDERS ARE LIABLE TO THE PAYMENT OF DAMAGES. ALL RIGHTS ARE RESERVED IN THE EVENT OF THE GRANT OF A PATENT OR THE REGISTRATION OF A UTILITY MODEL OR DESIGN.

Die Weitergabe und Vervielfältigung dieser Unterlagen sowie die Weitergabe von Informationen und Kenntnisse an Dritte, die nicht unmittelbar mit dem Projekt befasst sind, ist nicht gestattet. Zuwiderhandlungen verpflichten zu Schadensersatz. Alle Rechte für den Fall der Patentierung oder Gebrauchsmuster-Ertragung werden vorbehalten.

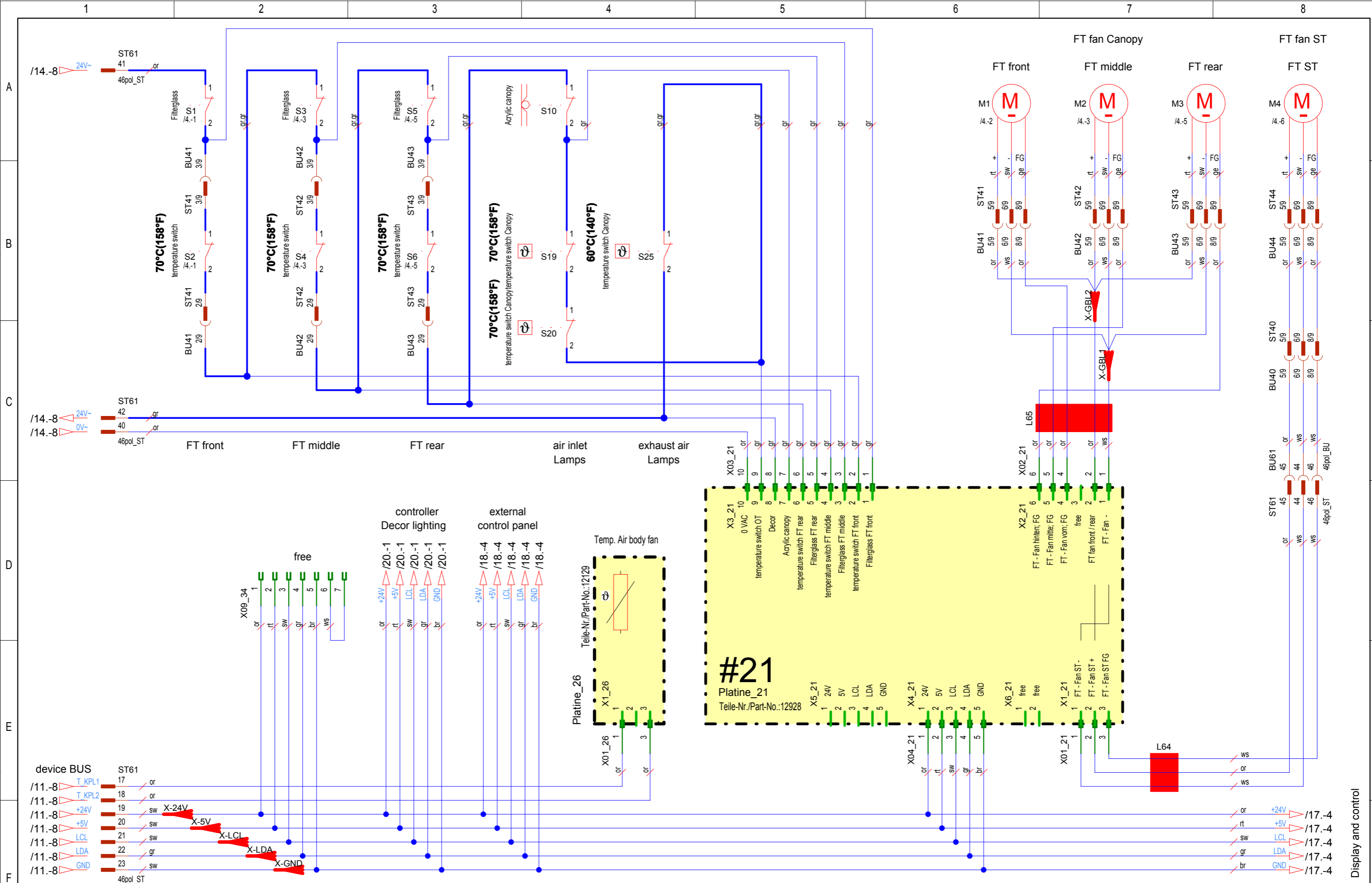

01a	05.10.17	W. Pott	05.10.17	R. Keller	Änderungsdefinition siehe Konstruktions-Mitteilung FOR ALTERNATION DEFINITIONS SEE CONSTRUCTION NOTES	JK- Holding GmbH D-53578 Windhagen Telefon 02224/818-0 Telefax 02224/818-343	Baugruppe ASSEMBLY Safety chain Canopy; FT fan	Benennung TITLE Schematic Prestige 1600 HP LED en	Projekt-Nr. PROJECT-NO. PL 160	Teile-Nr. IDENT-NO. 1017056-01a	Blatt von 16 33 Bl.
01-	12.07.16	W. Pott	12.07.16	S. Hafer							
00b	26.04.16	W. Pott	26.04.16	S. Hafer							
Index	Datum	Bearbeiter	Datum	Prüfer		Datum	Prüfer				
INDEX	DATE	ORIGIN	DATE	CONTROLLER		DATE	CONTR				
	04.02.16	W. Pott	11.04.16	S. Hafer							

COPYING OF THIS DOCUMENT, AND GIVING IT TO OTHERS AND THE USE OR COMMUNICATION OF THE CONTENTS THEREOF, ARE FORBIDDEN WITHOUT EXPRESS AUTHORITY. OFFENDERS ARE LIABLE TO THE PAYMENT OF DAMAGES. ALL RIGHTS ARE RESERVED IN THE EVENT OF THE GRANT OF A PATENT OR THE REGISTRATION OF A UTILITY MODEL OR DESIGN.

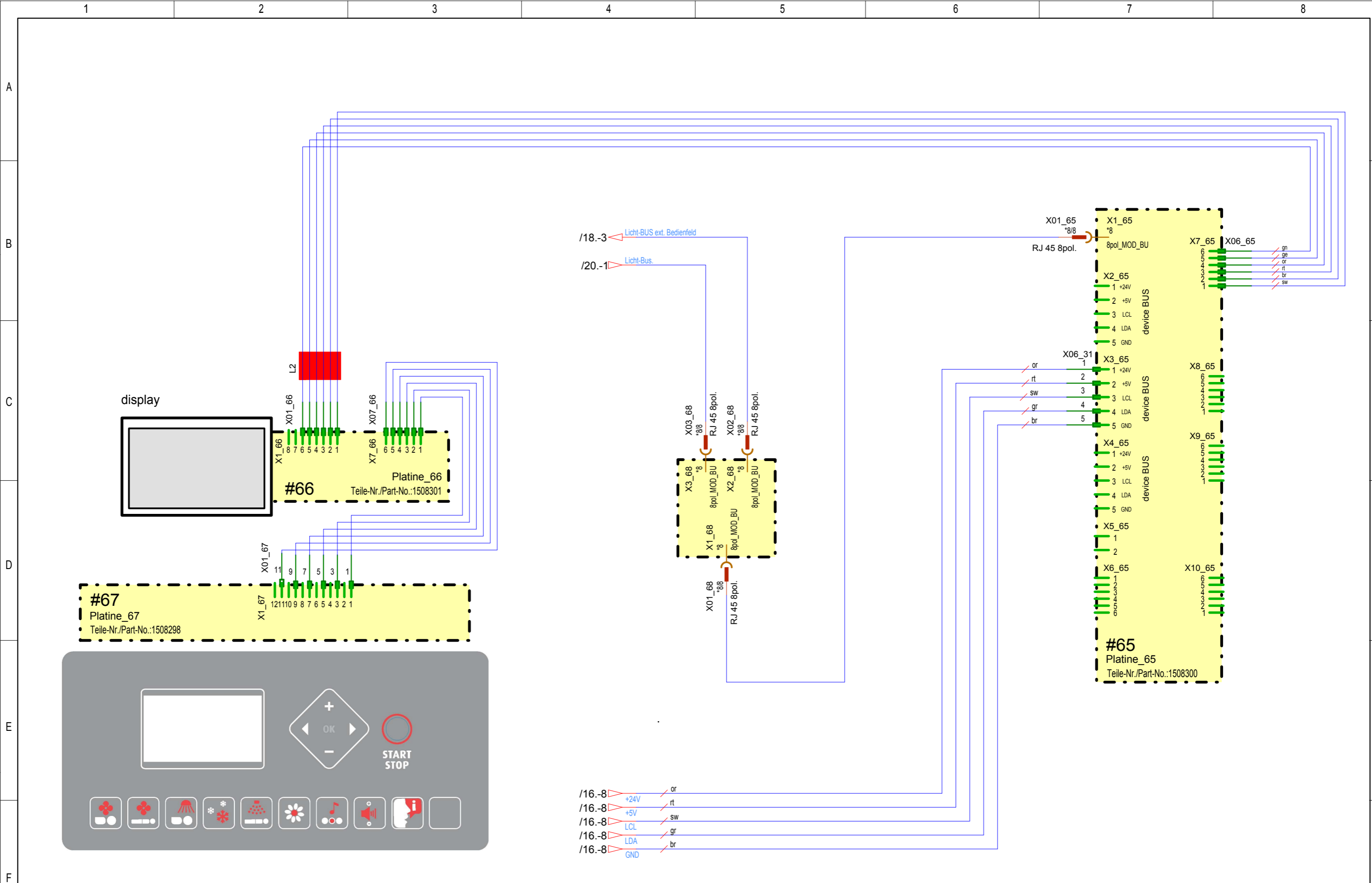

Die Weitergabe und Vervielfältigung dieser Unterlagen sowie die Weitergabe von Informationen und Kenntnisse an Dritte, die nicht unmittelbar mit dem Projekt befasst sind, ist nicht gestattet. Zuwiderhandlungen verpflichten zu Schadensersatz. Alle Rechte für den Fall der Patentierung oder Gebrauchsmuster-Eintragung werden vorbehalten.

01a	05.10.17	W. Pott	05.10.17	R. Keller	Änderungsdefinition siehe Konstruktions-Mitteilung FOR ALTERATION DEFINITIONS SEE CONSTRUCTION NOTES	JK- Holding GmbH Telefon 02224/818-0 D-53578 Windhagen Telefax 02224/818-343	Baugruppe ASSEMBLY Display and control	Benennung TITLE Schematic Prestige 1600 HP LED en		Blatt 17 von 33 Bl.
01-	12.07.16	W. Pott	12.07.16	S. Hafer				Projekt-Nr. PROJECT-NO. PL 160	Teile-Nr. IDENT-NO. 1017056-01a	
00b	26.04.16	W. Pott	26.04.16	S. Hafer						
INDEX	Datum DATE	Bearbeiter ORIGN.	Datum DATE	Prüfer CONTROLLER	Datum DATE	Bearbeiter ORIGN.	Datum DATE	Prüfer CONTR.		
					04.02.16	W. Pott	11.04.16	S. Hafer		

COPYING OF THIS DOCUMENT, AND GIVING IT TO OTHERS AND THE USE OR COMMUNICATION OF THE CONTENTS THEREOF, ARE FORBIDDEN WITHOUT EXPRESS AUTHORITY. OFFENDERS ARE LIABLE TO THE PAYMENT OF DAMAGES. ALL RIGHTS ARE RESERVED IN THE EVENT OF THE GRANT OF A PATENT OR THE REGISTRATION OF A UTILITY MODEL OR DESIGN.

Die Weitergabe und Vervielfältigung dieser Unterlagen sowie die Weitergabe von Informationen und Kenntnisse an Dritte, die nicht unmittelbar mit dem Projekt befasst sind, ist nicht gestattet. Zuwiderhandlungen verpflichten zu Schadensersatz. Alle Rechte für den Fall der Patenterteilung oder Gebrauchsmuster-Ertragung werden vorbehalten.

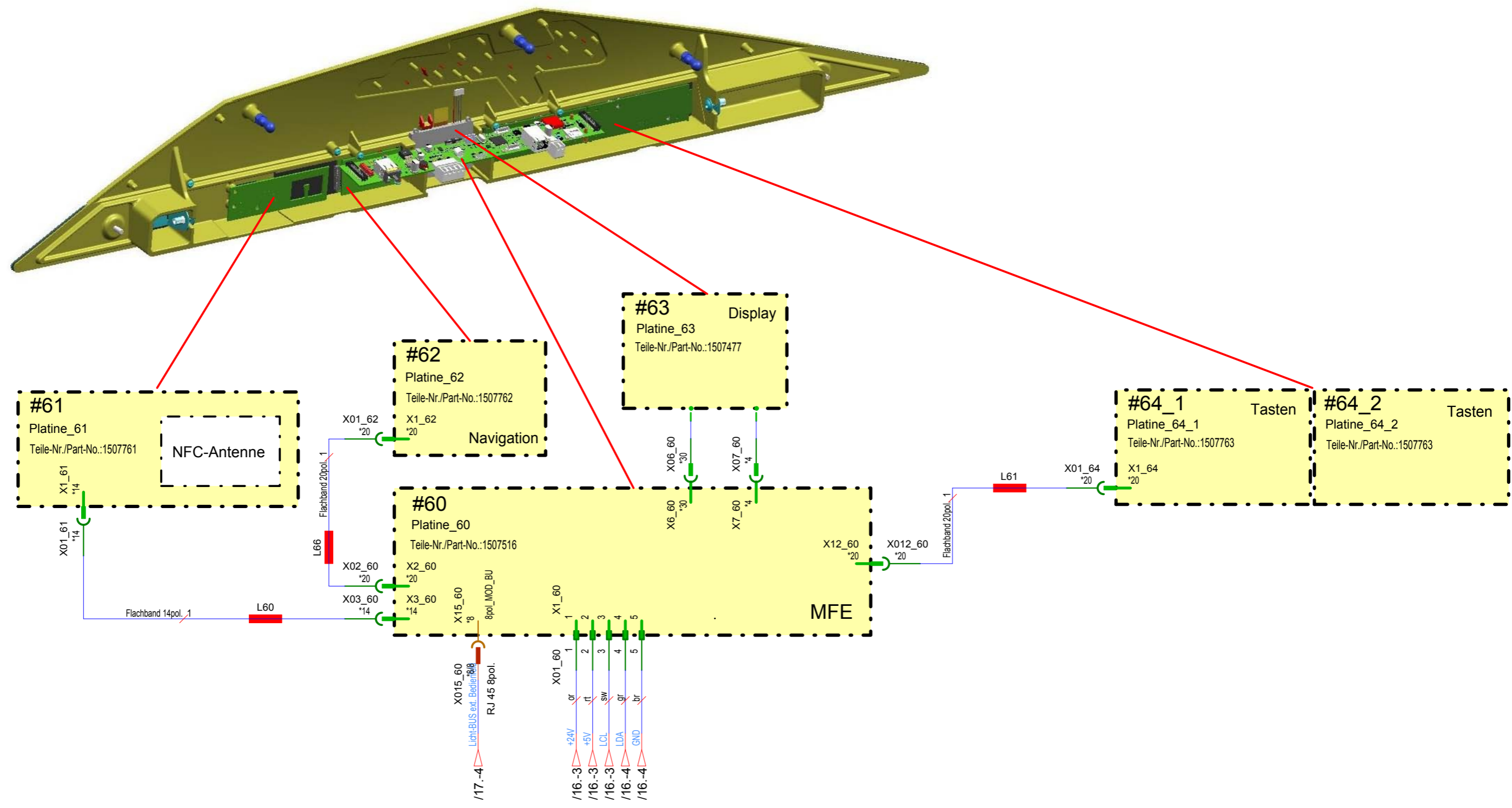

01a	05.10.17	W. Pott	05.10.17	R. Keller	Änderungsdefinition siehe Konstruktions-Mitteilung FOR ALTERATION DEFINITIONS SEE CONSTRUCTION NOTES	JK- Holding GmbH Telefon 02224/818-0 D-53578 Windhagen Telefax 02224/818-343				Baugruppe ASSEMBLY external control panel		Benennung TITLE		Schematic Prestige 1600 HP LED en			
01-	12.07.16	W. Pott	12.07.16	S. Hafer								Projekt-Nr. PROJECT-NO.	PL 160	Teile-Nr. IDENT-NO.	1017056-01a	Blatt von	18 33 Bl.
00b	26.04.16	W. Pott	26.04.16	S. Hafer								Datum DATE	04.02.16	Bearbeiter ORIGIN	W. Pott	Datum DATE	11.04.16

COPYING OF THIS DOCUMENT, AND GIVING IT TO OTHERS AND THE USE OR COMMUNICATION OF THE CONTENTS THEREOF, ARE FORBIDDEN WITHOUT EXPRESS AUTHORITY. OFFENDERS ARE LIABLE TO THE PAYMENT OF DAMAGES. ALL RIGHTS ARE RESERVED IN THE EVENT OF THE GRANT OF A PATENT OR THE REGISTRATION OF A UTILITY MODEL OR DESIGN.

Die Weitergabe und Vervielfältigung dieser Unterlagen sowie die Weitergabe von Informationen und Kenntnisse an Dritte, die nicht unmittelbar mit dem Projekt befasst sind, ist nicht gestattet. Zuwiderhandlungen verpflichten zu Schadensersatz. Alle Rechte für den Fall der Patenterteilung oder Gebrauchsmuster-Erhebung werden vorbehalten.

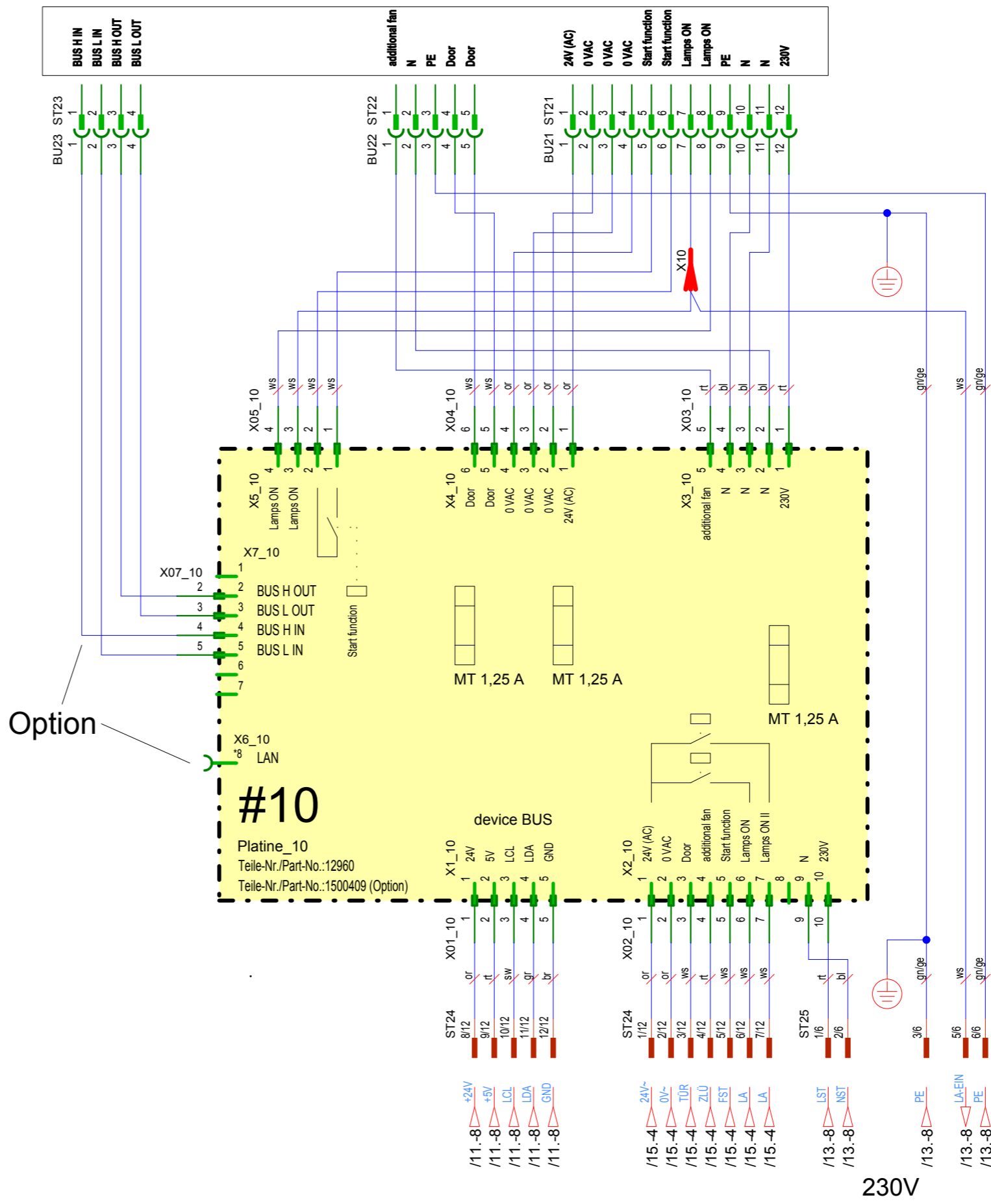
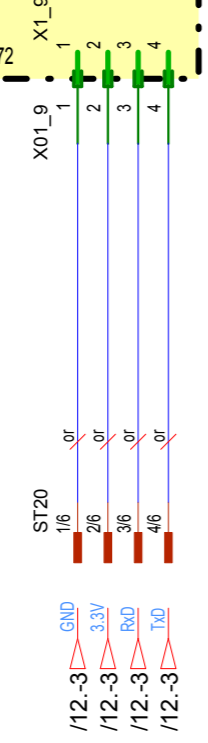
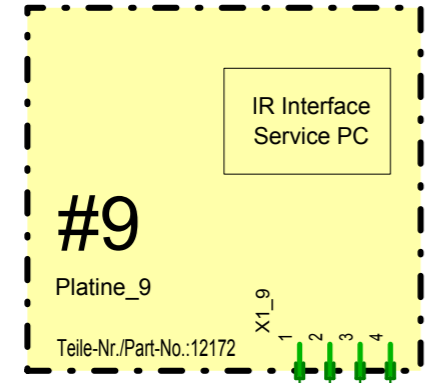
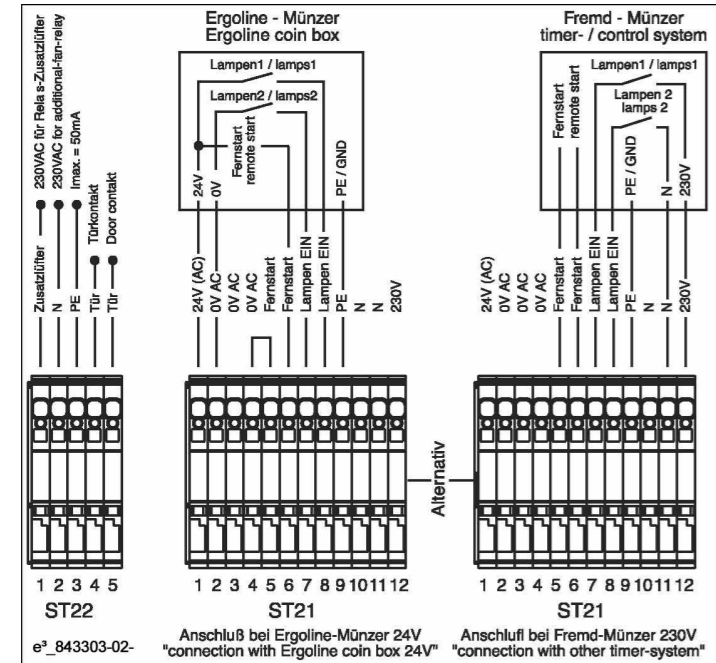

01a	05.10.17	W. Pott	05.10.17	R. Keller	Änderungsdefinition siehe Konstruktions-Mitteilung FOR ALTERATION DEFINITIONS SEE CONSTRUCTION NOTES	JK- Holding GmbH D-53578 Windhagen	Telefon 02224/818-0 Telefax 02224/818-343	Baugruppe ASSEMBLY	Coin box	Benennung TITLE	Schematic Prestige 1600 HP LED en		Blatt 19 von 33 Bl.		
01-	12.07.16	W. Pott	12.07.16	S. Hafer							Projekt-Nr. PROJECT-NO.	PL 160		Teile-Nr. IDENT-NO.	1017056-01a
00b	26.04.16	W. Pott	26.04.16	S. Hafer											
Index	Datum	Bearbeiter	Datum	Prüfer		Datum		Prüfer							
INDEX	DATE	ORIGIN	DATE	CONTR.		DATE		CONTR.							
						04.02.16		W. Pott		11.04.16		S. Hafer			

COPYING OF THIS DOCUMENT, AND GIVING IT TO OTHERS AND THE USE OR COMMUNICATION OF THE CONTENTS THEREOF, ARE FORBIDDEN WITHOUT EXPRESS AUTHORITY. OFFENDERS ARE LIABLE TO THE PAYMENT OF DAMAGES. ALL RIGHTS ARE RESERVED IN THE EVENT OF THE GRANT OF A PATENT OR THE REGISTRATION OF A UTILITY MODEL OR DESIGN.

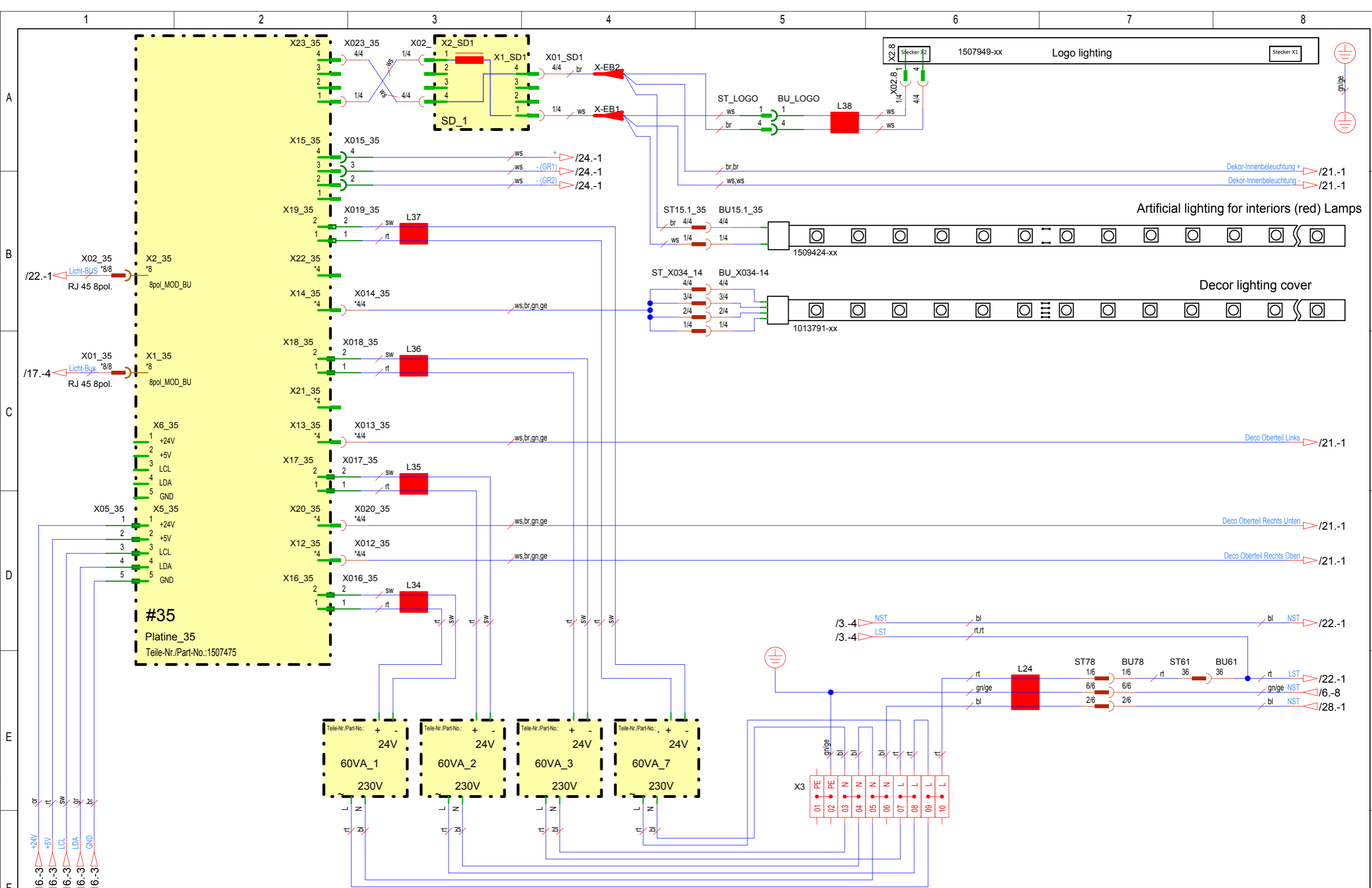

Die Weitergabe und Vervielfältigung dieser Unterlagen sowie die Weitergabe von Informationen und Kenntnisse an Dritte, die nicht unmittelbar mit dem Projekt befasst sind, ist nicht gestattet. Zuwiderhandlungen verpflichten zu Schadensersatz. Alle Rechte für den Fall der Patentierung oder Gebrauchsmuster-Ertragung werden vorbehalten.

01a	05.10.17	W. Pott	05.10.17	R. Keller	Änderungsdefinition siehe Konstruktions-Mitteilung FOR ALTERNATION DEFINITIONS SEE CONSTRUCTION NOTES	JK- Holding GmbH Telefon 02224/818-0 D-53578 Windhagen Telefax 02224/818-343	Baugruppe ASSEMBLY Decor lighting Canopy I	Benennung TITLE Prestige 1600 HP LED en		
01-	12.07.16	W. Pott	12.07.16	S. Hafer				Projekt-Nr. PL 160	Teile-Nr. 1017056-01a	Blatt 20
00b	26.04.16	W. Pott	26.04.16	S. Hafer				PROJECT-NO.	IDENT-NO.	von 33 Bl.
Index	Datum	Bearbeiter	Datum	Prüfer	Datum	Bearbeiter	Datum	Prüfer		
INDEX	DATE	ORIGIN	DATE	CONTROLLER	DATE	ORIGIN	DATE	CONTR.		
					04.02.16	W. Pott	11.04.16	S. Hafer		

COPYING OF THIS DOCUMENT, AND GIVING IT TO OTHERS AND THE USE OR COMMUNICATION OF THE CONTENTS THEREOF, ARE FORBIDDEN WITHOUT EXPRESS AUTHORITY. OFFENDERS ARE LIABLE TO THE PAYMENT OF DAMAGES. ALL RIGHTS ARE RESERVED IN THE EVENT OF THE GRANT OF A PATENT OR THE REGISTRATION OF A UTILITY MODEL OR DESIGN.

Die Weitergabe und Vervielfältigung dieser Unterlagen sowie die Weitergabe von Informationen und Kenntnis an Dritte, die nicht unmittelbar mit dem Projekt befasst sind, ist nicht gestattet. Zuwiderhandlungen verpflichten zu Schadensersatz. Alle Rechte für den Fall der Patentierung oder Gebrauchsmuster-Ertragung werden vorbehalten.

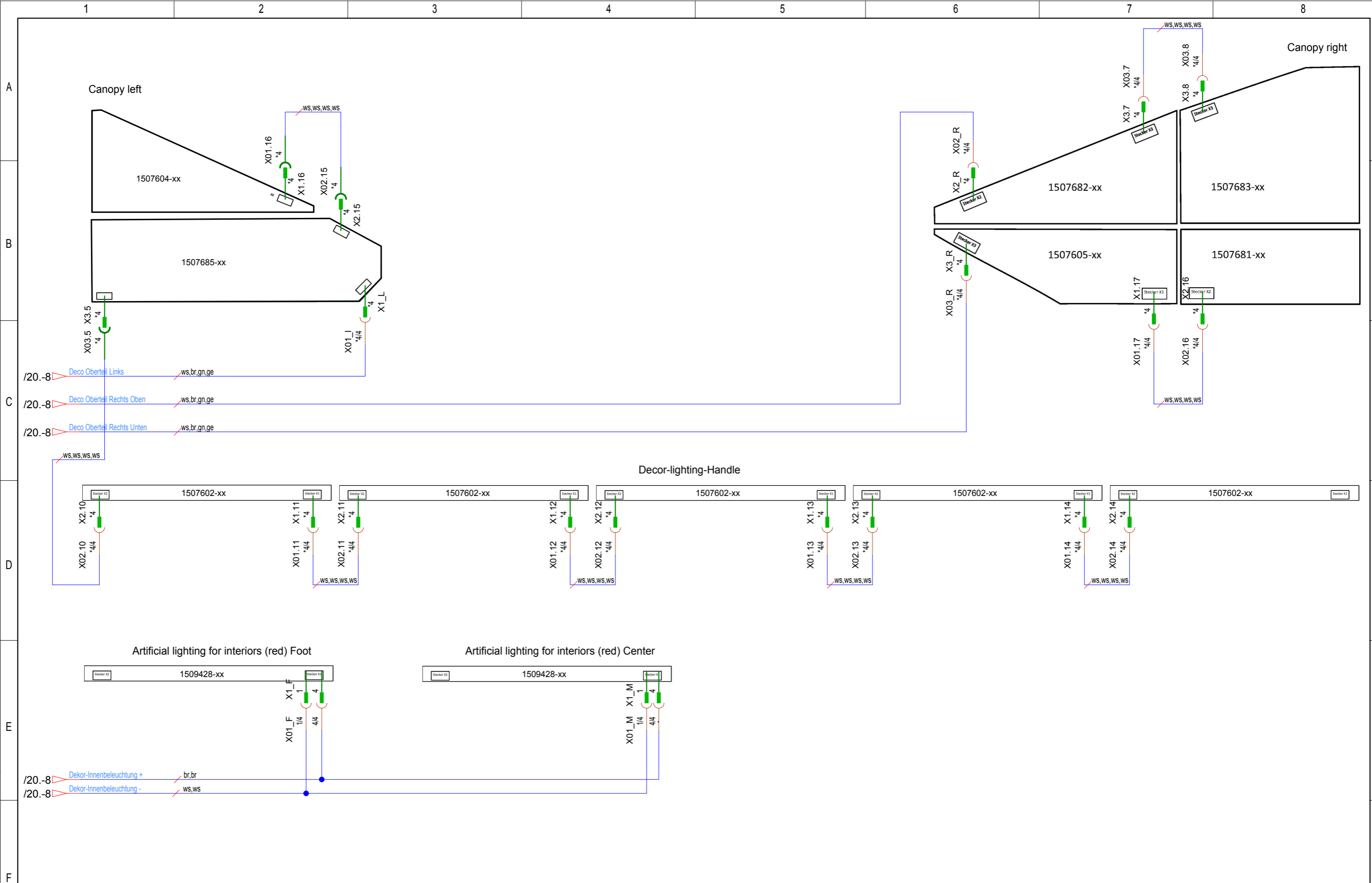

01a	05.10.17	W. Pott	05.10.17	R. Keller	Änderungsdefinition siehe Konstruktions-Mitteilung FOR ALTERNATION DEFINITIONS SEE CONSTRUCTION NOTES	JK- Holding GmbH Telefon 02224/818-0 D-53578 Windhagen Telefax 02224/818-343	Baugruppe ASSEMBLY Decor lighting Canopy II	Benennung TITLE Schematic Prestige 1600 HP LED en		Blatt 21
01-	12.07.16	W. Pott	12.07.16	S. Hafer				Projekt-Nr. PROJECT-NO. PL 160	Teile-Nr. IDENT-NO. 1017056-01a	von 33 Bl.
00b	26.04.16	W. Pott	26.04.16	S. Hafer						
Index	Datum	Bearbeiter	Datum	Prüfer						
INDEX	DATE	ORIGIN	DATE	CONTR.						
					Datum DATE	Bearbeiter ORIGIN	Datum DATE	Prüfer CONTR.		
					04.02.16	W. Pott	11.04.16	S. Hafer		

COPYING OF THIS DOCUMENT, AND GIVING IT TO OTHERS AND THE USE OR COMMUNICATION OF THE CONTENTS THEREOF, ARE FORBIDDEN WITHOUT EXPRESS AUTHORITY. OFFENDERS ARE LIABLE TO THE PAYMENT OF DAMAGES. ALL RIGHTS ARE RESERVED IN THE EVENT OF THE GRANT OF A PATENT OR THE REGISTRATION OF A UTILITY MODEL OR DESIGN.

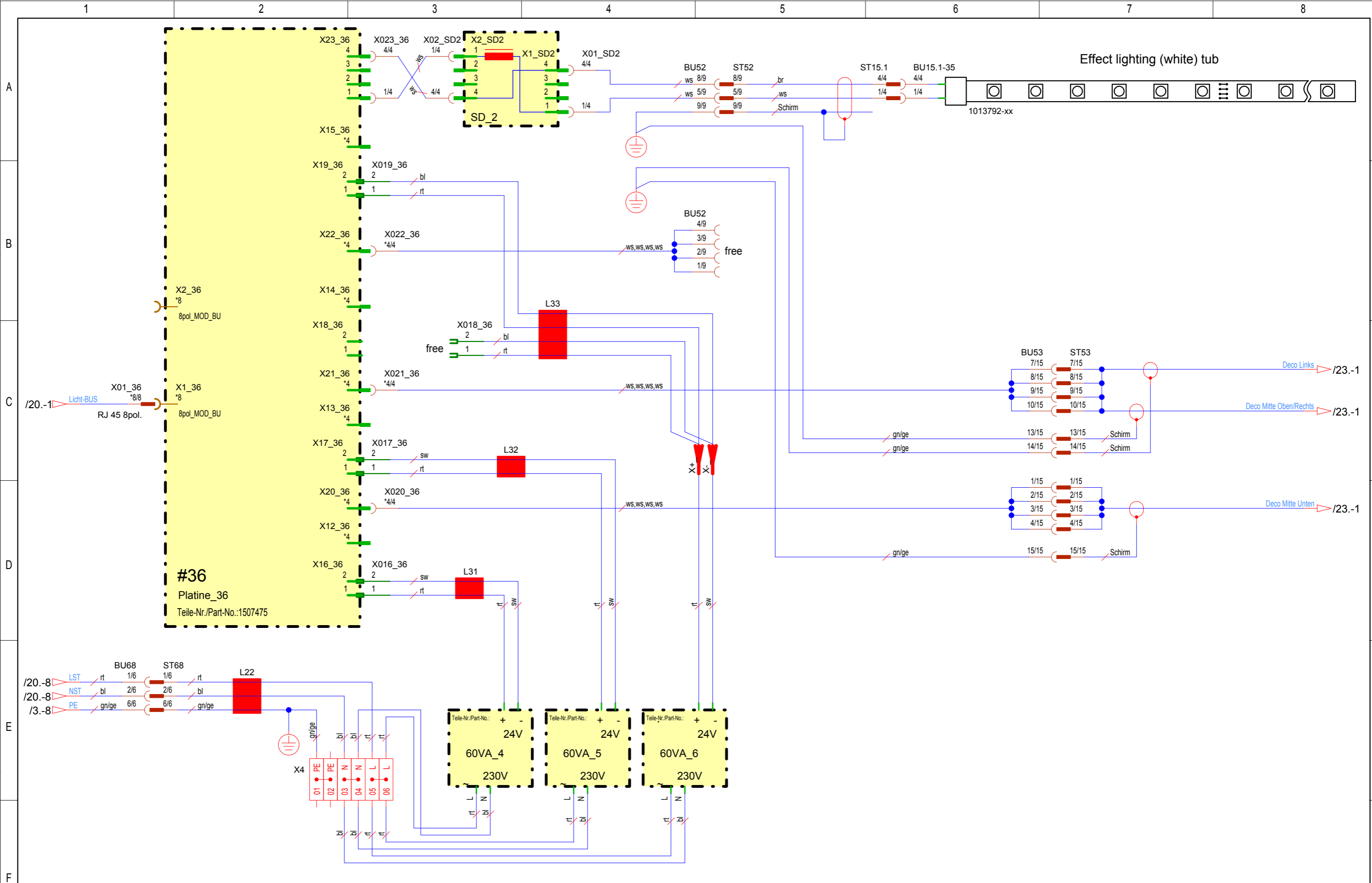

Die Weitergabe und Vervielfältigung dieser Unterlagen sowie die Weitergabe von Informationen und Kenntnisse an Dritte, die nicht unmittelbar mit dem Projekt befasst sind, ist nicht gestattet. Zuwiderhandlungen verpflichten zu Schadensersatz. Alle Rechte für den Fall der Patenterteilung oder Gebrauchsmuster-Ertragung werden vorbehalten.

01a	05.10.17	W. Pott	05.10.17	R. Keller	Änderungsdefinition siehe Konstruktions-Mitteilung FOR ALTERATION DEFINITIONS SEE CONSTRUCTION NOTES	JK- Holding GmbH D-53578 Windhagen	Telefon 02224/818-0 Telefax 02224/818-343	Baugruppe ASSEMBLY	Decor lighting Base /- tub	Benennung TITLE		Schematic Prestige 1600 HP LED en		Blatt	22
01-	12.07.16	W. Pott	12.07.16	S. Hafer						Projekt-Nr. PROJECT-NO.	PL 160	Teile-Nr. IDENT-NO.	1017056-01a	von	33 Bl.
00b	26.04.16	W. Pott	26.04.16	S. Hafer						Datum DATE	04.02.16	Bearbeiter ORIGIN	W. Pott	Datum DATE	11.04.16

COPYING OF THIS DOCUMENT, AND GIVING IT TO OTHERS AND THE USE OR COMMUNICATION OF THE CONTENTS THEREOF, ARE FORBIDDEN WITHOUT EXPRESS AUTHORITY. OFFENDERS ARE LIABLE TO THE PAYMENT OF DAMAGES. ALL RIGHTS ARE RESERVED IN THE EVENT OF THE GRANT OF A PATENT OR THE REGISTRATION OF A UTILITY MODEL OR DESIGN.

Die Weitergabe und Vervielfältigung dieser Unterlagen sowie die Weitergabe von Informationen und Kenntnisse an Dritte, die nicht unmittelbar mit dem Projekt befasst sind, ist nicht gestattet. Zuwiderhandlungen verpflichten zu Schadensersatz. Alle Rechte für den Fall der Patentierung oder Gebrauchsmuster-Eintragung werden vorbehalten.

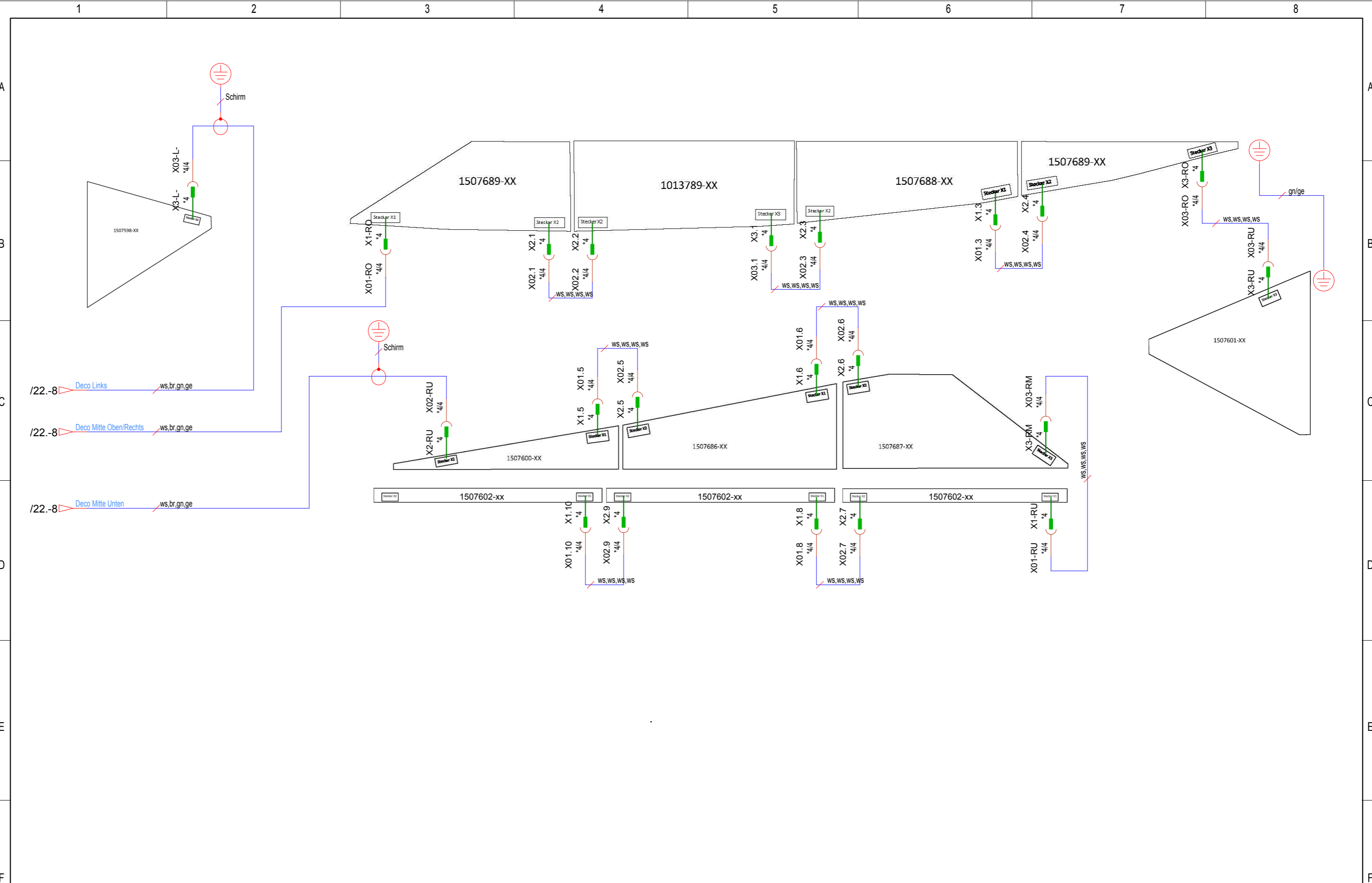

01a	05.10.17	W. Pott	05.10.17	R. Keller	Änderungsdefinition siehe Konstruktions-Mitteilung FOR ALTERATION DEFINITIONS SEE CONSTRUCTION NOTES	JK- Holding GmbH Telefon 02224/818-0 D-53578 Windhagen Telefax 02224/818-343				Baugruppe ASSEMBLY Decor lighting Front panel		Benennung TITLE Schematic Prestige 1600 HP LED en		Projekt-Nr. PROJECT-NO. PL 160		Teile-Nr. IDENT-NO. 1017056-01a		Blatt 23 von 33 Bl.	
01-	12.07.16	W. Pott	12.07.16	S. Hafer		Datum DATE 04.02.16	Bearbeiter ORIGN W. Pott	Datum DATE 11.04.16	Prüfer CONTR S. Hafer										
00b	26.04.16	W. Pott	26.04.16	S. Hafer															

COPYING OF THIS DOCUMENT, AND GIVING IT TO OTHERS AND THE USE OR COMMUNICATION OF THE CONTENTS THEREOF, ARE FORBIDDEN WITHOUT EXPRESS AUTHORITY. OFFENDERS ARE LIABLE TO THE PAYMENT OF DAMAGES. ALL RIGHTS AND RESERVED IN THE EVENT OF THE GRANT OF A PATENT OR THE REGISTRATION OF A UTILITY MODEL OR DESIGN.

Die Weitergabe und Vervielfältigung dieser Unterlagen sowie die Weitergabe von Informationen und Kenntnisse an Dritte, die nicht unmittelbar mit dem Projekt befasst sind, ist nicht gestattet. Zuwiderhandlungen verpflichten zu Schadensersatz. Alle Rechte für den Fall der Patenterteilung oder Gebrauchsmuster-Ertragung werden vorbehalten.

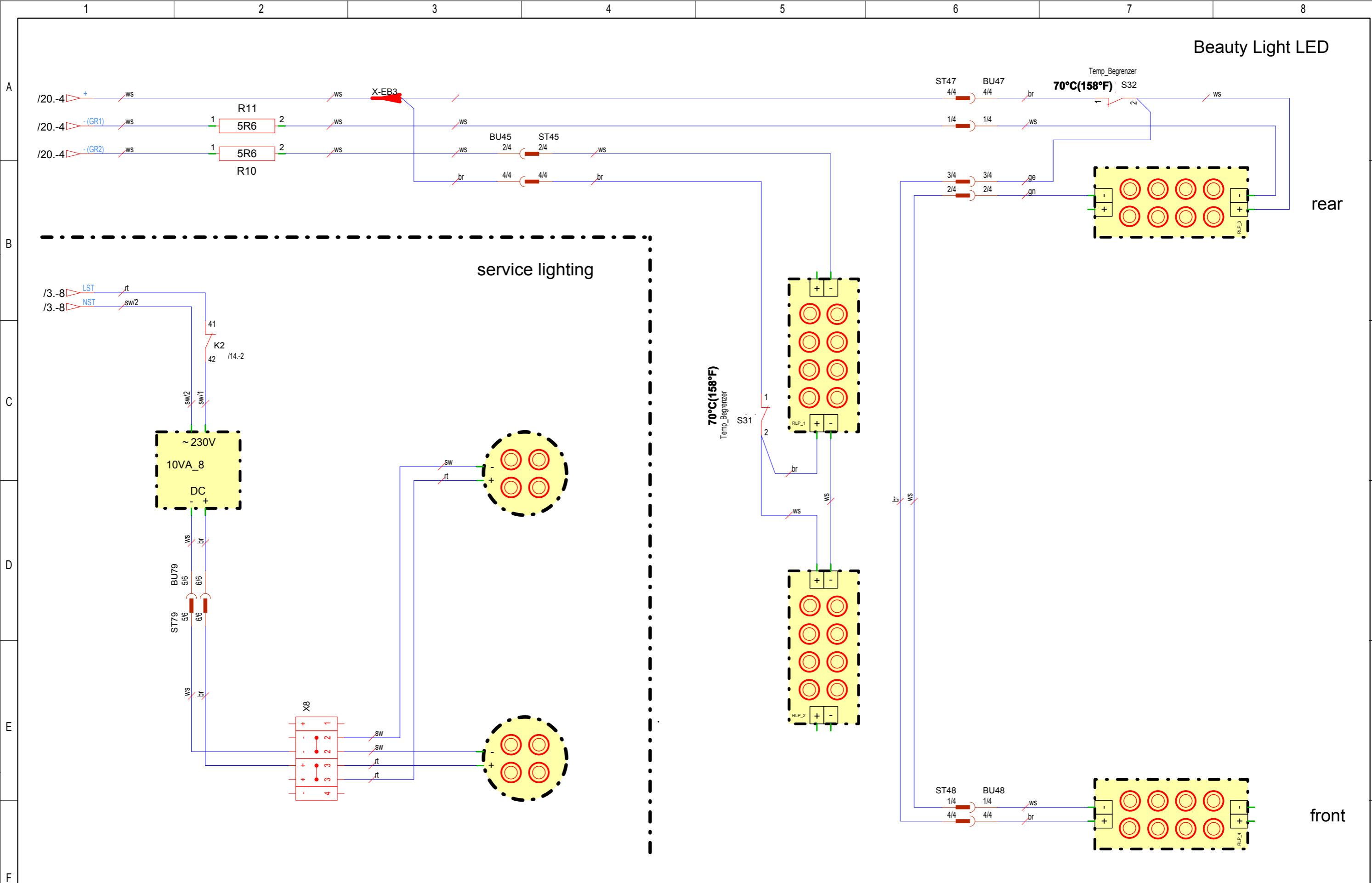

01a	05.10.17	W. Pott	05.10.17	R. Keller	Änderungsdefinition siehe Konstruktions-Mitteilung FOR ALTERATION DEFINITIONS SEE CONSTRUCTION NOTES	JK- Holding GmbH D-53578 Windhagen	Telefon 02224/818-0 Telefax 02224/818-343	Baugruppe ASSEMBLY	Beauty Light LED service lighting	Benennung TITLE		Schematic Prestige 1600 HP LED en		Blatt 24
01-	12.07.16	W. Pott	12.07.16	S. Hafer						Projekt-Nr. PROJECT-NO.	PL 160	Teile-Nr. IDENT-NO.	1017056-01a	von 33 Bl.
00b	26.04.16	W. Pott	26.04.16	S. Hafer										
Index	Datum	Bearbeiter	Datum	Prüfer										
	INDEX	DATE	ORIGIN	DATE	CONTROLLER	Datum DATE	04.02.16	Bearbeiter ORIGIN	W. Pott	Datum DATE	11.04.16	Prüfer CONTR.	S. Hafer	

COPYING OF THIS DOCUMENT, AND GIVING IT TO OTHERS AND THE USE OR COMMUNICATION OF THE CONTENTS THEREOF, ARE FORBIDDEN WITHOUT EXPRESS AUTHORITY. OFFENDERS ARE LIABLE TO THE PAYMENT OF DAMAGES. ALL RIGHTS ARE RESERVED IN THE EVENT OF THE GRANT OF A PATENT OR THE REGISTRATION OF A UTILITY MODEL OR DESIGN.

Die Weitergabe und Vervielfältigung dieser Unterlagen sowie die Weitergabe von Informationen und Kenntnisse an Dritte, die nicht unmittelbar mit dem Projekt befasst sind, ist nicht gestattet. Zuwiderhandlungen verpflichten zu Schadensersatz. Alle Rechte für den Fall der Patenterteilung oder Gebrauchsmuster-Eintragung werden vorbehalten.

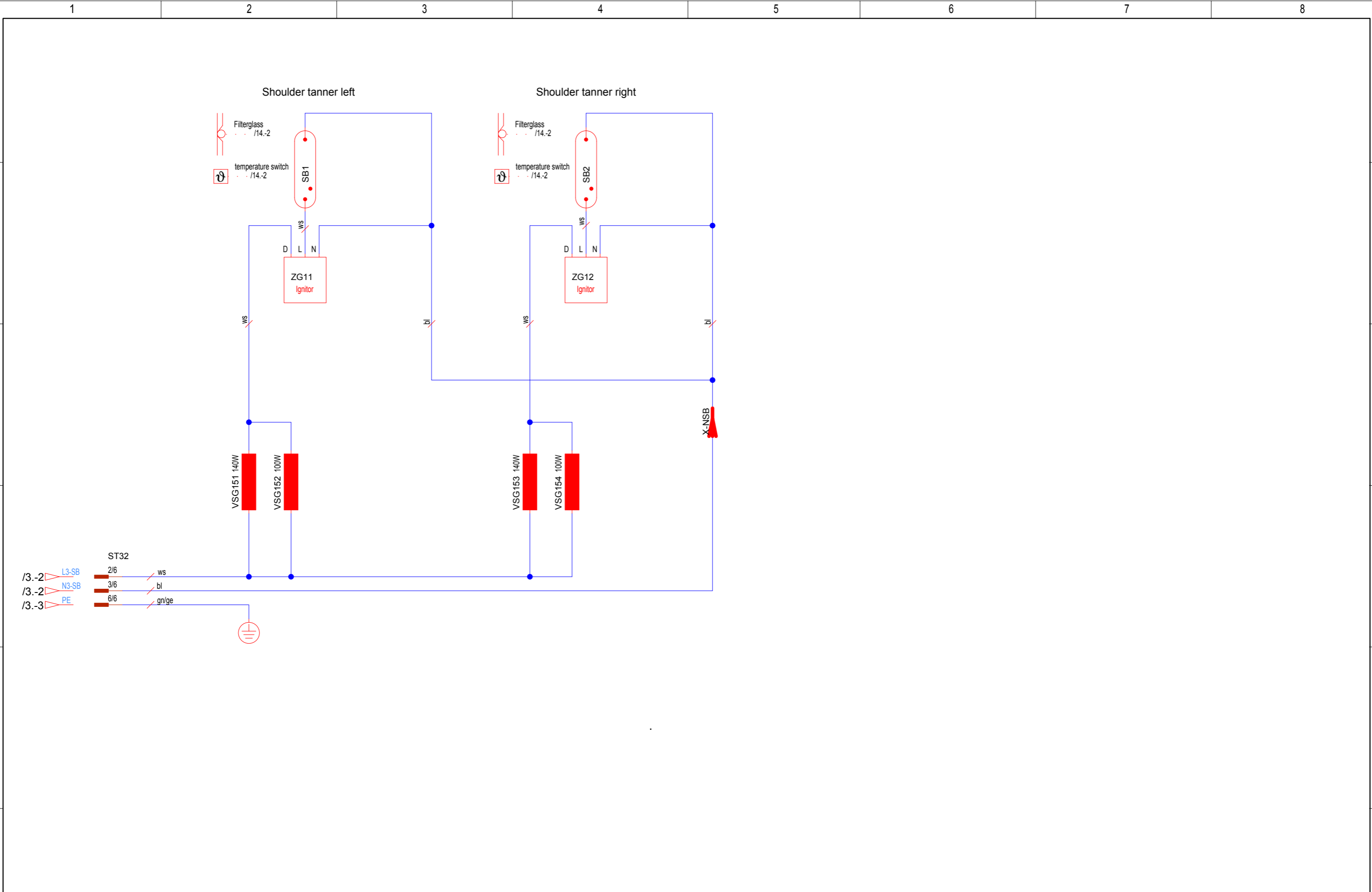

01a		05.10.17	W. Pott	05.10.17	R. Keller	Änderungsdefinition siehe Konstruktions-Mitteilung FOR ALTERATION DEFINITIONS SEE CONSTRUCTION NOTES	JK- Holding GmbH Telefon 02224/818-0 D-53578 Windhagen Telefax 02224/818-343				Baugruppe ASSEMBLY Shoulder tanner		Benennung		Schematic Prestige 1600 HP LED en		Blatt 25			
01-		12.07.16	W. Pott	12.07.16	S. Hafer								PROJECT-NO. PL 160				Teile-Nr. IDENT-NO. 1017056-01a		von 33 Bl.	
00b		26.04.16	W. Pott	26.04.16	S. Hafer								Datum DATE 04.02.16				Bearbeiter ORIGN W. Pott		Datum DATE 11.04.16	
INDEX	Datum DATE	Bearbeiter ORIGN	Datum DATE	Prüfer CONTROLLER																

COPYING OF THIS DOCUMENT, AND GIVING IT TO OTHERS AND THE USE OR COMMUNICATION OF THE CONTENTS THEREOF, ARE FORBIDDEN WITHOUT EXPRESS AUTHORITY. OFFENDERS ARE LIABLE TO THE PAYMENT OF DAMAGES. ALL RIGHTS ARE RESERVED IN THE EVENT OF THE GRANT OF A PATENT OR THE REGISTRATION OF A UTILITY MODEL OR DESIGN.

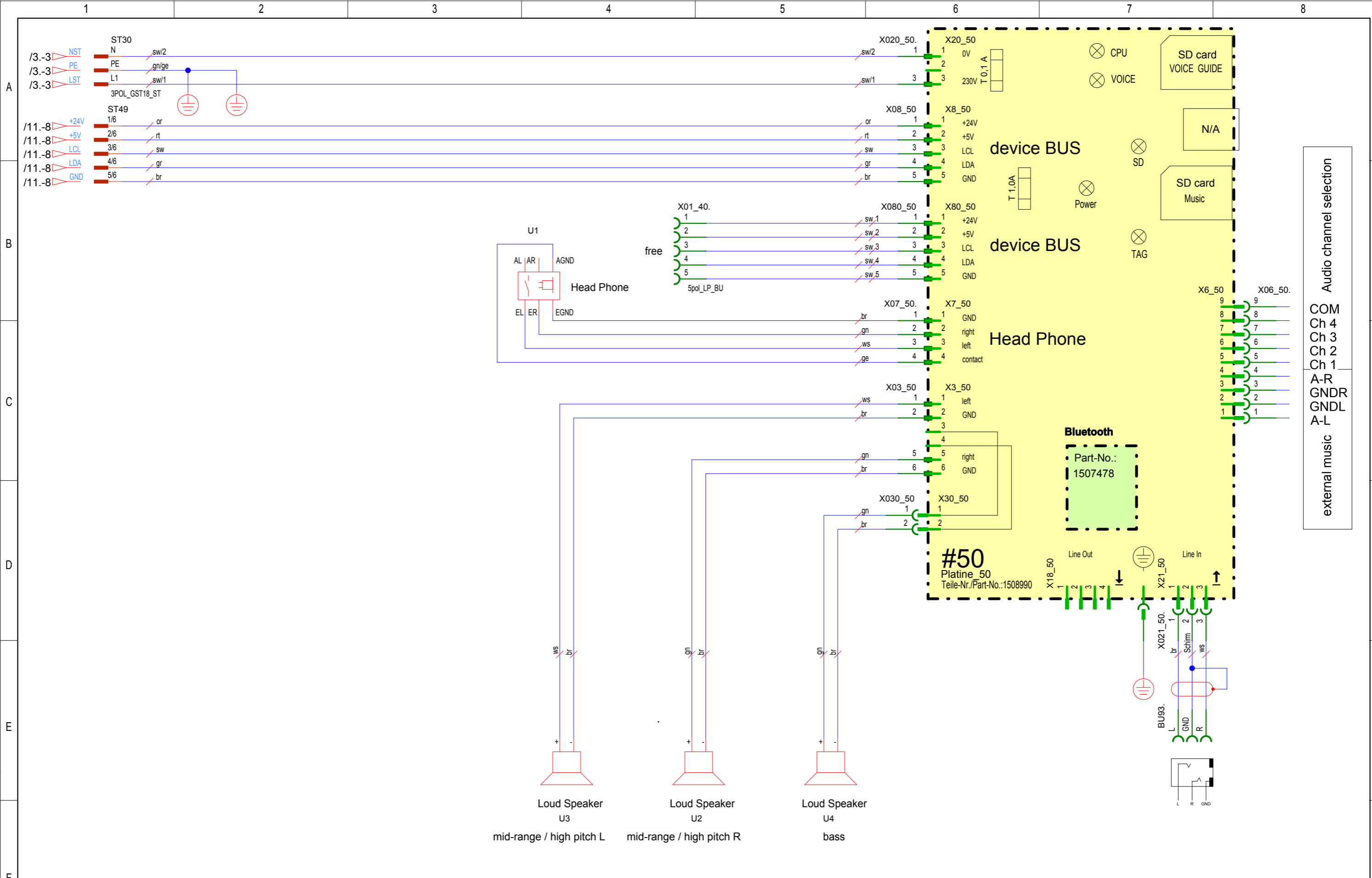

Die Weitergabe und Vervielfältigung dieser Unterlagen sowie die Weitergabe von Informationen und Kenntnisse an Dritte, die nicht unmittelbar mit dem Projekt beauftragt sind, ist nicht gestattet. Zuwiderhandlungen verpflichten zu Schadensersatz. Alle Rechte für den Fall der Patenterteilung oder Gebrauchsmuster-Ertragung werden vorbehalten.

01a		05.10.17	W. Pott	05.10.17	R. Keller	Änderungsdefinition siehe Konstruktions-Mitteilung FOR ALTERATION DEFINITIONS SEE CONSTRUCTION NOTES	JK- Holding GmbH Telefon 02224/818-0 D-53578 Windhagen Telefax 02224/818-343			Baugruppe ASSEMBLY Audio		Benennung TITLE		Schematic Prestige 1600 HP LED en		Blatt 26	
01-		12.07.16	W. Pott	12.07.16	S. Hafer							Projekt-Nr. PROJECT-NO.		Teile-Nr. IDENT-NO.		von 33 Bl.	
00b		26.04.16	W. Pott	26.04.16	S. Hafer							PL 160		1017056-01a			
Index	Datum	Bearbeiter	Datum	Prüfer	Prüfer	Datum	Bearbeiter	Datum	Prüfer								
	INDEX	DATE	ORIGIN	DATE	CONTR.	DATE	ORIGN	DATE	CONTR.								
						04.02.16	W. Pott	11.04.16	S. Hafer								

COPYING OF THIS DOCUMENT, AND GIVING IT TO OTHERS AND THE USE OR COMMUNICATION OF THE CONTENTS THEREOF, ARE FORBIDDEN WITHOUT EXPRESS AUTHORITY. OFFENDERS ARE LIABLE TO THE PAYMENT OF DAMAGES. ALL RIGHTS ARE RESERVED IN THE EVENT OF THE GRANT OF A PATENT OR THE REGISTRATION OF A UTILITY MODEL OR DESIGN.

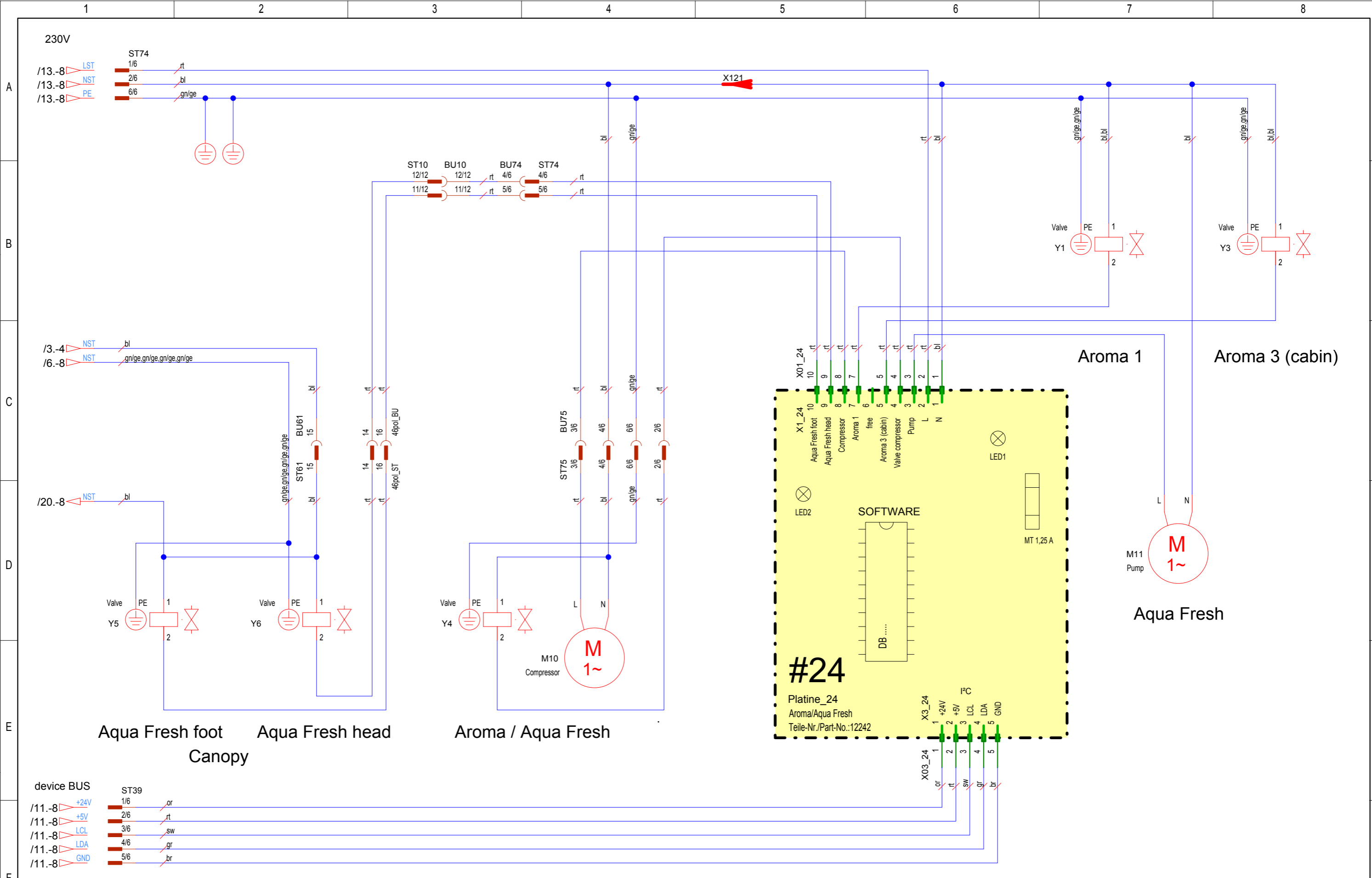

Die Weitergabe und Vervielfältigung dieser Unterlagen sowie die Weitergabe von Informationen und Kenntnisse an Dritte, die nicht unmittelbar mit dem Projekt befasst sind, ist nicht gestattet. Zuwiderhandlungen verpflichten zu Schadensersatz. Alle Rechte für den Fall der Patentierung oder Gebrauchsmuster-Erhebung werden vorbehalten.

device BUS /11.-8 +24V /11.-8 +5V /11.-8 LCL /11.-8 LDA /11.-8 GND		ST39 1/6 or 2/6 rt 3/6 sw 4/6 gr 5/6 br		01a 05.10.17 W. Pott 05.10.17 R. Keller 01- 12.07.16 W. Pott 12.07.16 S. Hafer 00b 26.04.16 W. Pott 26.04.16 S. Hafer		JK- Holding GmbH Telefon 02224/818-0 D-53578 Windhagen Telefax 02224/818-343		Baugruppe ASSEMBLY Aroma/Aqua Fresh		Benennung Schematic Prestige 1600 HP LED en TITLE	
Datum DATE 04.02.16 Bearbeiter ORIGN W. Pott Datum DATE 11.04.16 Prüfer CONTR S. Hafer		Datum DATE 04.02.16 Bearbeiter ORIGN W. Pott Datum DATE 11.04.16 Prüfer CONTR S. Hafer		Datum DATE 04.02.16 Bearbeiter ORIGN W. Pott Datum DATE 11.04.16 Prüfer CONTR S. Hafer		Datum DATE 04.02.16 Bearbeiter ORIGN W. Pott Datum DATE 11.04.16 Prüfer CONTR S. Hafer		Projekt-Nr. PL 160 PROJECT-NO.		Teile-Nr. 1017056-01a IDENT-NO.	
Index INDEX Datum DATE Bearbeiter ORIGN Datum DATE Prüfer CONTR		Index INDEX Datum DATE Bearbeiter ORIGN Datum DATE Prüfer CONTR		Index INDEX Datum DATE Bearbeiter ORIGN Datum DATE Prüfer CONTR		Index INDEX Datum DATE Bearbeiter ORIGN Datum DATE Prüfer CONTR		Blatt 28 von 33 Bl.		Blatt 28 von 33 Bl.	

COPYING OF THIS DOCUMENT, AND GIVING IT TO OTHERS AND THE USE OR COMMUNICATION OF THE CONTENTS THEREOF, ARE FORBIDDEN WITHOUT EXPRESS AUTHORITY. OFFENDERS ARE LIABLE TO THE PAYMENT OF DAMAGES. ALL RIGHTS ARE RESERVED IN THE EVENT OF THE GRANT OF A PATENT OR THE REGISTRATION OF A UTILITY MODEL OR DESIGN.

1 2 3 4 5 6 7 8

A

Base

Side section lamps

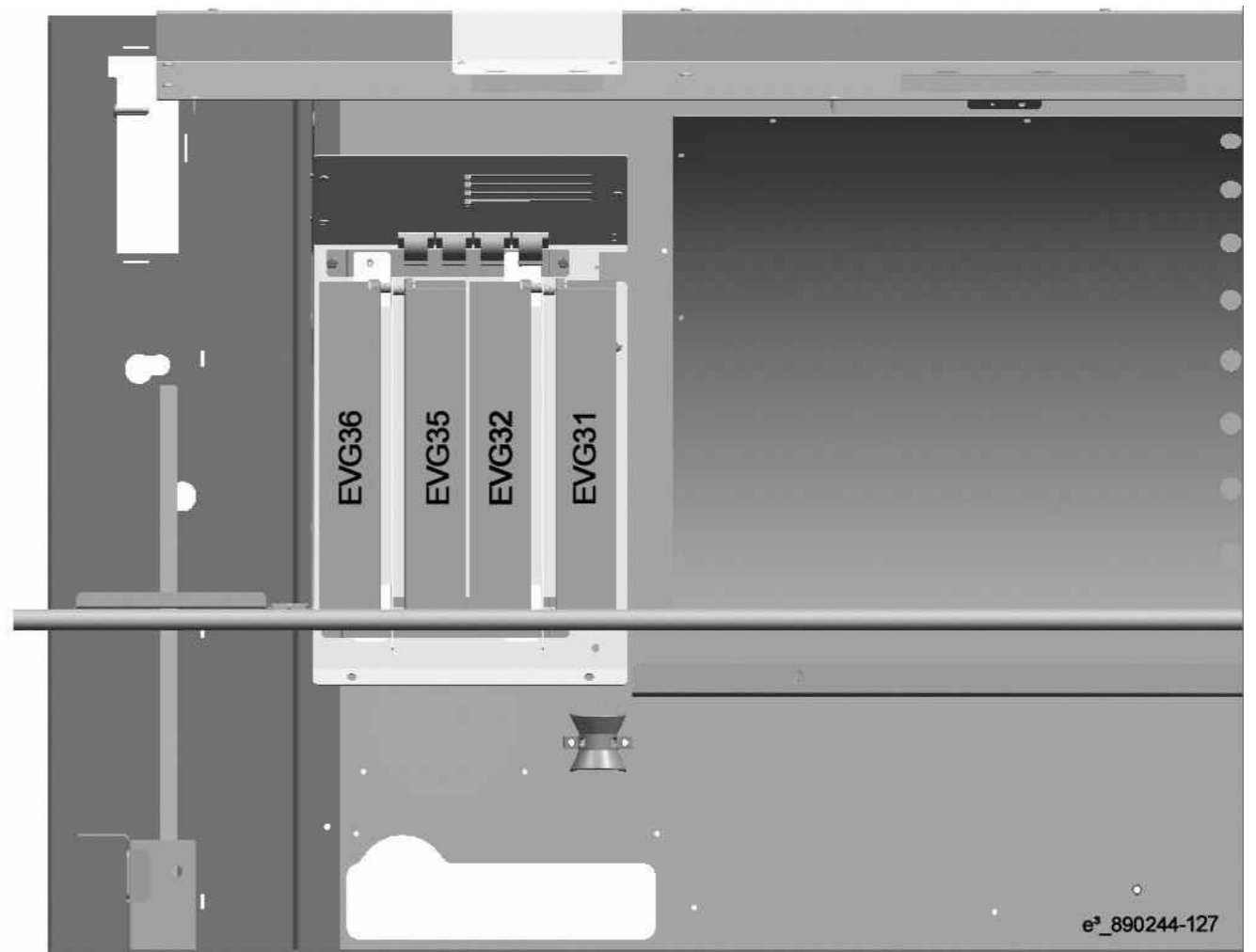
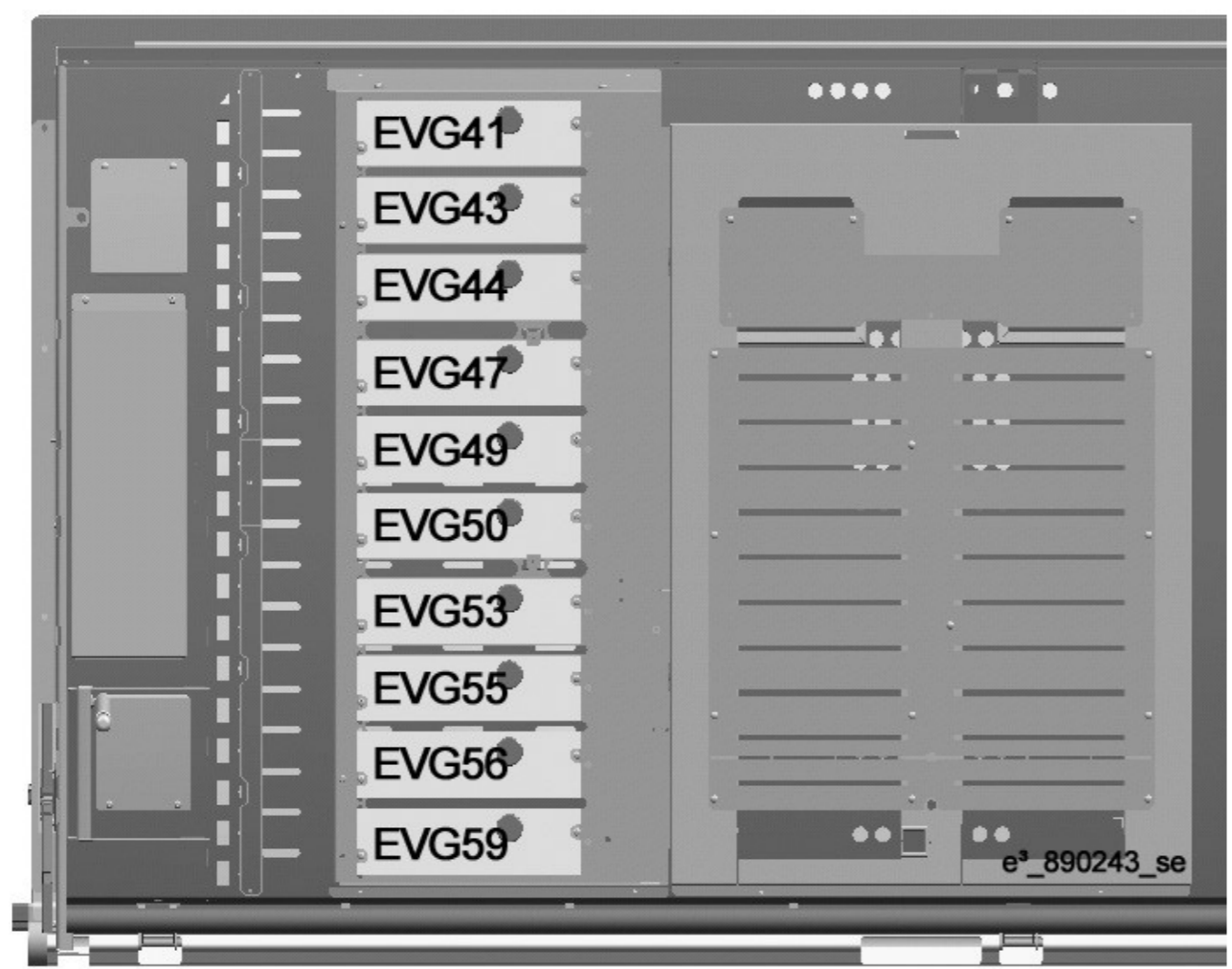

C

D

E

F

Die Weitergabe und Vervielfältigung dieser Unterlagen sowie die Weitergabe von Informationen und Kenntnisse an Dritte, die nicht unmittelbar mit dem Projekt beauftragt sind, ist nicht gestattet. Zuwiderhandlungen verpflichten zu Schadensersatz. Alle Rechte für den Fall der Patentierung oder Gebrauchsmuster-Ertragung werden vorbehalten.

01a	05.10.17	W. Pott	05.10.17	R. Keller	Änderungsdefinition siehe Konstruktions-Mitteilung FOR ALTERATION DEFINITIONS SEE CONSTRUCTION NOTES	JK- Holding GmbH Telefon 02224/818-0 D-53578 Windhagen Telefax 02224/818-343			Baugruppe ASSEMBLY Layout E-Ballast Base / Side section		Benennung TITLE Schematic Prestige 1600 HP LED en		Blatt 29 von 33 Bl.	
01-	12.07.16	W. Pott	12.07.16	S. Hafer		Datum DATE 04.02.16	Bearbeiter ORIGN W. Pott	Datum DATE 11.04.16	Prüfer CONTR. S. Hafer	Projekt-Nr. PROJECT-NO. PL 160	Teile-Nr. IDENT-NO. 1017056-01a			
00b	26.04.16	W. Pott	26.04.16	S. Hafer										

1 2 3 4 5 6 7 8

COPYING OF THIS DOCUMENT, AND GIVING IT TO OTHERS AND THE USE OR COMMUNICATION OF THE CONTENTS THEREOF, ARE FORBIDDEN WITHOUT EXPRESS AUTHORITY. OFFENDERS ARE LIABLE TO THE PAYMENT OF DAMAGES. ALL RIGHTS ARE RESERVED IN THE EVENT OF THE GRANT OF A PATENT OR THE REGISTRATION OF A UTILITY MODEL OR DESIGN.

Die Weitergabe und Vervielfältigung dieser Unterlagen sowie die Weitergabe von Informationen und Kenntnisse an Dritte, die nicht unmittelbar mit dem Projekt befasst sind, ist nicht gestattet. Zuwiderhandlungen verpflichten zu Schadensersatz. Alle Rechte für den Fall der Patentierung oder Gebrauchsmuster-Eintragung werden vorbehalten.

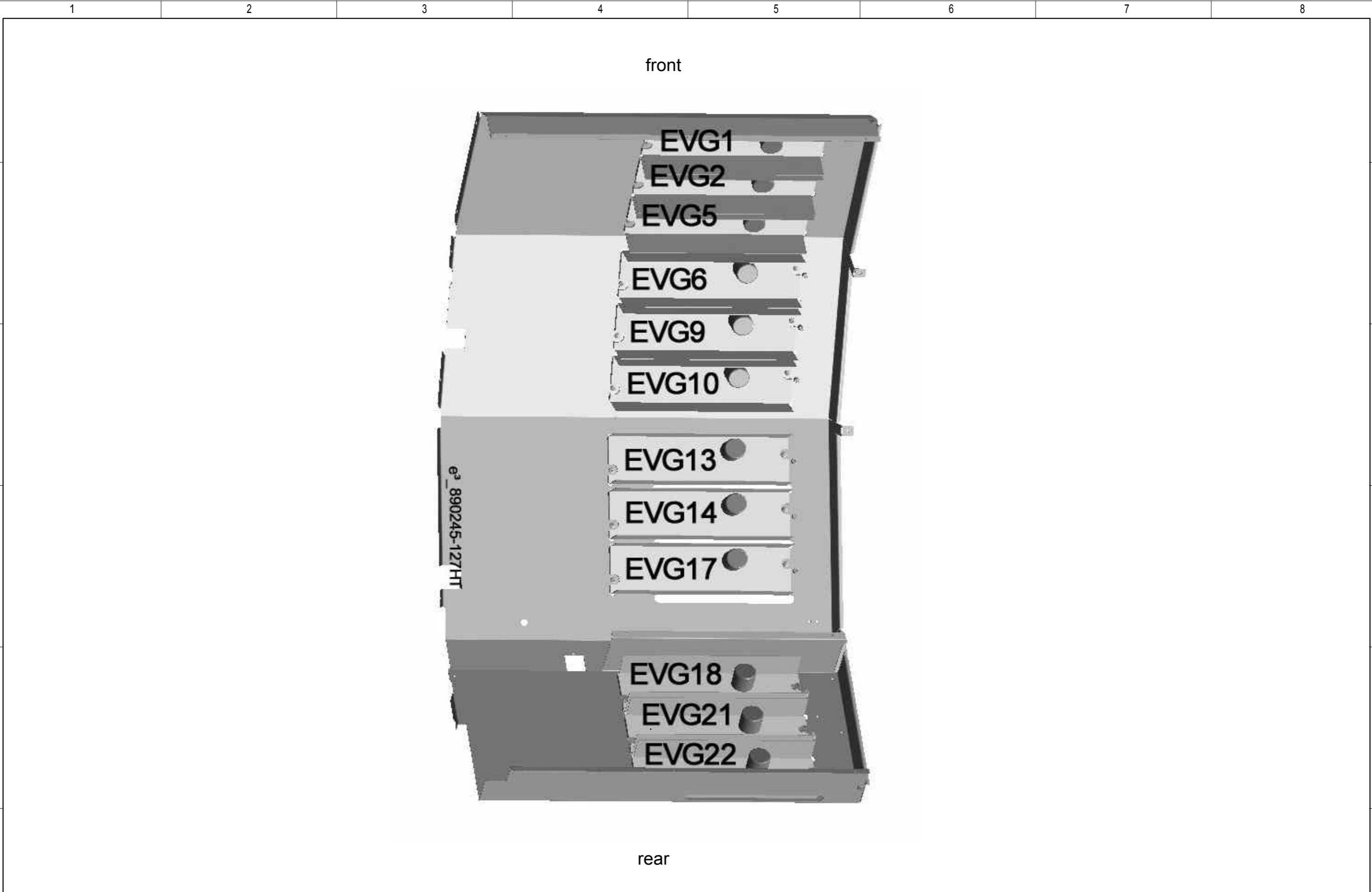

01a	05.10.17	W. Pott	05.10.17	R. Keller	Änderungsdefinition siehe Konstruktions-Mitteilung FOR ALTERATION DEFINITIONS SEE CONSTRUCTION NOTES	JK- Holding GmbH D-53578 Windhagen	Telefon 02224/818-0 Telefax 02224/818-343	Baugruppe ASSEMBLY	Layout E-Ballast Canopy	Benennung TITLE	Schematic Prestige 1600 HP LED en				
01-	12.07.16	W. Pott	12.07.16	S. Hafer						Projekt-Nr. PROJECT-NO.	PL 160	Teile-Nr. IDENT-NO.	1017056-01a	Blatt von	30 33 Bl.
00b	26.04.16	W. Pott	26.04.16	S. Hafer						Datum DATE	04.02.16	Bearbeiter ORIGN	W. Pott	Datum DATE	11.04.16

COPYING OF THIS DOCUMENT, AND GIVING IT TO OTHERS AND THE USE OR COMMUNICATION OF THE CONTENTS THEREOF, ARE FORBIDDEN WITHOUT EXPRESS AUTHORITY. OFFENDERS ARE LIABLE TO THE PAYMENT OF DAMAGES. ALL RIGHTS ARE RESERVED IN THE EVENT OF THE GRANT OF A PATENT OR THE REGISTRATION OF A UTILITY MODEL OR DESIGN.

1 2 3 4 5 6 7 8

A
B
C
D
E
F

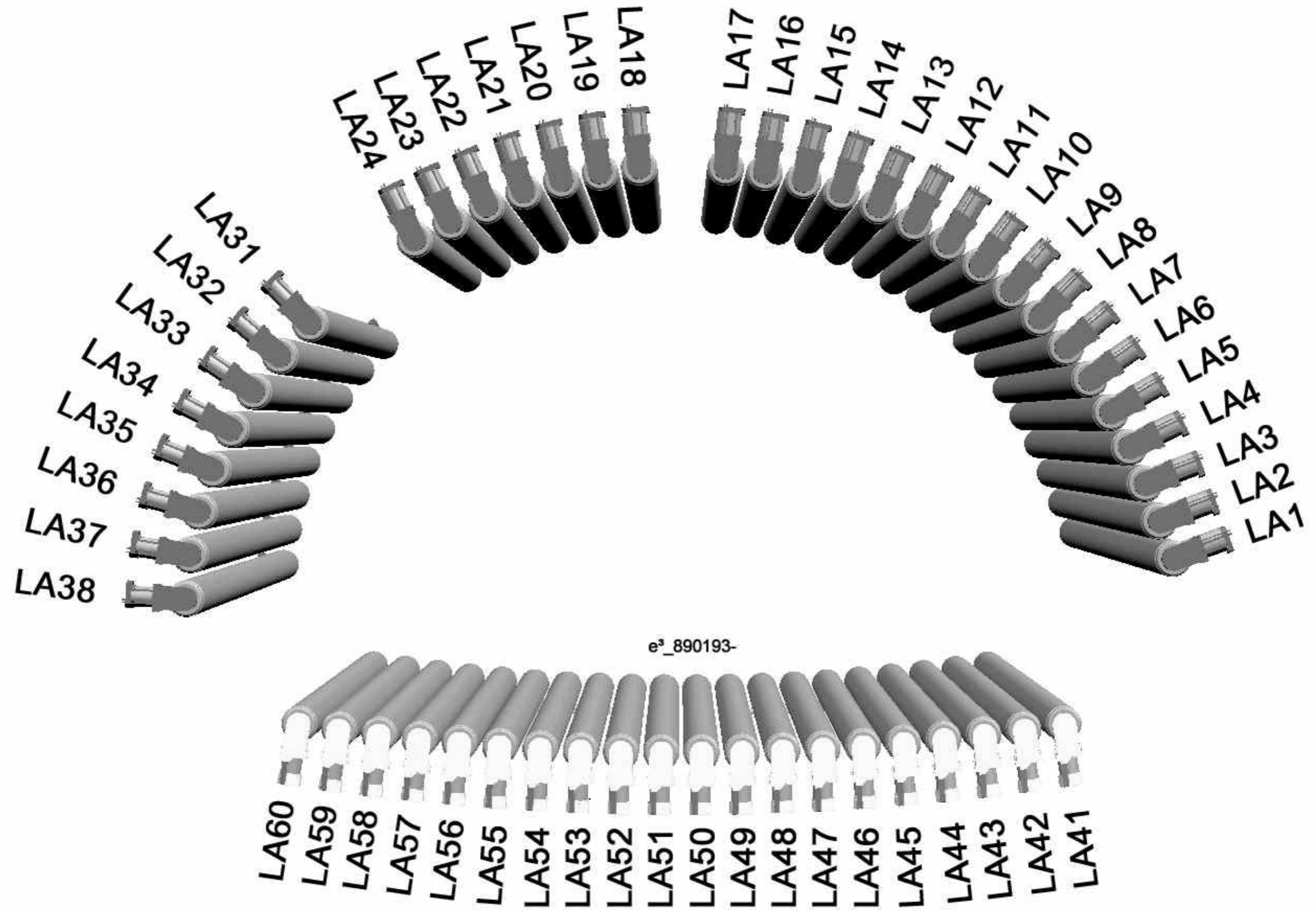

Die Weitergabe und Vervielfältigung dieser Unterlagen sowie die Weitergabe von Informationen und Kenntnisse an Dritte, die nicht unmittelbar mit dem Projekt beauftragt sind, ist nicht gestattet. Zuwiderhandlungen verpflichten zu Schadensersatz. Alle Rechte für den Fall der Patentierung oder Gebrauchsmuster-Ertragung werden vorbehalten.

01a	05.10.17	W. Pott	05.10.17	R. Keller	Änderungsdefinition siehe Konstruktions-Mitteilung FOR ALTERATION DEFINITIONS SEE CONSTRUCTION NOTES	JK- Holding GmbH Telefon 02224/818-0 D-53578 Windhagen Telefax 02224/818-343				Baugruppe ASSEMBLY Layout lamps		Benennung TITLE Schematic Prestige 1600 HP LED en		Blatt 31
01-	12.07.16	W. Pott	12.07.16	S. Hafer		Datum DATE 04.02.16	Bearbeiter ORIGN W. Pott	Datum DATE 11.04.16	Prüfer CONTR S. Hafer	Projekt-Nr. PROJECT-NO. PL 160	Teile-Nr. IDENT-NO. 1017056-01a	von 33 Bl.		
00b	26.04.16	W. Pott	26.04.16	S. Hafer										

1 2 3 4 5 6 7 8

COPYING OF THIS DOCUMENT, AND GIVING IT TO OTHERS AND THE USE OR COMMUNICATION OF THE CONTENTS THEREOF, ARE FORBIDDEN WITHOUT EXPRESS AUTHORITY. OFFENDERS ARE LIABLE TO THE PAYMENT OF DAMAGES. ALL RIGHTS ARE RESERVED IN THE EVENT OF THE GRANT OF A PATENT OR THE REGISTRATION OF A UTILITY MODEL OR DESIGN.

Die Weitergabe und Vervielfältigung dieser Unterlagen sowie die Weitergabe von Informationen und Kenntnisse an Dritte, die nicht unmittelbar mit dem Projekt befasst sind, ist nicht gestattet. Zuwiderhandlungen verpflichten zu Schadensersatz. Alle Rechte für den Fall der Patentierung oder Gebrauchsmuster-Eintragung werden vorbehalten.

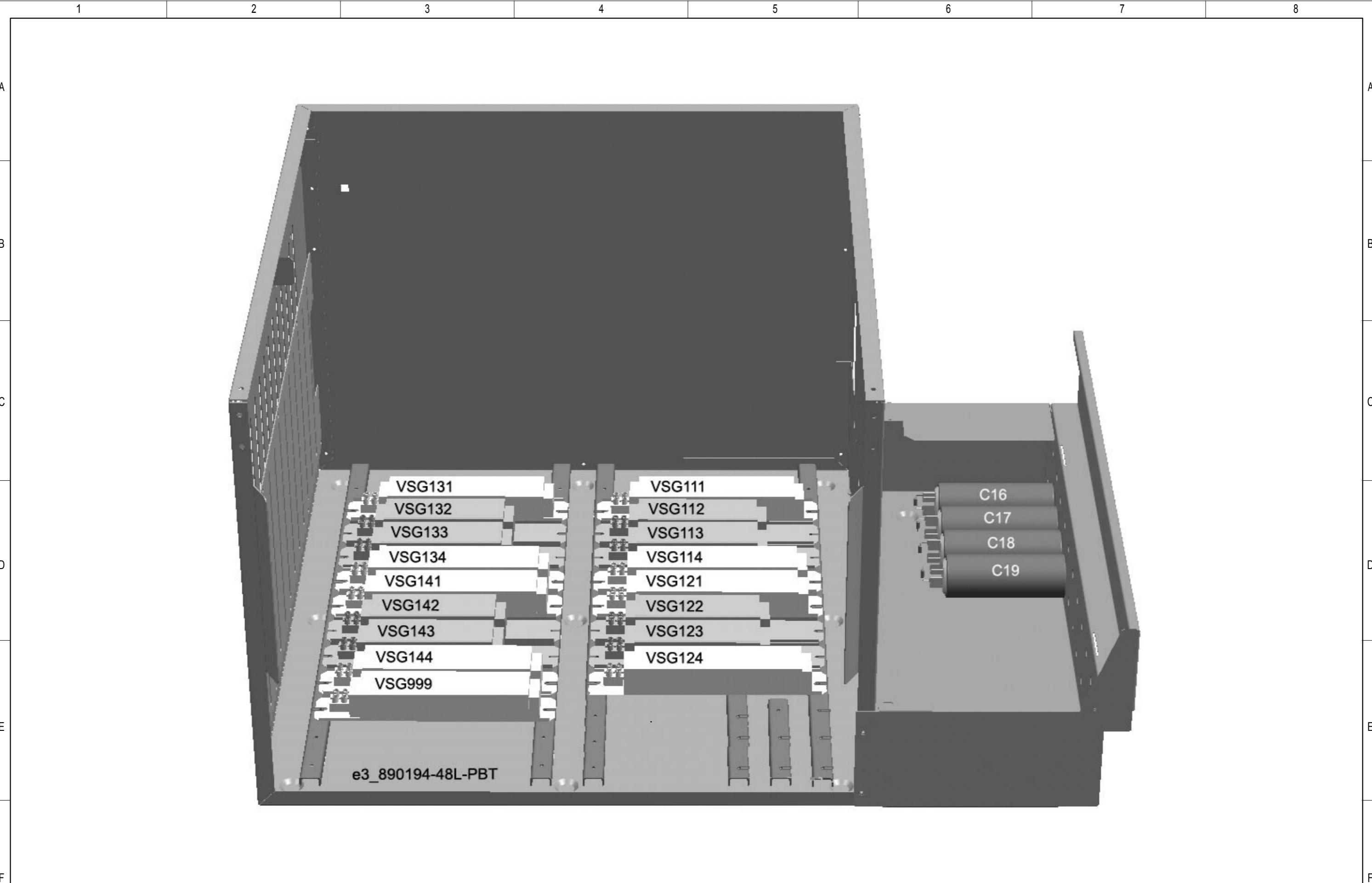

01a	05.10.17	W. Pott	05.10.17	R. Keller	Änderungsdefinition siehe Konstruktions-Mitteilung FOR ALTERATION DEFINITIONS SEE CONSTRUCTION NOTES	JK- Holding GmbH D-53578 Windhagen	Telefon 02224/818-0 Telefax 02224/818-343	Baugruppe ASSEMBLY	Layout VSG / capacitors	Benennung TITLE		Schematic Prestige 1600 HP LED en		Blatt 32
01-	12.07.16	W. Pott	12.07.16	S. Hafer						Projekt-Nr. PROJECT-NO.	PL 160	Teile-Nr. IDENT-NO.	1017056-01a	von 33 Bl.
00b	26.04.16	W. Pott	26.04.16	S. Hafer						Datum DATE	04.02.16	Bearbeiter ORIGN	W. Pott	Datum DATE

COPYING OF THIS DOCUMENT, AND GIVING IT TO OTHERS AND THE USE OR COMMUNICATION OF THE CONTENTS THEREOF, ARE FORBIDDEN WITHOUT EXPRESS AUTHORITY. OFFENDERS ARE LIABLE TO THE PAYMENT OF DAMAGES. ALL RIGHTS ARE RESERVED IN THE EVENT OF THE GRANT OF A PATENT OR THE REGISTRATION OF A UTILITY MODEL OR DESIGN.

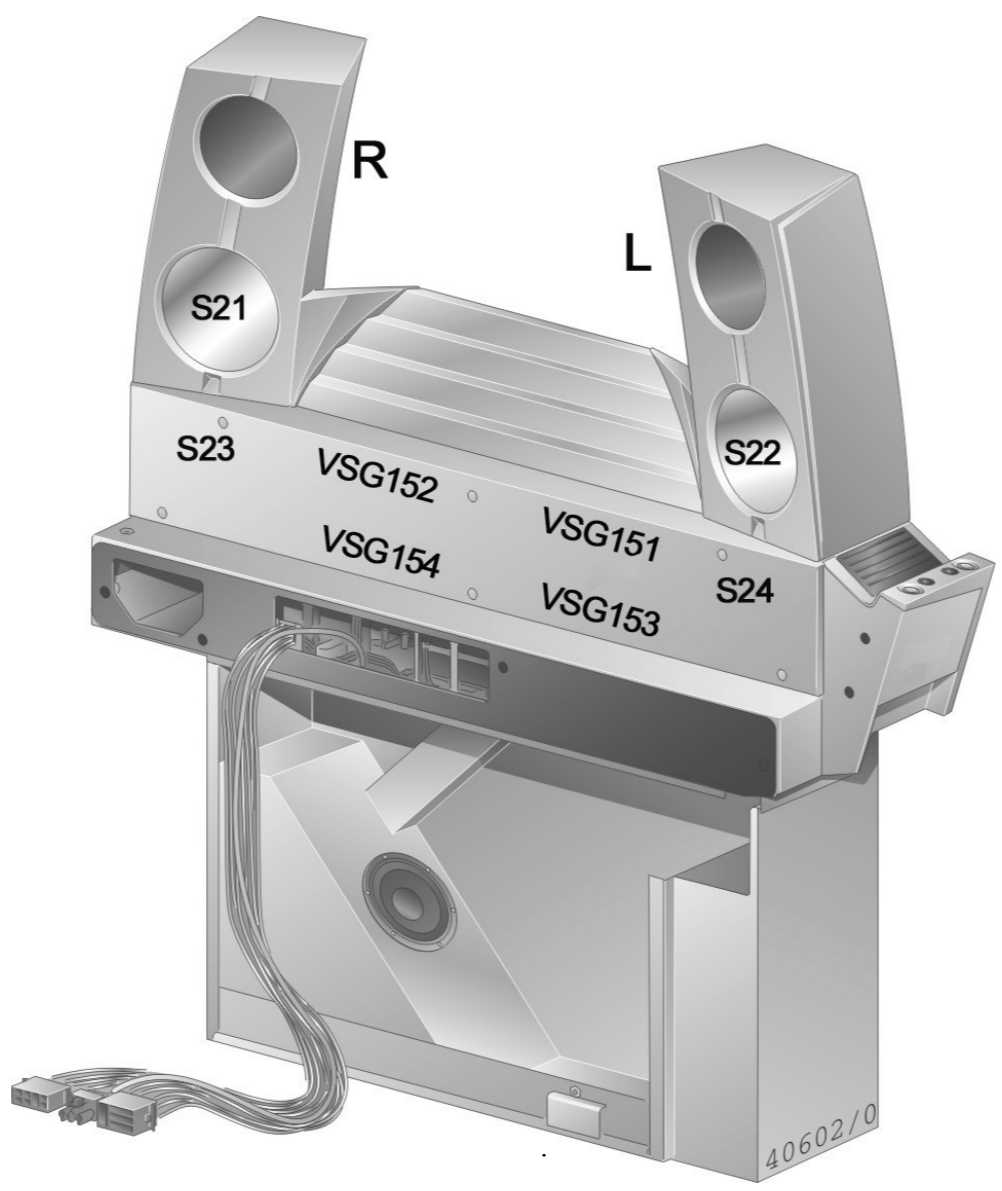

Die Weitergabe und Vervielfältigung dieser Unterlagen sowie die Weitergabe von Informationen und Kenntnisse an Dritte, die nicht unmittelbar mit dem Projekt beauftragt sind, ist nicht gestattet. Zuwiderhandlungen verpflichten zu Schadensersatz. Alle Rechte für den Fall der Patentierung oder Gebrauchsmuster-Eintragung werden vorbehalten.

01a	05.10.17	W. Pott	05.10.17	R. Keller	Änderungsdefinition siehe Konstruktions-Mitteilung FOR ALTERATION DEFINITIONS SEE CONSTRUCTION NOTES
01-	12.07.16	W. Pott	12.07.16	S. Hafer	
00b	26.04.16	W. Pott	26.04.16	S. Hafer	
Index	Datum	Bearbeiter	Datum	Prüfer	
INDEX	DATE	ORIGN.	DATE	CONTR.	

JK- Holding GmbH Telefon 02224/818-0		Baugruppe	
D-53578 Windhagen Telefax 02224/818-343		ASSEMBLY	
Datum	Bearbeiter	Datum	Prüfer
DATE	ORIGN.	DATE	CONTR.
04.02.16	W. Pott	11.04.16	S. Hafer

Shoulder tanner	
Benennung	Schematic Prestige 1600 HP LED en
TITLE	
Projekt-Nr.	PL 160
PROJECT-NO.	
Teile-Nr.	1017056-01a
IDENT-NO.	
Blatt	33
von	33 Bl.

1 2 3 4 5 6 7 8

A
B
C
D
E
F

A
B
C
D
E
F

1 2 3 4 5 6 7 8