

# Schematic Excellence 850 UP Climatronic USA



## Inhalt / Content:

- 2 Control lead / filter
- 3 Ballasts HP-Assembly foot (1)
- 4 Ballasts HP-Assembly foot (2)
- 5 Ballasts HP-Assembly center (3)
- 6 Ballasts HP-Assembly head (4)
- 7 Ballasts FT-Assembly head (5)
- 8 HP-Assembly foot (1)
- 9 HP-Assembly foot (2)
- 10 HP-Assembly center (3)
- 11 HP-Assembly head (4)
- 12 FT-Assembly head (5)
- 13 Base Lamps
- 14 Shoulder tanner II
- 15 Shoulder tanner I
- 16 Control system / Slot / I²C / Display
- 17 PCB control
- 18 Control PCB / input
- 19 I/O / safety circuit
- 20 HP - fan
- 21 Coin box
- 22 Fan control
- 23 FT fan / Voice Guide
- 24 Audio
- 25 Decor lighting
- 26 Audio loudspeaker
- 27 Vibra Sound-System (Option)
- 28 Air Condition / heater
- 29 Layout VSG / capacitors

COPYING OF THIS DOCUMENT AND GIVING IT TO OTHERS AND THE USE OR COMMUNICATION OF THE CONTENTS THEREOF, ARE FORBIDDEN WITHOUT EXPRESS AUTHORITY. OFFENDERS ARE LIABLE TO THE PAYMENT OF DAMAGES. ALL RIGHTS ARE RESERVED IN THE EVENT OF THE GRANT OF A PATENT OR THE REGISTRATION OF A UTILITY MODEL OR DESIGN.

Die Weitergabe und Vervielfältigung dieser Unterlagen sowie die Weitergabe von Informationen und Kenntnisse an Dritte, die nicht unmittelbar mit dem Projekt beauftragt sind, ist nicht gestattet. Zuwiderhandlungen verpflichten zu Schadenersatz. Alle Rechte für den Fall der Patenterteilung oder Gebrauchsmuster-Ertragung werden vorbehalten.

					Änderungsdefinition siehe JK- Holding GmbH Konstruktions-Mitteilung D-53578 Windhagen FOR ALTERATION DEFINITIONS SEE CONSTRUCTION NOTES				Telefon 02224/818-0 Telefax 02224/818-280										
a	30.09.04	Schnabel	17.11.04	Pott	Datum DATE	28.05.04	Bearbeiter ORIGN.	Schnabel	Datum DATE	28.05.04	Prüfer CONTR.			Projekt-Nr. PROJECT-NO.	PL 62	Teile-Nr. IDENT-NO.	801155a	Blatt von	1 29 Bl.

COPYING OF THIS DOCUMENT AND GIVING IT TO OTHERS AND THE USE OR COMMUNICATION OF THE CONTENTS THEREOF, ARE FORBIDDEN WITHOUT EXPRESS AUTHORITY. OFFENDERS ARE LIABLE TO THE PAYMENT OF DAMAGES. ALL RIGHTS ARE RESERVED IN THE EVENT OF THE GRANT OF A PATENT OR THE REGISTRATION OF A UTILITY MODEL OR DESIGN.

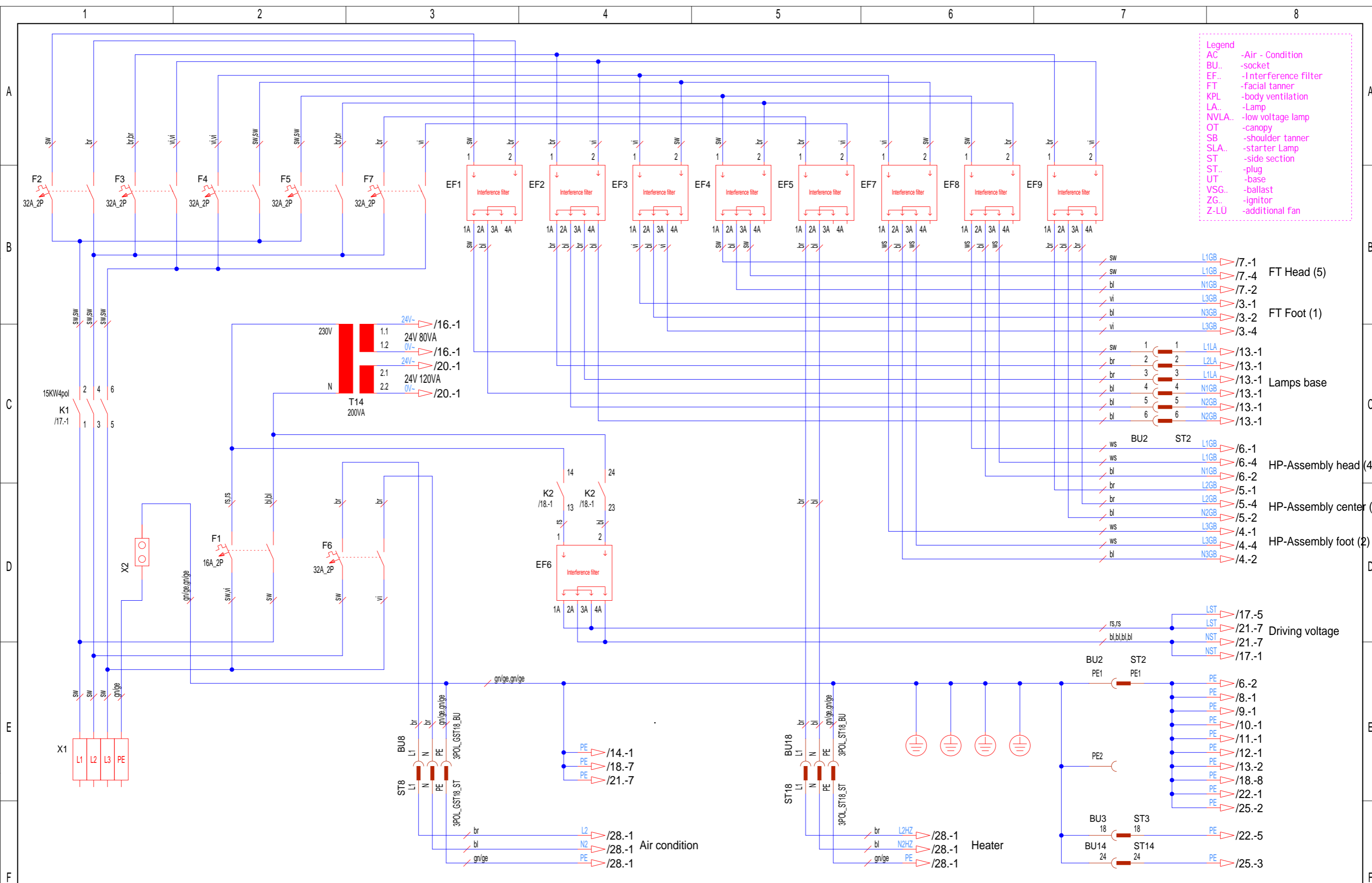

Die Weitergabe und Vervielfältigung dieser Unterlagen sowie die Weitergabe von Informationen und Kenntnisse an Dritte, die nicht unmittelbar mit dem Projekt beauftragt sind, ist nicht gestattet. Zuwiderhandlungen verpflichten zu Schadenersatz. Alle Rechte für den Fall der Patentierung oder Gebrauchsmuster-Ertragung werden vorbehalten.

a 30.09.04 Schnabel 17.11.04 Pott <small>Index DATE Bearbeiter ORIGIN Datum DATE Prüfer CONTRROLLER</small>		Änderungsdefinition siehe Konstruktions-Mitteilung FOR ALTERNATION DEFINITIONS SEE CONSTRUCTION NOTES		<b>JK- Holding GmbH</b> D-53578 Windhagen		Telefon 02224/818-0 Telefax 02224/818-280		Baugruppe <b>ASSEMBLY</b> <b>Control lead / filter</b>		Benennung <b>Schematic Excellence 850 UP Climatronic USA</b> <small>TITLE</small>		Projekt-Nr. <b>PL 62</b> Teile-Nr. <b>801155a</b> <small>PROJECT-NO. IDENT-NO.</small>		Blatt <b>2</b> <small>von 29 Bl.</small>	
1	2	3	4	5	6	7	8	9	10	11	12	13	14	15	16

COPYING OF THIS DOCUMENT AND GIVING IT TO OTHERS AND THE USE OR COMMUNICATION OF THE CONTENTS THEREOF, ARE FORBIDDEN WITHOUT EXPRESS AUTHORITY. OFFENDERS ARE LIABLE TO THE PAYMENT OF DAMAGES. ALL RIGHTS ARE RESERVED IN THE EVENT OF THE GRANT OF A PATENT OR THE REGISTRATION OF A UTILITY MODEL OR DESIGN.

Die Weitergabe und Vervielfältigung dieser Unterlagen sowie die Weitergabe von Informationen und Kenntnissen an Dritte, die nicht unmittelbar mit dem Projekt beauftragt sind, ist nicht gestattet. Zuwiderhandlungen verpflichten zu Schadenersatz. Alle Rechte für den Fall der Patenterteilung oder Gebrauchsmuster-Ertragung werden vorbehalten.

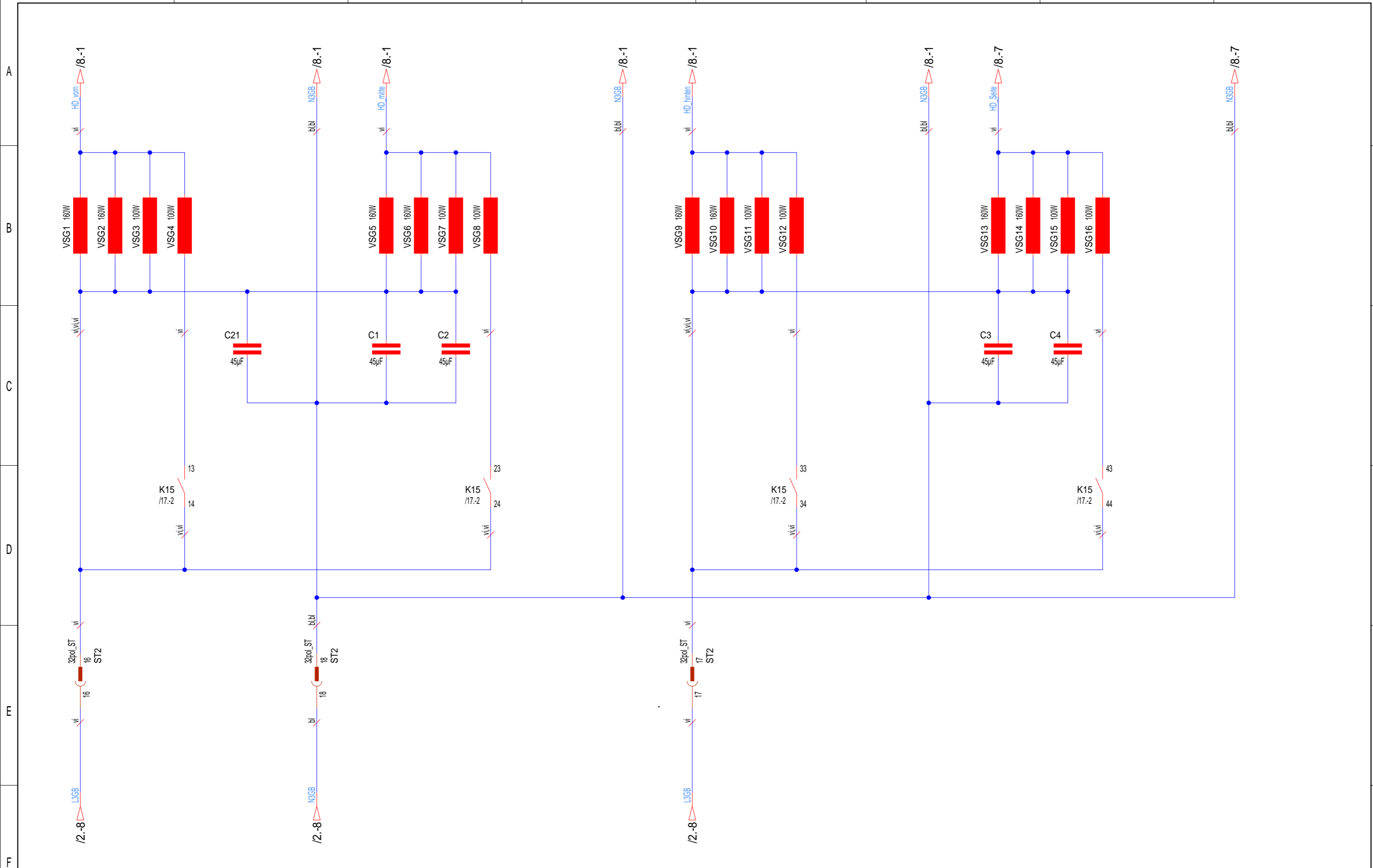

					Änderungsdefinition siehe Konstruktions-Mitteilung FOR ALTERNATION DEFINITIONS SEE CONSTRUCTION NOTES		<b>JK- Holding GmbH</b> D-53578 Windhagen		Telefon 02224/818-0 Telefax 02224/818-280		Baugruppe ASSEMBLY <b>Ballasts HP-Assembly foot (1)</b>		Benennung TITLE <b>Schematic Excellence 850 UP Climatronic USA</b>	
a Index INDEX	30.09.04 Datum DATE	Schnabel Bearbeiter ORIGIN	17.11.04 Datum DATE	Pott Prüfer CONTROLLER	Datum DATE 10.03.04	Bearbeiter ORIGN Schnabel	Datum DATE 28.05.04	Prüfer CONTR. Pott			Projekt-Nr. PROJECT-NO. <b>PL 62</b>	Teile-Nr. IDENT-NO. <b>801155a</b>	Blatt von 29 Bl.	3

COPYING OF THIS DOCUMENT AND GIVING IT TO OTHERS AND THE USE OR COMMUNICATION OF THE CONTENTS THEREOF, ARE FORBIDDEN WITHOUT EXPRESS AUTHORITY. OFFENDERS ARE LIABLE TO THE PAYMENT OF DAMAGES. ALL RIGHTS ARE RESERVED IN THE EVENT OF THE GRANT OF A PATENT OR THE REGISTRATION OF A UTILITY MODEL OR DESIGN.

Die Weitergabe und Vervielfältigung dieser Unterlagen sowie die Weitergabe von Informationen und Kenntnissen an Dritte, die nicht unmittelbar mit dem Projekt beauftragt sind, ist nicht gestattet. Zuwiderhandlungen verpflichten zu Schadenersatz. Alle Rechte für den Fall der Patenterteilung oder Gebrauchsmuster-Ertragung werden vorbehalten.

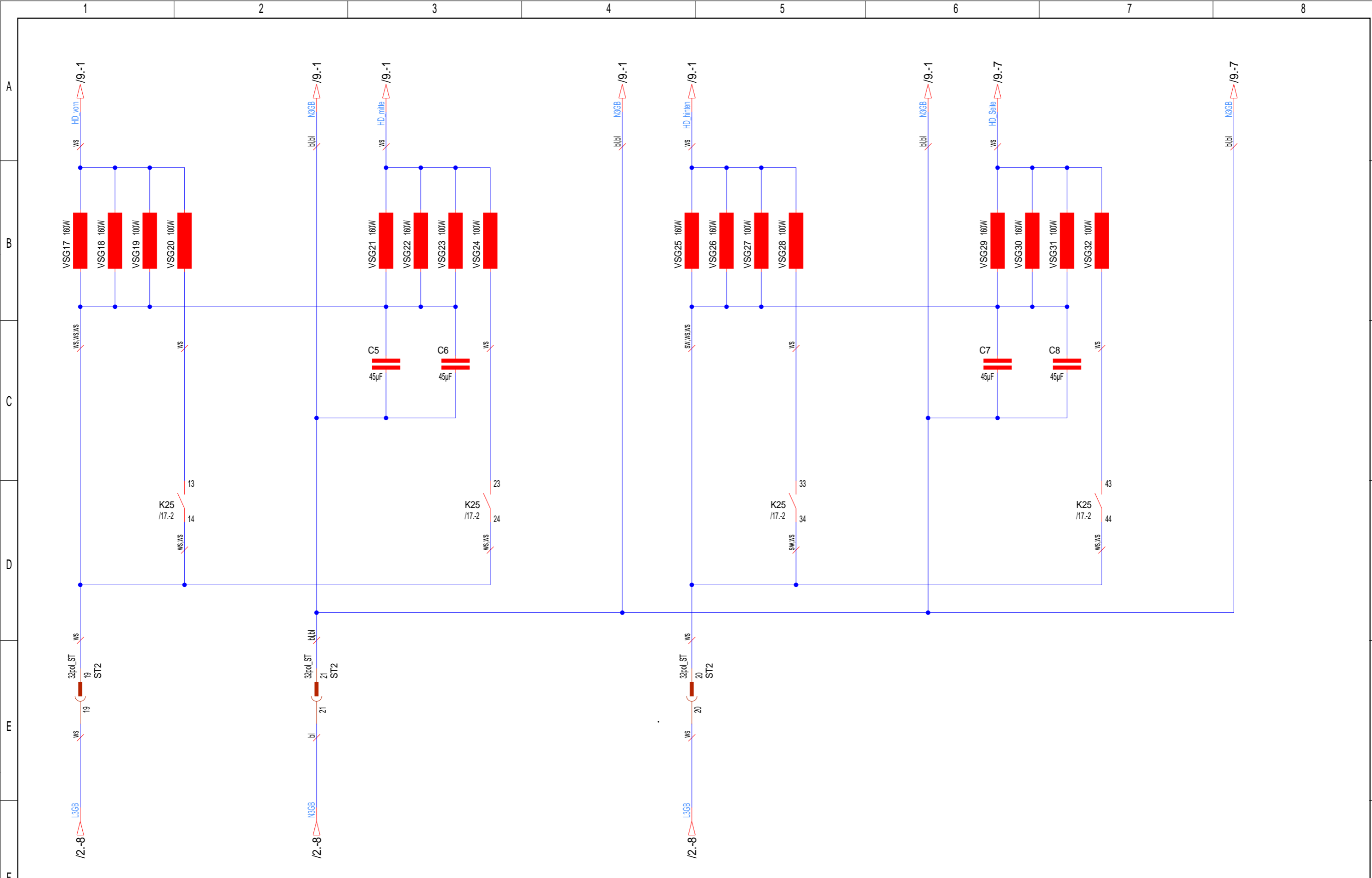

Änderungsdefinition siehe Konstruktions-Mitteilung FOR ALTERNATION DEFINITIONS SEE CONSTRUCTION NOTES					<b>JK- Holding GmbH</b> D-53578 Windhagen Telefon 02224/818-0 Telefax 02224/818-280				Baugruppe ASSEMBLY <b>Ballasts HP-Assembly foot (2)</b>				Benennung TITLE <b>Schematic Excellence 850 UP Climatronic USA</b>								
Datum DATE 30.09.04		Bearbeiter ORIGN Schnabel		Datum DATE 17.11.04		Prüfer CONTROLLER Pott		Datum DATE 10.03.04		Bearbeiter ORIGN Schnabel		Datum DATE 28.05.04		Prüfer CONTR. Pott		Projekt-Nr. PROJECT-NO. <b>PL 62</b>		Teile-Nr. IDENT-NO. <b>801155a</b>		Blatt 4 von 29 Bl.	

COPYING OF THIS DOCUMENT AND GIVING IT TO OTHERS AND THE USE OR COMMUNICATION OF THE CONTENTS THEREOF, ARE FORBIDDEN WITHOUT EXPRESS AUTHORITY. OFFENDERS ARE LIABLE TO THE PAYMENT OF DAMAGES. ALL RIGHTS ARE RESERVED IN THE EVENT OF THE GRANT OF A PATENT OR THE REGISTRATION OF A UTILITY MODEL OR DESIGN.

Die Weitergabe und Vervielfältigung dieser Unterlagen sowie die Weitergabe von Informationen und Kenntnisse an Dritte, die nicht unmittelbar mit dem Projekt beauftragt sind, ist nicht gestattet. Zuwiderhandlungen verpflichten zu Schadenersatz. Alle Rechte für den Fall der Patenterteilung oder Gebrauchsmuster-Ertragung werden vorbehalten.

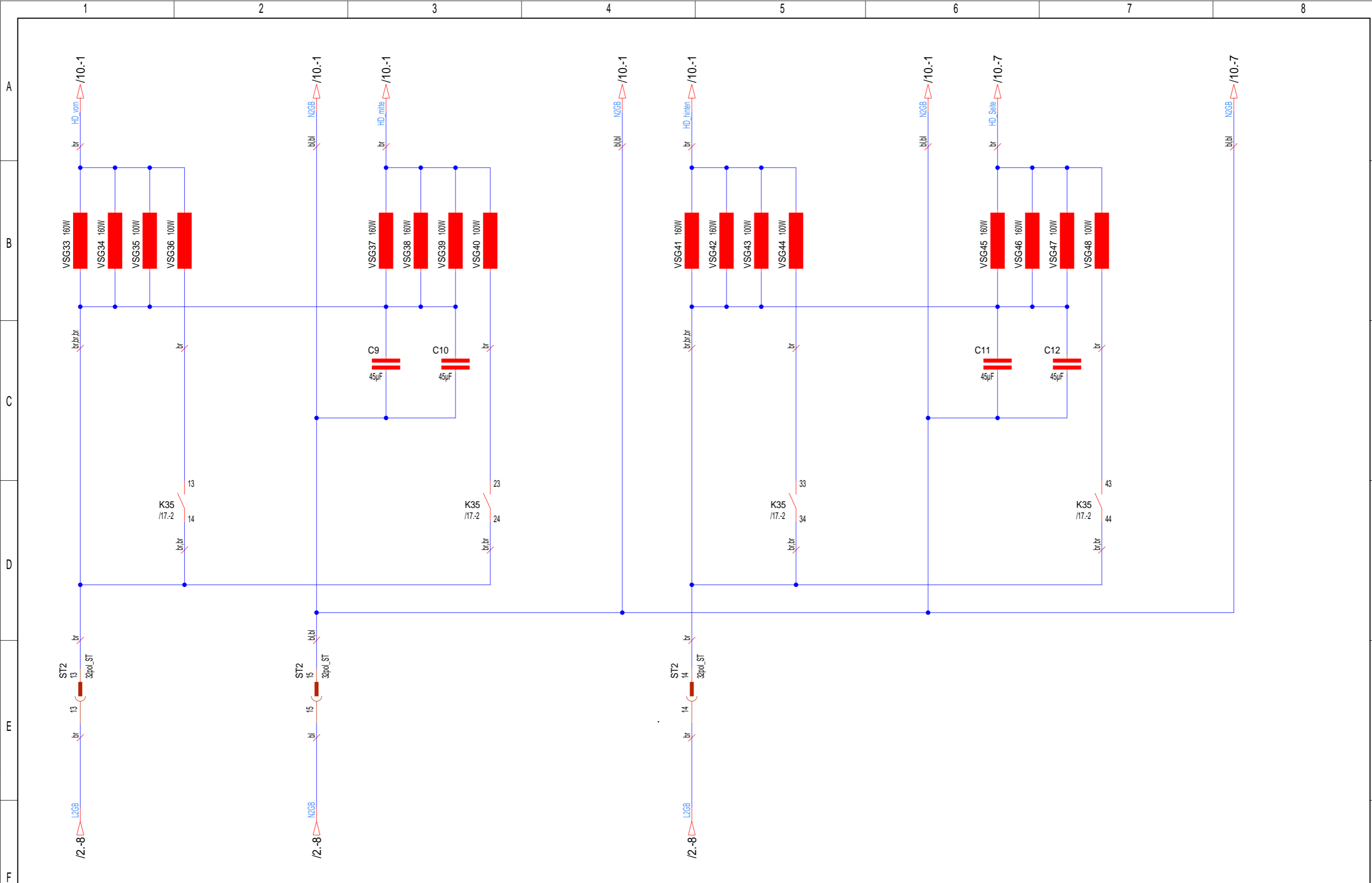

Änderungsdefinition siehe Konstruktions-Mitteilung FOR ALTERATION DEFINITIONS SEE CONSTRUCTION NOTES					<b>JK- Holding GmbH</b> D-53578 Windhagen Telefon 02224/818-0 Telefax 02224/818-280				Baugruppe <b>ASSEMBLY Ballasts HP-Assembly center (3)</b>				Benennung <b>TITLE Schematic Excellence 850 UP Climatronic USA</b>					
a	30.09.04	Schnabel	17.11.04	Pott	Datum DATE	10.03.04	Bearbeiter ORIGN.	Schnabel	Datum DATE	28.05.04	Prüfer CONTR.	Pott	Projekt-Nr. PROJECT-NO.	PL 62	Teile-Nr. IDENT-NO.	801155a	Blatt von	5 29 Bl.

COPYING OF THIS DOCUMENT AND GIVING IT TO OTHERS AND THE USE OR COMMUNICATION OF THE CONTENTS THEREOF, ARE FORBIDDEN WITHOUT EXPRESS AUTHORITY. OFFENDERS ARE LIABLE TO THE PAYMENT OF DAMAGES. ALL RIGHTS ARE RESERVED IN THE EVENT OF THE GRANT OF A PATENT OR THE REGISTRATION OF A UTILITY MODEL OR DESIGN.

Die Weitergabe und Vervielfältigung dieser Unterlagen sowie die Weitergabe von Informationen und Kenntnisse an Dritte, die nicht unmittelbar mit dem Projekt beauftragt sind, ist nicht gestattet. Zuwiderhandlungen verpflichten zu Schadenersatz. Alle Rechte für den Fall der Patenterteilung oder Gebrauchsmuster-Ertragung werden vorbehalten.

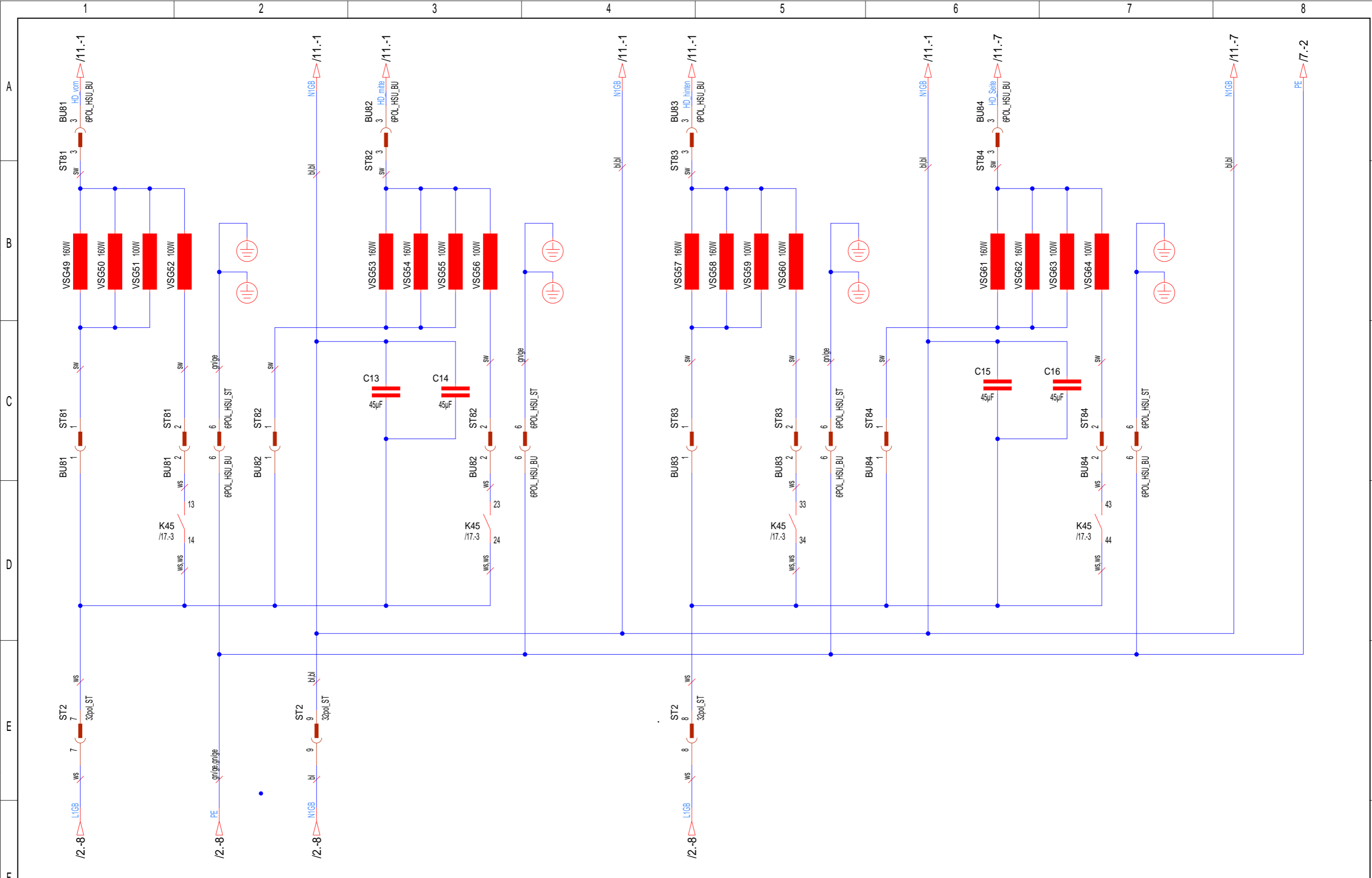

Änderungsdefinition siehe JK- Holding GmbH Konstruktions-Mitteilung D-53578 Windhagen FOR ALTERNATION DEFINITIONS SEE CONSTRUCTION NOTES					Telefon 02224/818-0 Telefax 02224/818-280				Baugruppe ASSEMBLY Ballasts HP-Assembly head (4)				Benennung TITLE Schematic Excellence 850 UP Climatronic USA			
a Index INDEX	30.09.04 Datum DATE	Schnabel Bearbeiter ORIGIN	17.11.04 Datum DATE	Pott Prüfer CONTROLLER	Datum DATE 10.03.04	Bearbeiter ORIGIN Schnabel	Datum DATE 28.05.04	Prüfer CONTR. Pott	Projekt-Nr. PROJECT-NO. PL 62	Teile-Nr. IDENT-NO. 801155a	Blatt von 6 29 Bl.					

COPYING OF THIS DOCUMENT AND GIVING IT TO OTHERS AND THE USE OR COMMUNICATION OF THE CONTENTS THEREOF, ARE FORBIDDEN WITHOUT EXPRESS AUTHORITY. OFFENDERS ARE LIABLE TO THE PAYMENT OF DAMAGES. ALL RIGHTS ARE RESERVED IN THE EVENT OF THE GRANT OF A PATENT OR THE REGISTRATION OF A UTILITY MODEL OR DESIGN.

Die Weitergabe und Vervielfältigung dieser Unterlagen sowie die Weitergabe von Informationen und Kenntnisse an Dritte, die nicht unmittelbar mit dem Projekt beauftragt sind, ist nicht gestattet. Zuwiderhandlungen verpflichten zu Schadenersatz. Alle Rechte für den Fall der Patenterteilung oder Gebrauchsmuster-Ertragung werden vorbehalten.

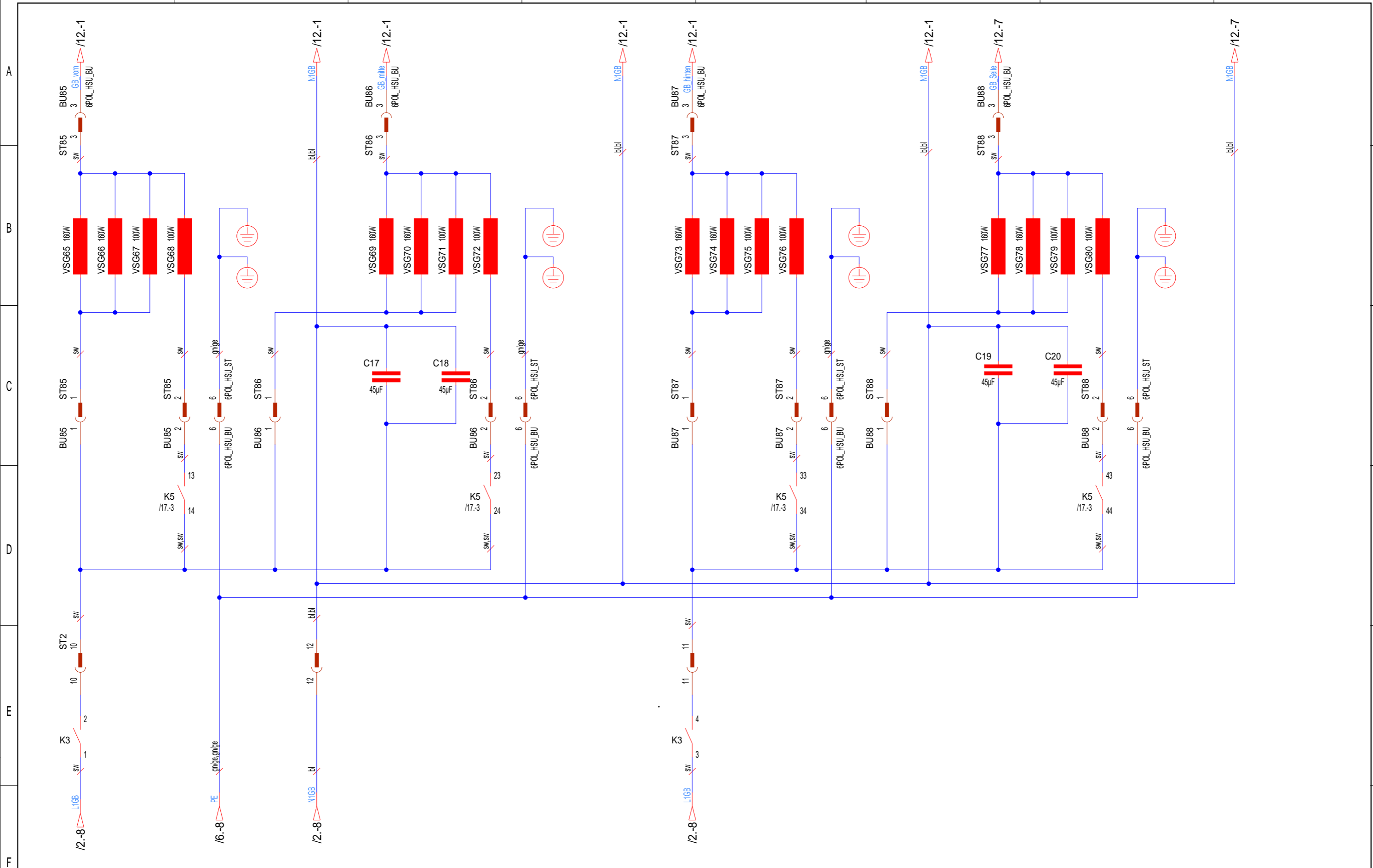

a		30.09.04		Schnabel		17.11.04		Pott		
Index	Datum	Bearbeiter	Datum	Prüfer	Änderungsdefinition siehe Konstruktions-Mitteilung FOR ALTERNATION DEFINITIONS SEE CONSTRUCTION NOTES					
INDEX	DATE	ORIGN.	DATE	CONTR.	JK- Holding GmbH Telefon 02224/818-0 D-53578 Windhagen Telefax 02224/818-280					
1	2	3	4	5	Datum 10.03.04		Bearbeiter Schnabel	Datum 28.05.04	Prüfer Pott	
Baugruppe ASSEMBLY Ballasts FT-Assembly head (5)					Benennung TITLE Schematic Excellence 850 UP Climatronic USA		Projekt-Nr. PL 62		Teile-Nr. 801155a	
							Blatt 7		von 29 Bl.	

COPYING OF THIS DOCUMENT AND GIVING IT TO OTHERS AND THE USE OR COMMUNICATION OF THE CONTENTS THEREOF, ARE FORBIDDEN WITHOUT EXPRESS AUTHORITY. OFFENDERS ARE LIABLE TO THE PAYMENT OF DAMAGES. ALL RIGHTS ARE RESERVED IN THE EVENT OF THE GRANT OF A PATENT OR THE REGISTRATION OF A UTILITY MODEL OR DESIGN.

Die Weitergabe und Vervielfältigung dieser Unterlagen sowie die Weitergabe von Informationen und Kenntnissen an Dritte, die nicht unmittelbar mit dem Projekt beauftragt sind, ist nicht gestattet. Zuwiderhandlungen verpflichten zu Schadenersatz. Alle Rechte für den Fall der Patenterteilung oder Gebrauchsmuster-Ertragung werden vorbehalten.

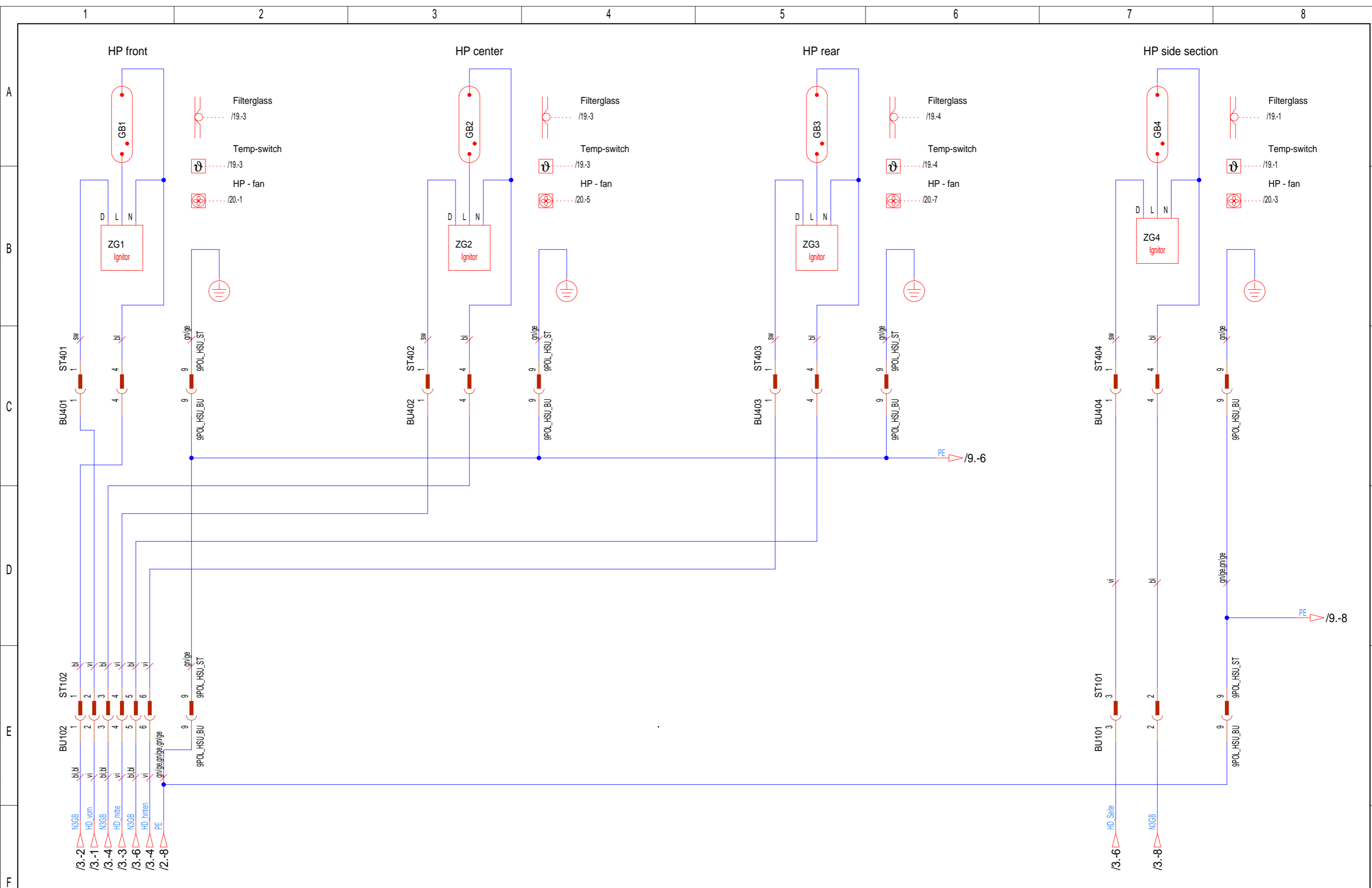

Änderungsdefinition siehe Konstruktions-Mitteilung FOR ALTERATION DEFINITIONS SEE CONSTRUCTION NOTES		JK- Holding GmbH D-53578 Windhagen		Telefon 02224/818-0 Telefax 02224/818-280		Baugruppe ASSEMBLY HP-Assembly foot (1)		Benennung TITLE Schematic Excellence 850 UP Climatronic USA			
a	30.09.04	Schnabel	17.11.04	Pott	Datum DATE 30.09.04	Bearbeiter ORIGN Schnabel	Datum DATE 28.05.04	Prüfer CONTR. Pott	Projekt-Nr. PROJECT-NO. PL 62	Teile-Nr. IDENT-NO. 801155a	Blatt von 29 Bl.



COPYING OF THIS DOCUMENT AND GIVING IT TO OTHERS AND THE USE OR COMMUNICATION OF THE CONTENTS THEREOF, ARE FORBIDDEN WITHOUT EXPRESS AUTHORITY. OFFENDERS ARE LIABLE TO THE PAYMENT OF DAMAGES. ALL RIGHTS ARE RESERVED IN THE EVENT OF THE GRANT OF A PATENT OR THE REGISTRATION OF A UTILITY MODEL OR DESIGN.

Die Weitergabe und Vervielfältigung dieser Unterlagen sowie die Weitergabe von Informationen und Kenntnissen an Dritte, die nicht unmittelbar mit dem Projekt beauftragt sind, ist nicht gestattet. Zuwiderhandlungen verpflichten zu Schadenersatz. Alle Rechte für den Fall der Patenterteilung oder Gebrauchsmuster-Ertragung werden vorbehalten.

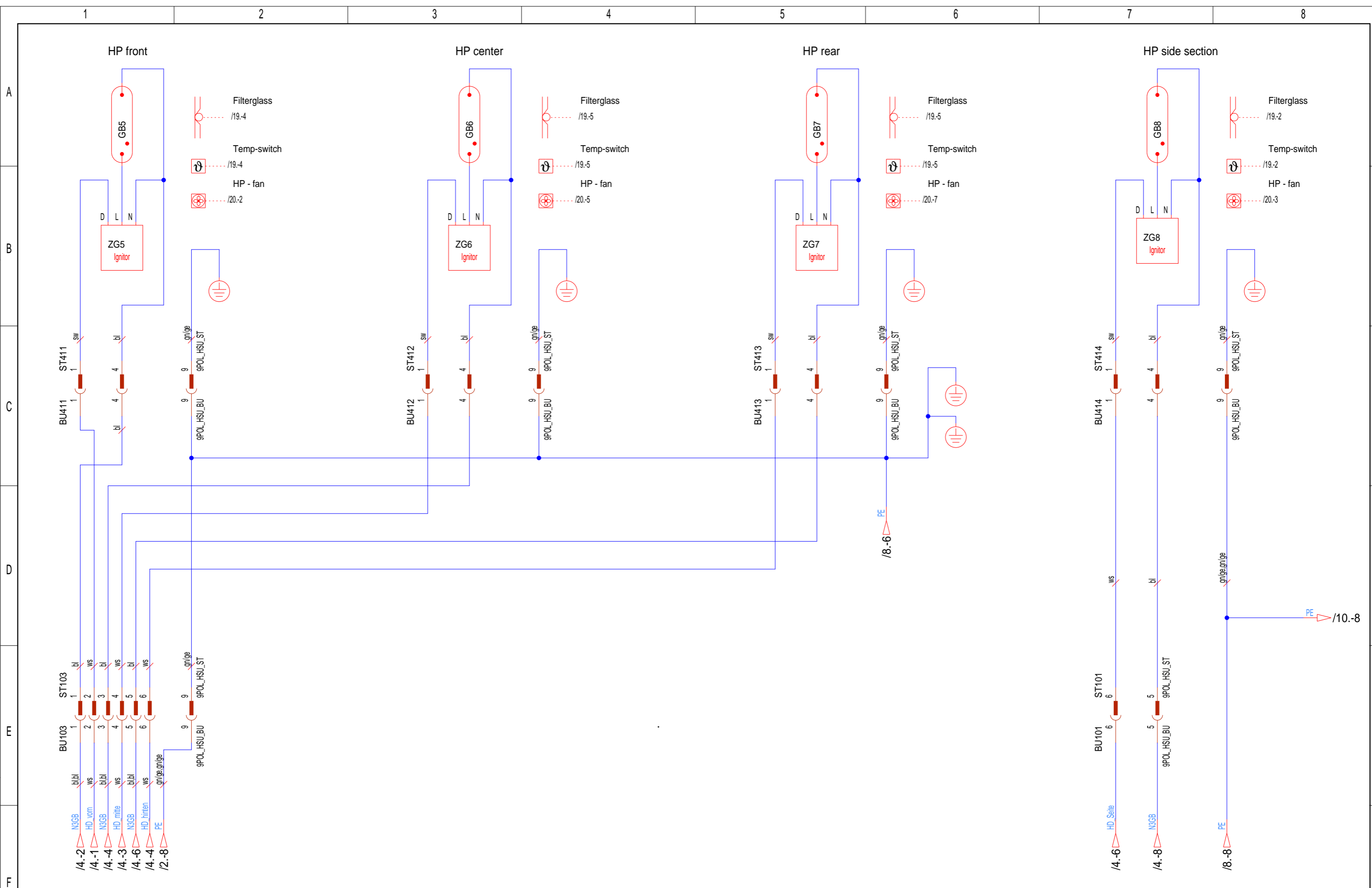

a 30.09.04 Schnabel 17.11.04 Pott <small>Index DATE Bearbeiter ORIGIN Datum DATE Prüfer CONTR.</small>		JK- Holding GmbH Telefon 02224/818-0 D-53578 Windhagen Telefax 02224/818-280		Baugruppe HP-Assembly foot (2) ASSEMBLY		Benennung Schematic Excellence 850 UP Climatronic USA TITLE		Projekt-Nr. PL 62 Teile-Nr. 801155a PROJECT-NO. IDENT-NO.		Blatt 9 von 29 Bl.	
Änderungsdefinition siehe Konstruktions-Mitteilung FOR ALTERATION DEFINITIONS SEE CONSTRUCTION NOTES		Datum DATE 30.09.04 Bearbeiter ORIGIN Schnabel Datum DATE 28.05.04 Prüfer CONTR. Pott									

COPYING OF THIS DOCUMENT AND GIVING IT TO OTHERS AND THE USE OR COMMUNICATION OF THE CONTENTS THEREOF, ARE FORBIDDEN WITHOUT EXPRESS AUTHORITY. OFFENDERS ARE LIABLE TO THE PAYMENT OF DAMAGES. ALL RIGHTS ARE RESERVED IN THE EVENT OF THE GRANT OF A PATENT OR THE REGISTRATION OF A UTILITY MODEL OR DESIGN.

Die Weitergabe und Vervielfältigung dieser Unterlagen sowie die Weitergabe von Informationen und Kenntnissen an Dritte, die nicht unmittelbar mit dem Projekt beauftragt sind, ist nicht gestattet. Zuwiderhandlungen verpflichten zu Schadenersatz. Alle Rechte für den Fall der Patenterteilung oder Gebrauchsmuster-Ertragung werden vorbehalten.

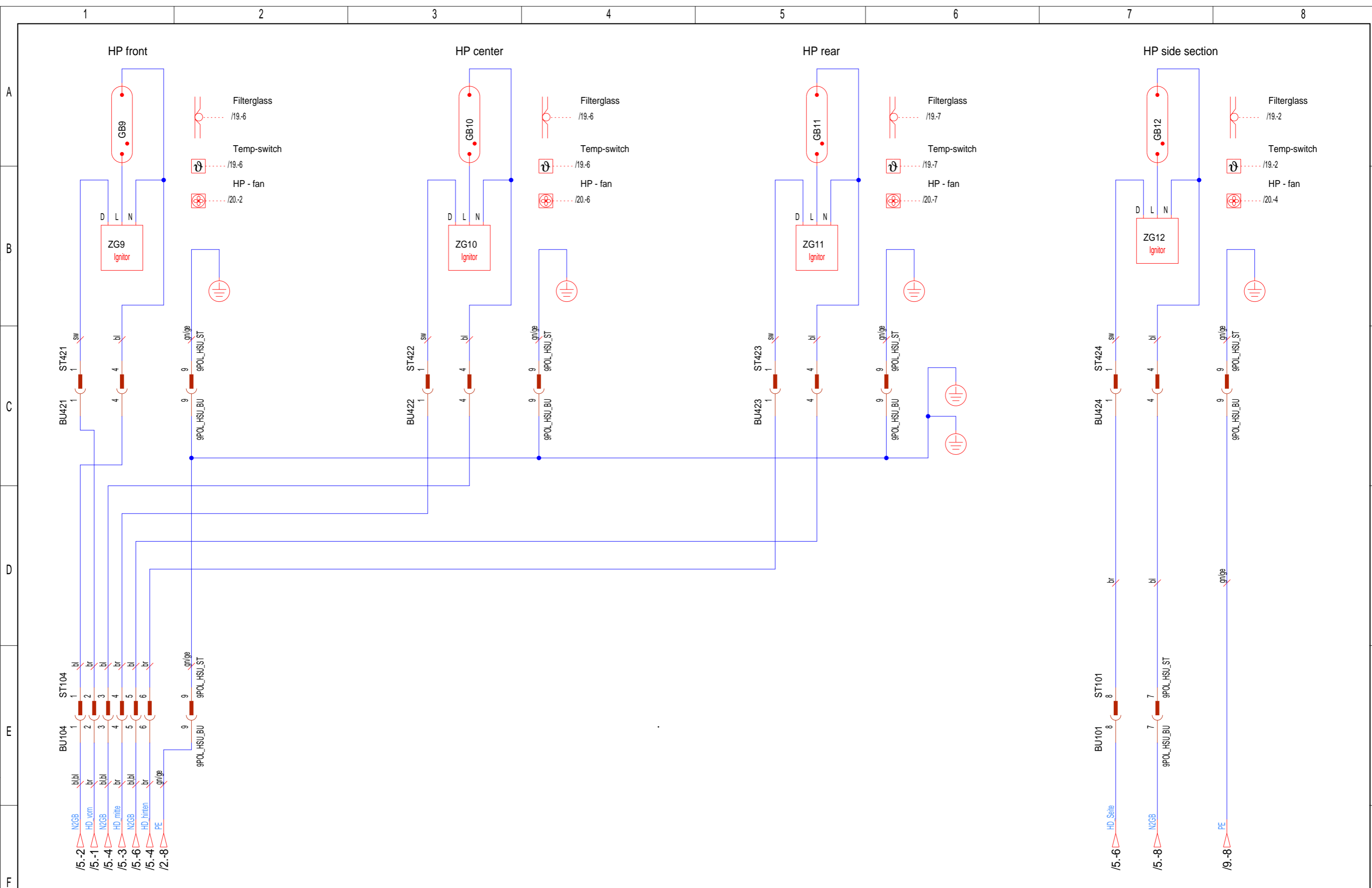

a		30.09.04		Schnabel		17.11.04		Pott		Änderungsdefinition siehe Konstruktions-Mitteilung FOR ALTERATION DEFINITIONS SEE CONSTRUCTION NOTES		JK- Holding GmbH D-53578 Windhagen		Telefon 02224/818-0 Telefax 02224/818-280		Baugruppe ASSEMBLY HP-Assembly center (3)		Benennung TITLE Schematic Excellence 850 UP Climatronic USA		Projekt-Nr. PROJECT-NO. PL 62		Teile-Nr. IDENT-NO. 801155a		Blatt 10 von 29 Bl.	
Index		Datum		Bearbeiter		Datum		Prüfer		Datum		Datum		Prüfer		Datum		Datum		Datum		Datum		Datum	
INDEX		DATE		ORIGIN		DATE		CONTR.		DATE		DATE		CONTR.		DATE		DATE		DATE		DATE		DATE	

COPYING OF THIS DOCUMENT AND GIVING IT TO OTHERS AND THE USE OR COMMUNICATION OF THE CONTENTS THEREOF, ARE FORBIDDEN WITHOUT EXPRESS AUTHORITY. OFFENDERS ARE LIABLE TO THE PAYMENT OF DAMAGES. ALL RIGHTS ARE RESERVED IN THE EVENT OF THE GRANT OF A PATENT OR THE REGISTRATION OF A UTILITY MODEL OR DESIGN.

Die Weitergabe und Vervielfältigung dieser Unterlagen sowie die Weitergabe von Informationen und Kenntnissen an Dritte, die nicht unmittelbar mit dem Projekt beauftragt sind, ist nicht gestattet. Zuwiderhandlungen verpflichten zu Schadenersatz. Alle Rechte für den Fall der Patenterteilung oder Gebrauchsmuster-Ertragung werden vorbehalten.

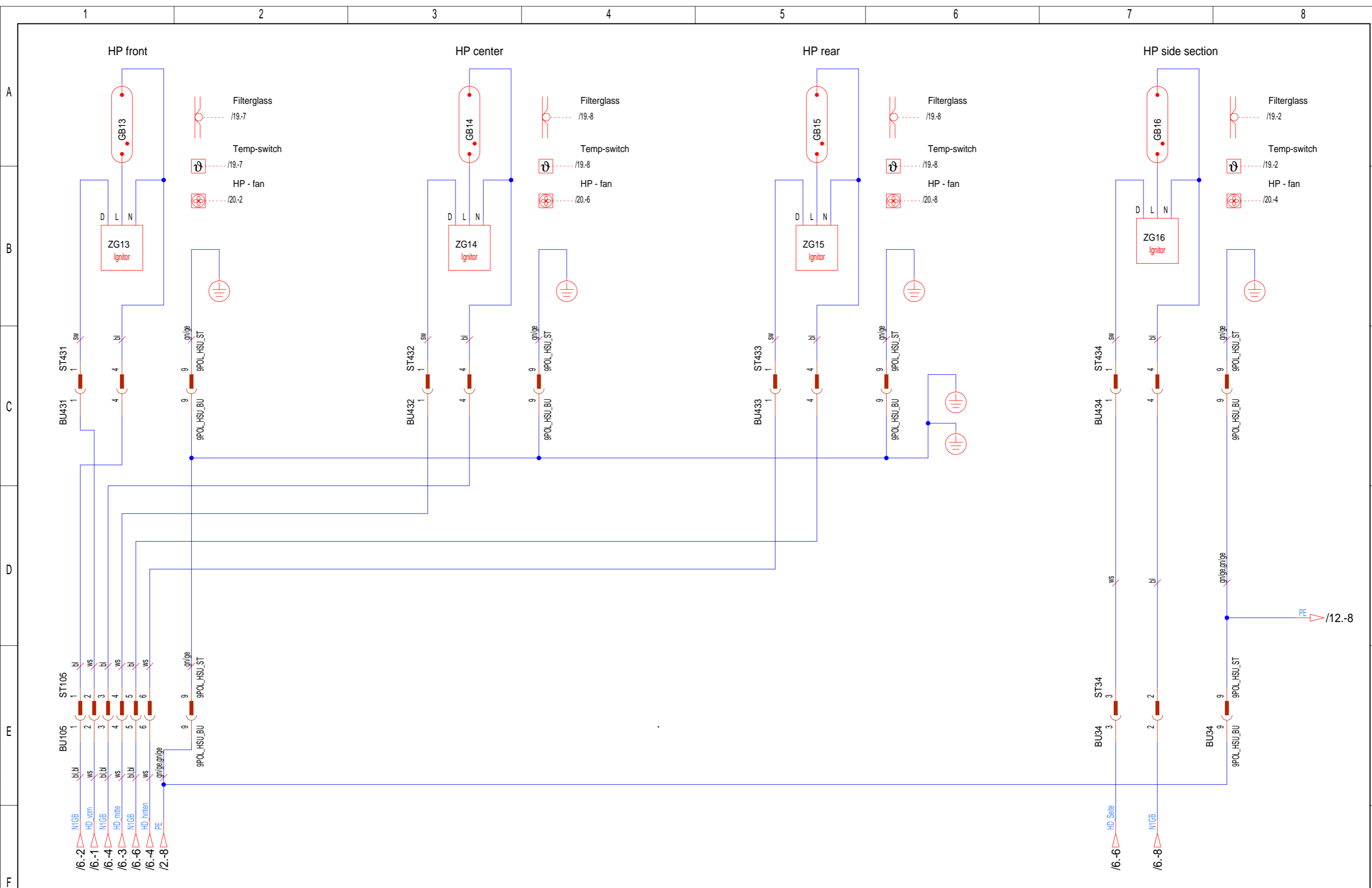

a		30.09.04		Schnabel		17.11.04		Pott	
Index	Datum	Bearbeiter	Datum	Prüfer					
INDEX	DATE	ORIGIN	DATE	CONTR.					
Änderungsdefinition siehe JK- Holding GmbH D-53578 Windhagen					Baugruppe HP-Assembly head (4)				
Telefon 02224/818-0 Telefax 02224/818-280					Benennung Schematic Excellence 850 UP Climatronic USA				
Datum 30.09.04					Projekt-Nr. PL 62				
Bearbeiter Schnabel					Teile-Nr. 801155a				
Datum 28.05.04					Blatt 11				
Prüfer Pott					von 29 Bl.				

COPYING OF THIS DOCUMENT AND GIVING IT TO OTHERS AND THE USE OR COMMUNICATION OF THE CONTENTS THEREOF, ARE FORBIDDEN WITHOUT EXPRESS AUTHORITY. OFFENDERS ARE LIABLE TO THE PAYMENT OF DAMAGES. ALL RIGHTS ARE RESERVED IN THE EVENT OF THE GRANT OF A PATENT OR THE REGISTRATION OF A UTILITY MODEL OR DESIGN.

Die Weitergabe und Vervielfältigung dieser Unterlagen sowie die Weitergabe von Informationen und Kenntnissen an Dritte, die nicht unmittelbar mit dem Projekt beauftragt sind, ist nicht gestattet. Zuwiderhandlungen verpflichten zu Schadenersatz. Alle Rechte für den Fall der Patenterteilung oder Gebrauchsmuster-Ertragung werden vorbehalten.

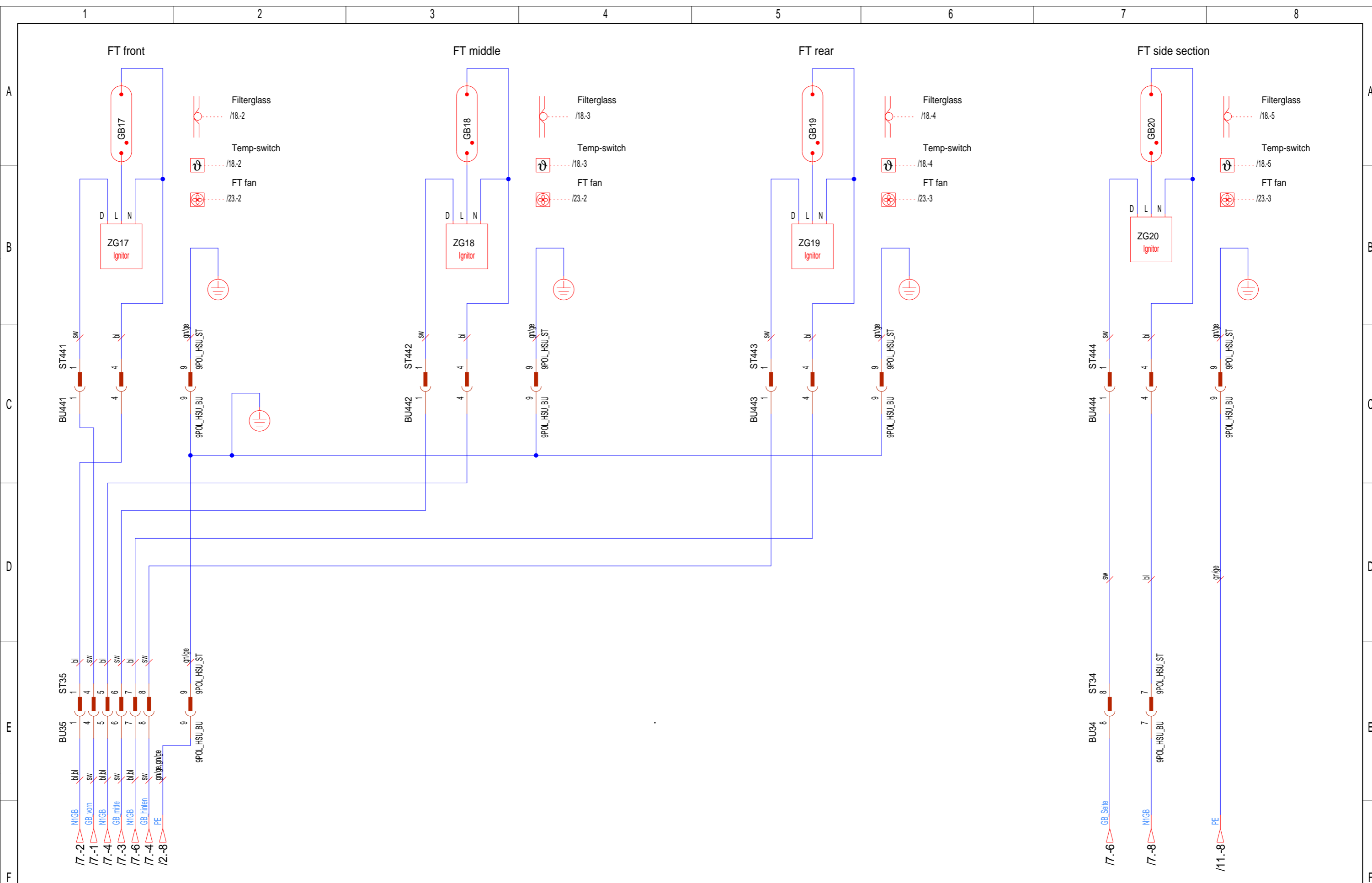

a		30.09.04		Schnabel		17.11.04		Pott	
Index	Datum	Bearbeiter	Datum	Prüfer					
INDEX	DATE	ORIGIN	DATE	CONTR.					
JK- Holding GmbH		Telefon 02224/818-0		Baugruppe		FT-Assemlly head (5)			
D-53578 Windhagen		Telefax 02224/818-280		ASSEMBLY					
Datum	30.09.04	Bearbeiter	Schnabel	Datum	28.05.04	Prüfer	Pott		
DATE		ORIGN		DATE		CONTR.			
Benennung		Schematic Excellence 850 UP Climatronic USA							
TITLE									
Projekt-Nr.	PL 62	Teile-Nr.	801155a						
PROJECT-NO.		IDENT-NO.							
		Blatt 12							
		von 29 Bl.							

COPYING OF THIS DOCUMENT AND GIVING IT TO OTHERS AND THE USE OR COMMUNICATION OF THE CONTENTS THEREOF, ARE FORBIDDEN WITHOUT EXPRESS AUTHORITY. OFFENDERS ARE LIABLE TO THE PAYMENT OF DAMAGES. ALL RIGHTS ARE RESERVED IN THE EVENT OF THE GRANT OF A PATENT OR THE REGISTRATION OF A UTILITY MODEL OR DESIGN.

Die Weitergabe und Vervielfältigung dieser Unterlagen sowie die Weitergabe von Informationen und Kenntnisse an Dritte, die nicht unmittelbar mit dem Projekt beauftragt sind, ist nicht gestattet. Zuwiderhandlungen verpflichten zu Schadenersatz. Alle Rechte für den Fall der Patentierung oder Gebrauchsmuster-Ertragung werden vorbehalten.

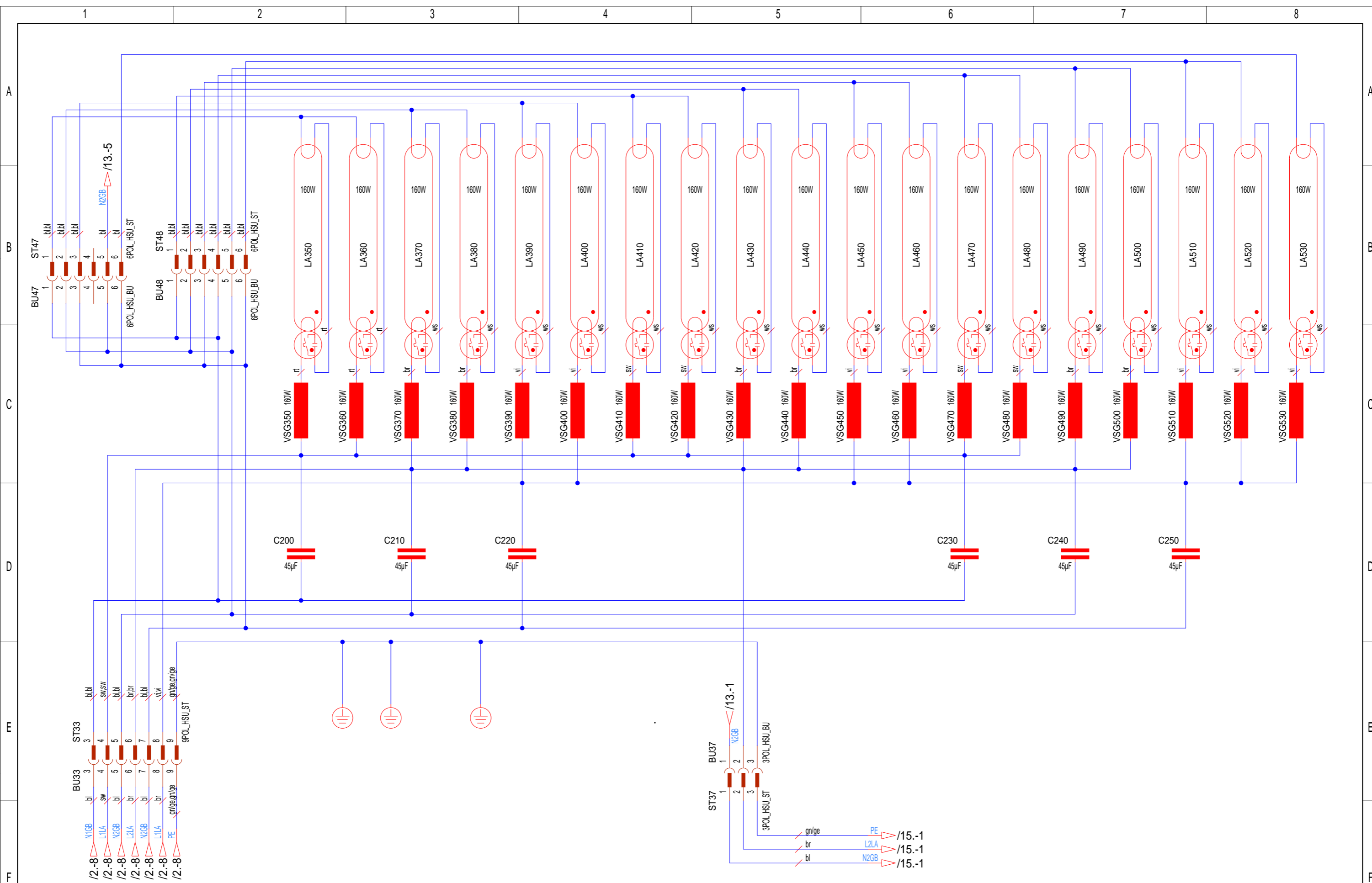

a 30.09.04 Schnabel 17.11.04 Pott <small>Index DATE Bearbeiter ORIGIN Datum DATE Prüfer CONTR.</small>		Änderungsdefinition siehe JK- Holding GmbH <small>FOR ALTERATION DEFINITIONS SEE CONSTRUCTION NOTES</small>		JK- Holding GmbH D-53578 Windhagen Telefon 02224/818-0 Telefax 02224/818-280		Baugruppe ASSEMBLY Base Lamps		Benennung TITLE Schematic Excellence 850 UP Climatronic USA		Projekt-Nr. PL 62 PROJECT-NO.		Teile-Nr. 801155a IDENT-NO.		Blatt 13 von 29 Bl.	
---	--	--	--	--	--	-------------------------------	--	---	--	----------------------------------	--	--------------------------------	--	------------------------	--

COPYING OF THIS DOCUMENT AND GIVING IT TO OTHERS AND THE USE OR COMMUNICATION OF THE CONTENTS THEREOF, ARE FORBIDDEN WITHOUT EXPRESS AUTHORITY. OFFENDERS ARE LIABLE TO THE PAYMENT OF DAMAGES. ALL RIGHTS ARE RESERVED IN THE EVENT OF THE GRANT OF A PATENT OR THE REGISTRATION OF A UTILITY MODEL OR DESIGN.

Die Weitergabe und Vervielfältigung dieser Unterlagen sowie die Weitergabe von Informationen und Kenntnissen an Dritte, die nicht unmittelbar mit dem Projekt beauftragt sind, ist nicht gestattet. Zuwiderhandlungen verpflichten zu Schadenersatz. Alle Rechte für den Fall der Patenterteilung oder Gebrauchsmuster-Ertragung werden vorbehalten.

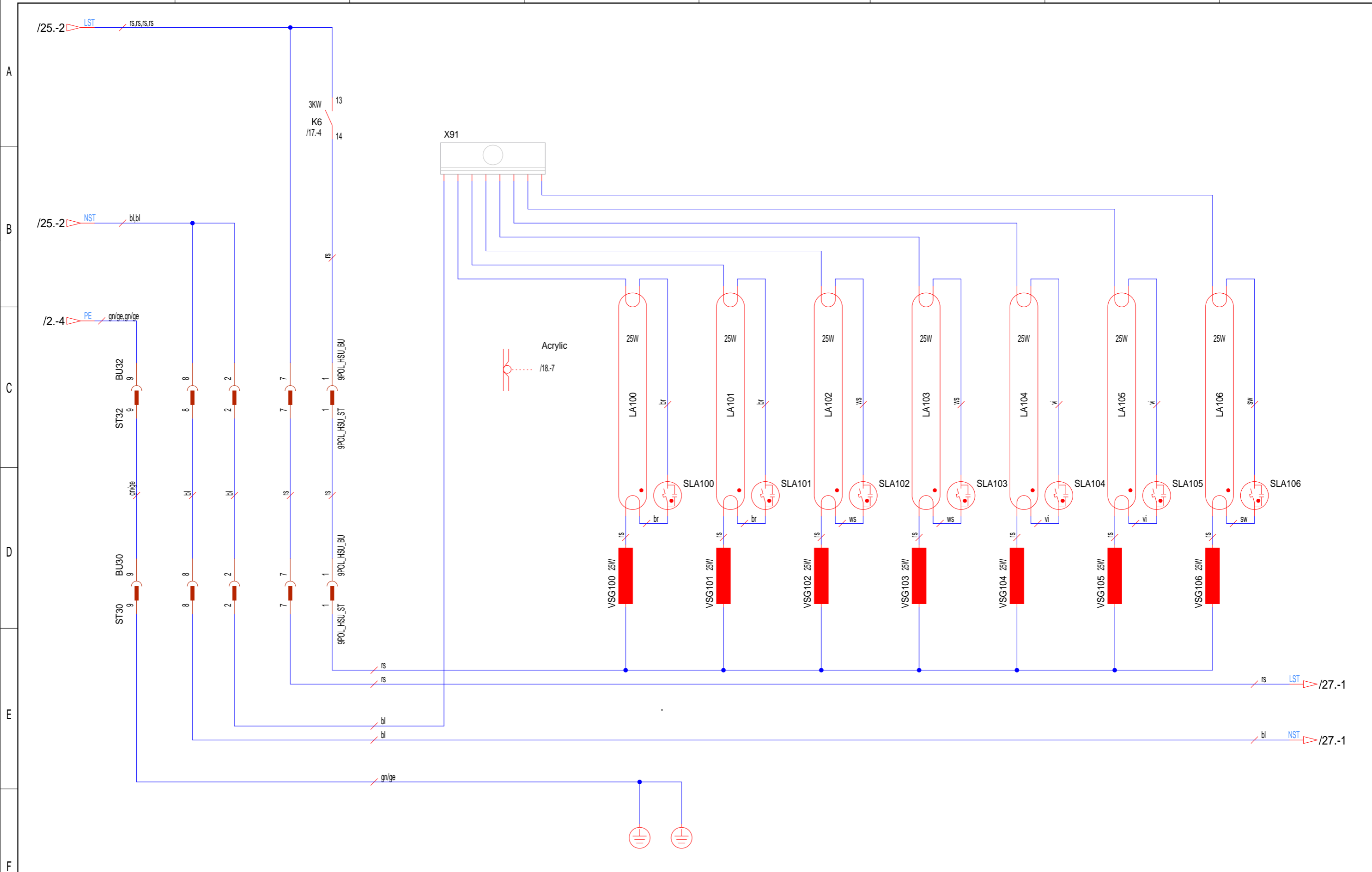

Änderungsdefinition siehe Konstruktions-Mitteilung FOR ALTERNATION DEFINITIONS SEE CONSTRUCTION NOTES					<b>JK- Holding GmbH</b> D-53578 Windhagen		Telefon 02224/818-0 Telefax 02224/818-280		Baugruppe ASSEMBLY <b>Shoulder tanner II</b>		Benennung TITLE <b>Schematic Excellence 850 UP Climatron USA</b>	
a Index INDEX	30.09.04 Datum DATE	Schnabel Bearbeiter ORIGIN	17.11.04 Datum DATE	Pott Prüfer CONTROLLER	Datum DATE 05.08.03	Bearbeiter ORIGIN Schnabel	Datum DATE 28.05.04	Prüfer CONTR. Pott	Projekt-Nr. PROJECT-NO. PL 62	Teile-Nr. IDENT-NO. 801155a	Blatt von 14 29 Bl.	

COPYING OF THIS DOCUMENT AND GIVING IT TO OTHERS AND THE USE OR COMMUNICATION OF THE CONTENTS THEREOF, ARE FORBIDDEN WITHOUT EXPRESS AUTHORITY. OFFENDERS ARE LIABLE TO THE PAYMENT OF DAMAGES. ALL RIGHTS ARE RESERVED IN THE EVENT OF THE GRANT OF A PATENT OR THE REGISTRATION OF A UTILITY MODEL OR DESIGN.

Die Weitergabe und Vervielfältigung dieser Unterlagen sowie die Weitergabe von Informationen und Kenntnisse an Dritte, die nicht unmittelbar mit dem Projekt beauftragt sind, ist nicht gestattet. Zuwiderhandlungen verpflichten zu Schadenersatz. Alle Rechte für den Fall der Patenterteilung oder Gebrauchsmuster-Ertragung werden vorbehalten.

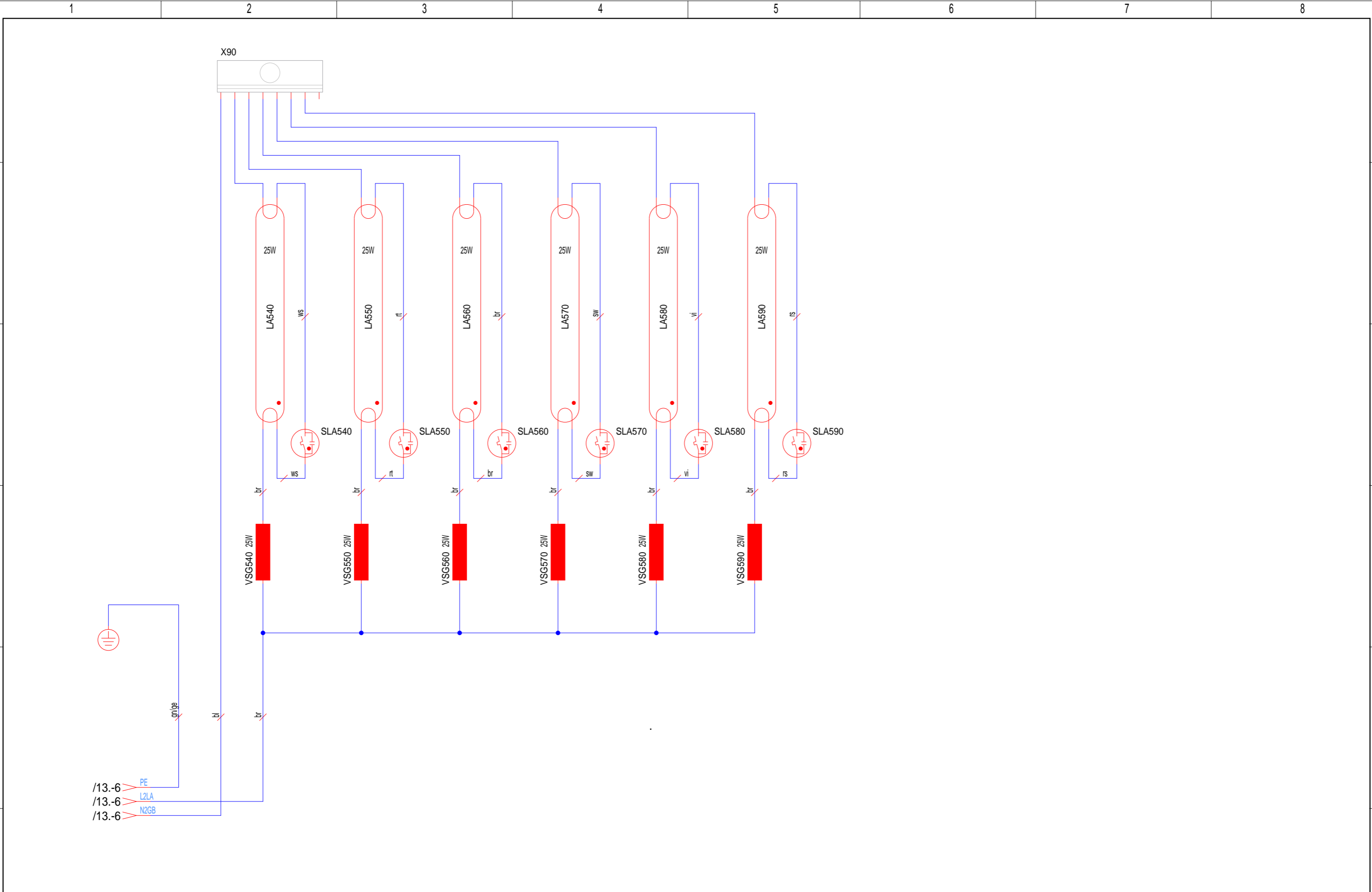

					Änderungsdefinition siehe JK- Holding GmbH Konstruktions-Mitteilung FOR ALTERATION DEFINITIONS SEE CONSTRUCTION NOTES		JK- Holding GmbH D-53578 Windhagen		Telefon 02224/818-0 Telefax 02224/818-280		Baugruppe ASSEMBLY Shoulder tanner I		Benennung TITLE Schematic Excellence 850 UP Climatronic USA					
a	30.09.04	Schnabel	17.11.04	Pott	Datum DATE	05.08.03	Bearbeiter ORIGIN	Schnabel	Datum DATE	28.05.04	Prüfer CONTR.	Pott	Projekt-Nr. PROJECT-NO.	PL 62	Teile-Nr. IDENT-NO.	801155a	Blatt von	15 29 Bl.

COPYING OF THIS DOCUMENT AND GIVING IT TO OTHERS AND THE USE OR COMMUNICATION OF THE CONTENTS THEREOF, ARE FORBIDDEN WITHOUT EXPRESS AUTHORITY. OFFENDERS ARE LIABLE TO THE PAYMENT OF DAMAGES. ALL RIGHTS ARE RESERVED IN THE EVENT OF THE GRANT OF A PATENT OR THE REGISTRATION OF A UTILITY MODEL OR DESIGN.

Die Weitergabe und Vervielfältigung dieser Unterlagen sowie die Weitergabe von Informationen und Kenntnissen an Dritte, die nicht unmittelbar mit dem Projekt beauftragt sind, ist nicht gestattet. Zuwiderhandlungen verpflichten zu Schadenersatz. Alle Rechte für den Fall der Patenterteilung oder Gebrauchsmuster-Ertragung werden vorbehalten.

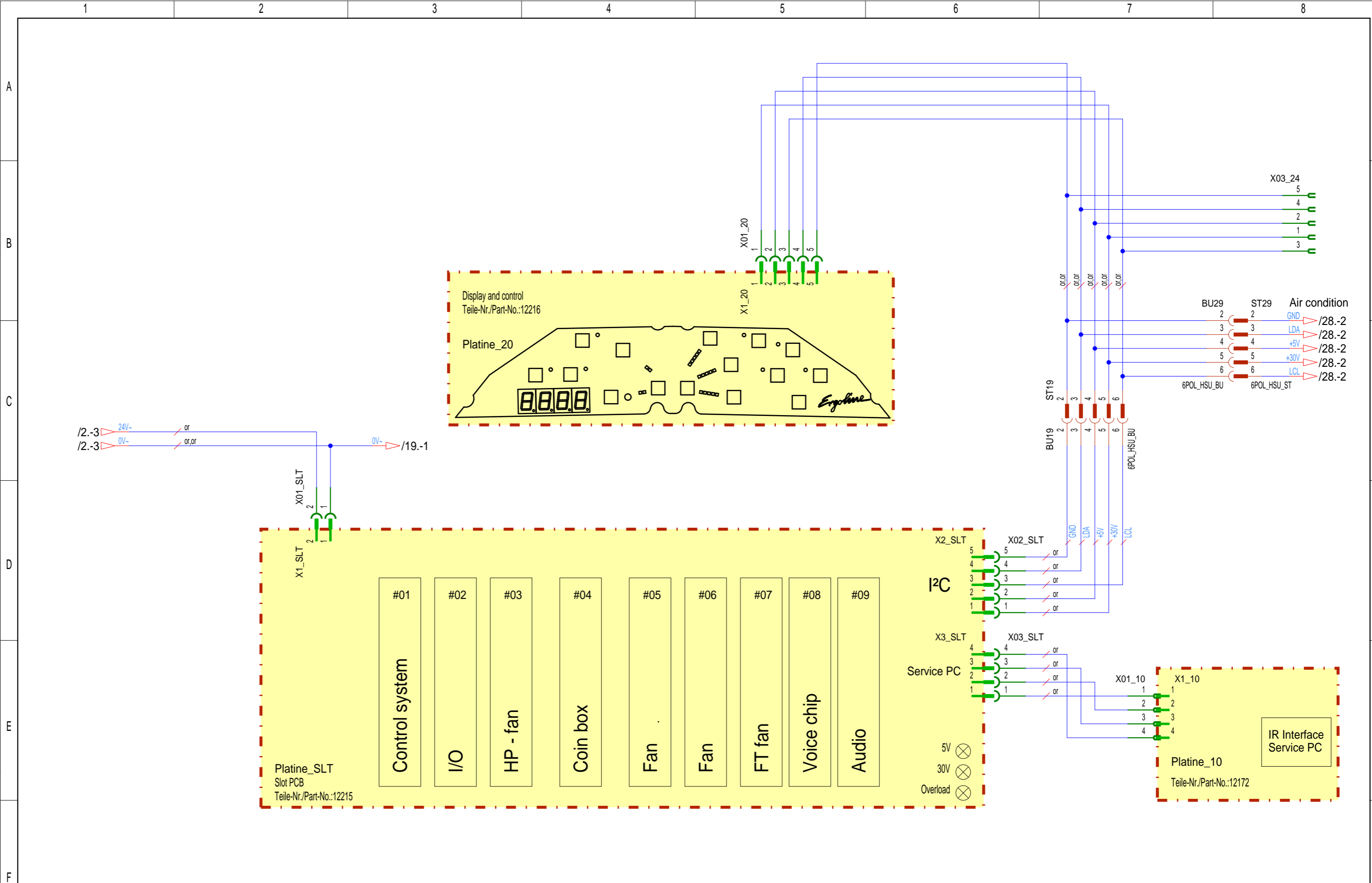

Änderungsdefinition siehe Konstruktions-Mitteilung FOR ALTERNATION DEFINITIONS SEE CONSTRUCTION NOTES					<b>JK- Holding GmbH</b> D-53578 Windhagen Telefon 02224/818-0 Telefax 02224/818-280		Baugruppe <b>ASSEMBLY Control system / Slot / I<sup>2</sup>C / Display</b>		Benennung <b>TITLE Schematic Excellence 850 UP Climatronic USA</b>	
a Index 30.09.04 Datum Schnabel Bearbeiter 17.11.04 Datum Pott Prüfer CONTROLLER	Datum 28.05.04 Bearbeiter Schnabel	Datum 28.05.04 Prüfer CONTR. Pott	Projekt-Nr. <b>PROJECT-NO. PL 62</b>			Teile-Nr. <b>IDENT-NO. 801155a</b>			Blatt <b>16</b> von 29 Bl.	



COPYING OF THIS DOCUMENT AND GIVING IT TO OTHERS AND THE USE OR COMMUNICATION OF THE CONTENTS THEREOF, ARE FORBIDDEN WITHOUT EXPRESS AUTHORITY. OFFENDERS ARE LIABLE TO THE PAYMENT OF DAMAGES. ALL RIGHTS ARE RESERVED IN THE EVENT OF THE GRANT OF A PATENT OR THE REGISTRATION OF A UTILITY MODEL OR DESIGN.

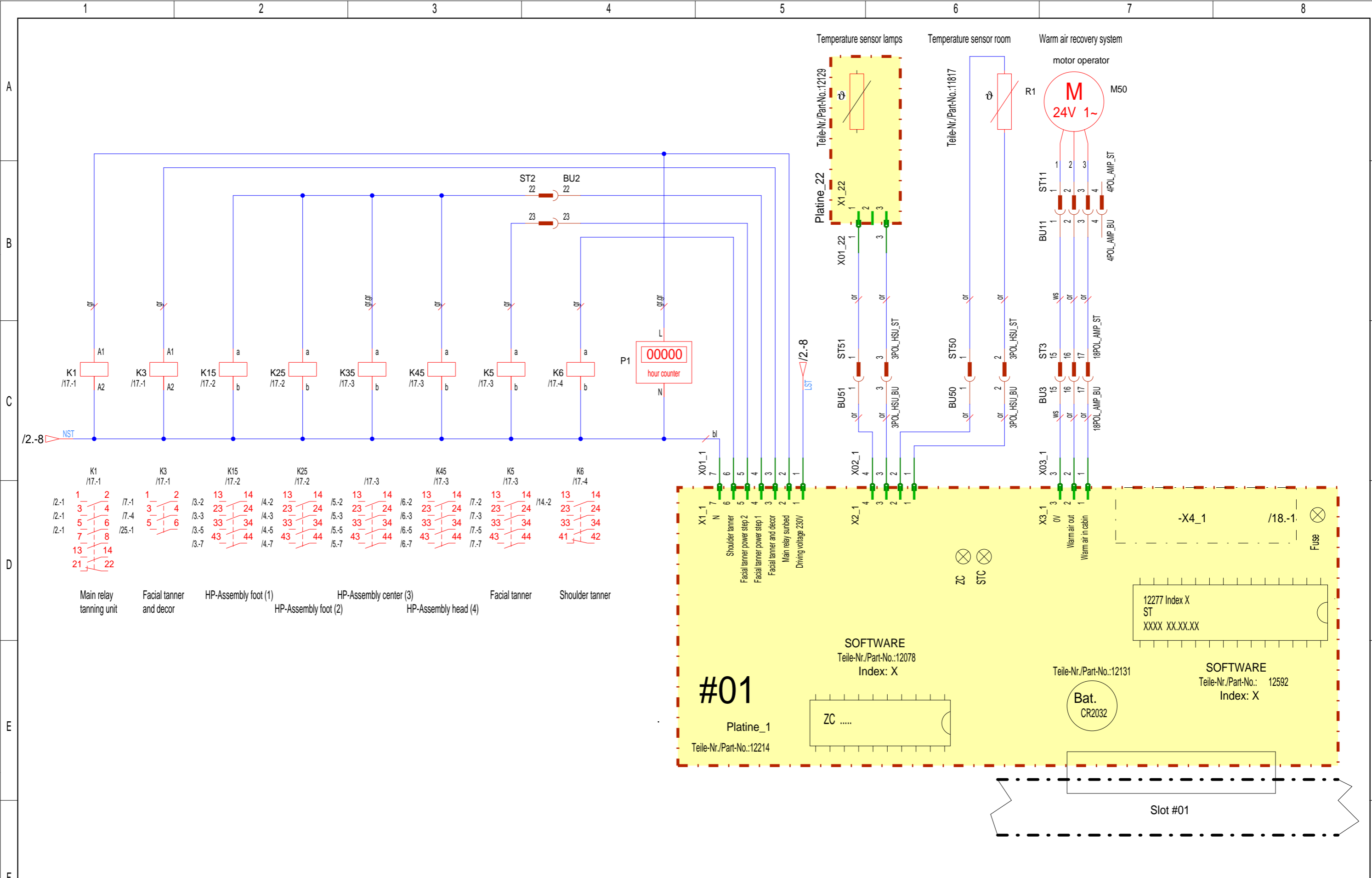

Die Weitergabe und Vervielfältigung dieser Unterlagen sowie die Weitergabe von Informationen und Kenntnisse an Dritte, die nicht unmittelbar mit dem Projekt beauftragt sind, ist nicht gestattet. Zuwiderhandlungen verpflichten zu Schadenersatz. Alle Rechte für den Fall der Patentierung oder Gebrauchsmuster-Ertragung werden vorbehalten.

Änderungsdefinition siehe JK- Holding GmbH D-53578 Windhagen		Telefon 02224/818-0 Telefax 02224/818-280		Baugruppe ASSEMBLY PCB control		Benennung TITLE Schematic Excellence 850 UP Climatronic USA	
a 30.09.04 Schnabel 17.11.04 Pott	Datum DATE 05.02.04	Bearbeiter ORIGIN Schnabel	Datum DATE 28.05.04	Prüfer CONTR. Pott	Projekt-Nr. PROJECT-NO. PL 62	Teile-Nr. IDENT-NO. 801155a	Blatt 17 von 29 Bl.

COPYING OF THIS DOCUMENT AND GIVING IT TO OTHERS AND THE USE OR COMMUNICATION OF THE CONTENTS THEREOF, ARE FORBIDDEN WITHOUT EXPRESS AUTHORITY. OFFENDERS ARE LIABLE TO THE PAYMENT OF DAMAGES. ALL RIGHTS ARE RESERVED IN THE EVENT OF THE GRANT OF A PATENT OR THE REGISTRATION OF A UTILITY MODEL OR DESIGN.

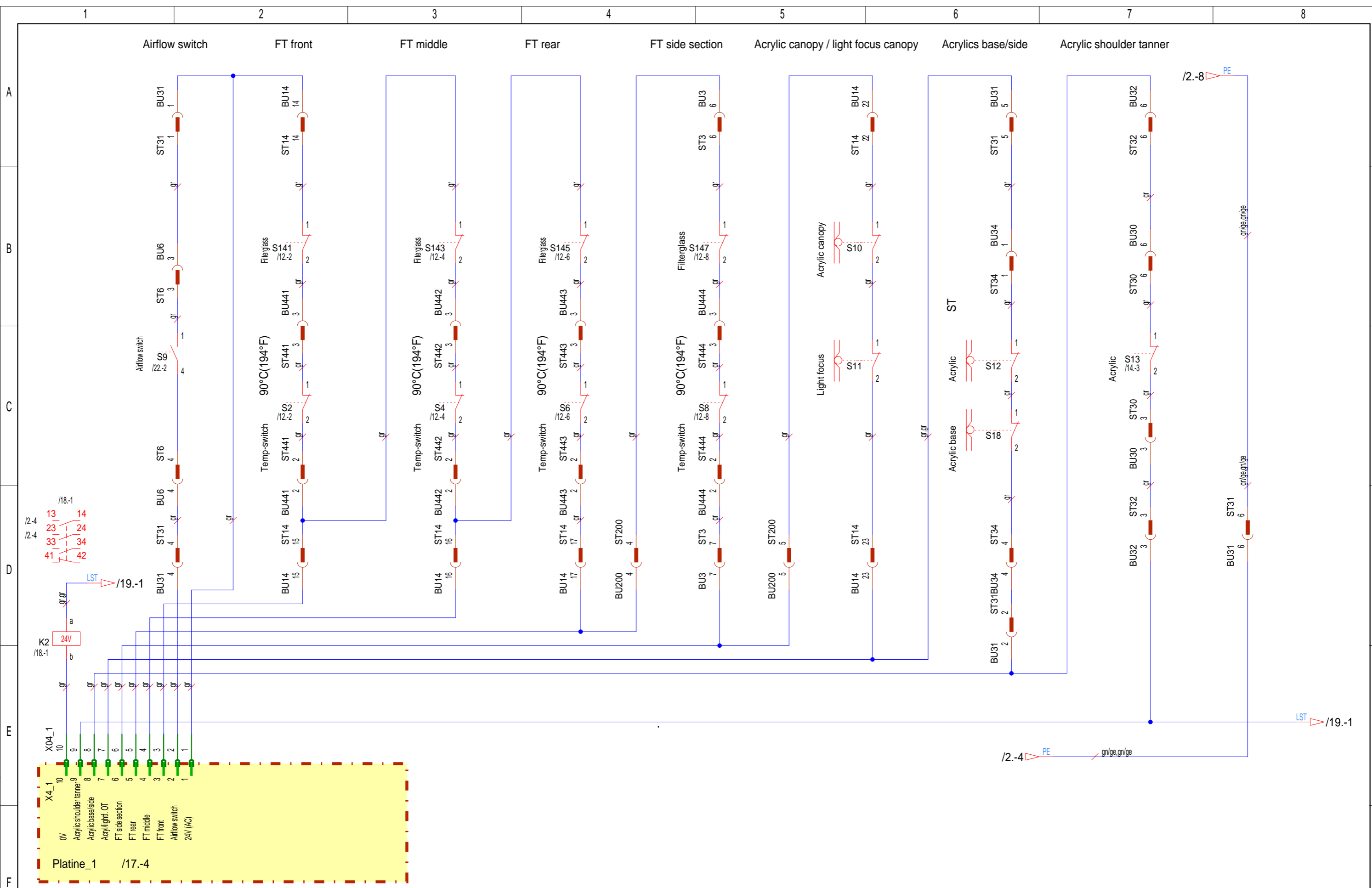

Die Weitergabe und Vervielfältigung dieser Unterlage sowie die Weitergabe von Informationen und Kenntnisse an Dritte, die nicht unmittelbar mit dem Projekt beauftragt sind, ist nicht gestattet. Zuwiderhandlungen verpflichten zu Schadenersatz. Alle Rechte für den Fall der Patenterteilung oder Gebrauchsmuster-Ertragung werden vorbehalten.

a 30.09.04 Schnabel 17.11.04 Pott <small>Index DATE Bearbeiter ORIGIN Datum DATE Prüfer CONTR.</small>		Änderungsdefinition siehe Konstruktions-Mitteilung FOR ALTERNATION DEFINITIONS SEE CONSTRUCTION NOTES		<b>JK- Holding GmbH</b> D-53578 Windhagen		Telefon 02224/818-0 Telefax 02224/818-280		Baugruppe <b>ASSEMBLY Control PCB / input</b>		Benennung <b>TITLE Schematic Excellence 850 UP Climatron USA</b>	
		Datum DATE 30.09.04 Bearbeiter ORIGIN Schnabel Datum DATE 28.05.04 Prüfer CONTR. Pott						Projekt-Nr. <b>PROJECT-NO. PL 62</b>		Teile-Nr. <b>IDENT-NO. 801155a</b>	
										Blatt 18 von 29 Bl.	

COPYING OF THIS DOCUMENT AND GIVING IT TO OTHERS AND THE USE OR COMMUNICATION OF THE CONTENTS THEREOF, ARE FORBIDDEN WITHOUT EXPRESS AUTHORITY. OFFENDERS ARE LIABLE TO THE PAYMENT OF DAMAGES. ALL RIGHTS ARE RESERVED IN THE EVENT OF THE GRANT OF A PATENT OR THE REGISTRATION OF A UTILITY MODEL OR DESIGN.

Die Weitergabe und Vervielfältigung dieser Unterlagen sowie die Weitergabe von Informationen und Kenntnisse an Dritte, die nicht unmittelbar mit dem Projekt beauftragt sind, ist nicht gestattet. Zuwiderhandlungen verpflichten zu Schadenersatz. Alle Rechte für den Fall der Patenterteilung oder Gebrauchsmuster-Ertragung werden vorbehalten.

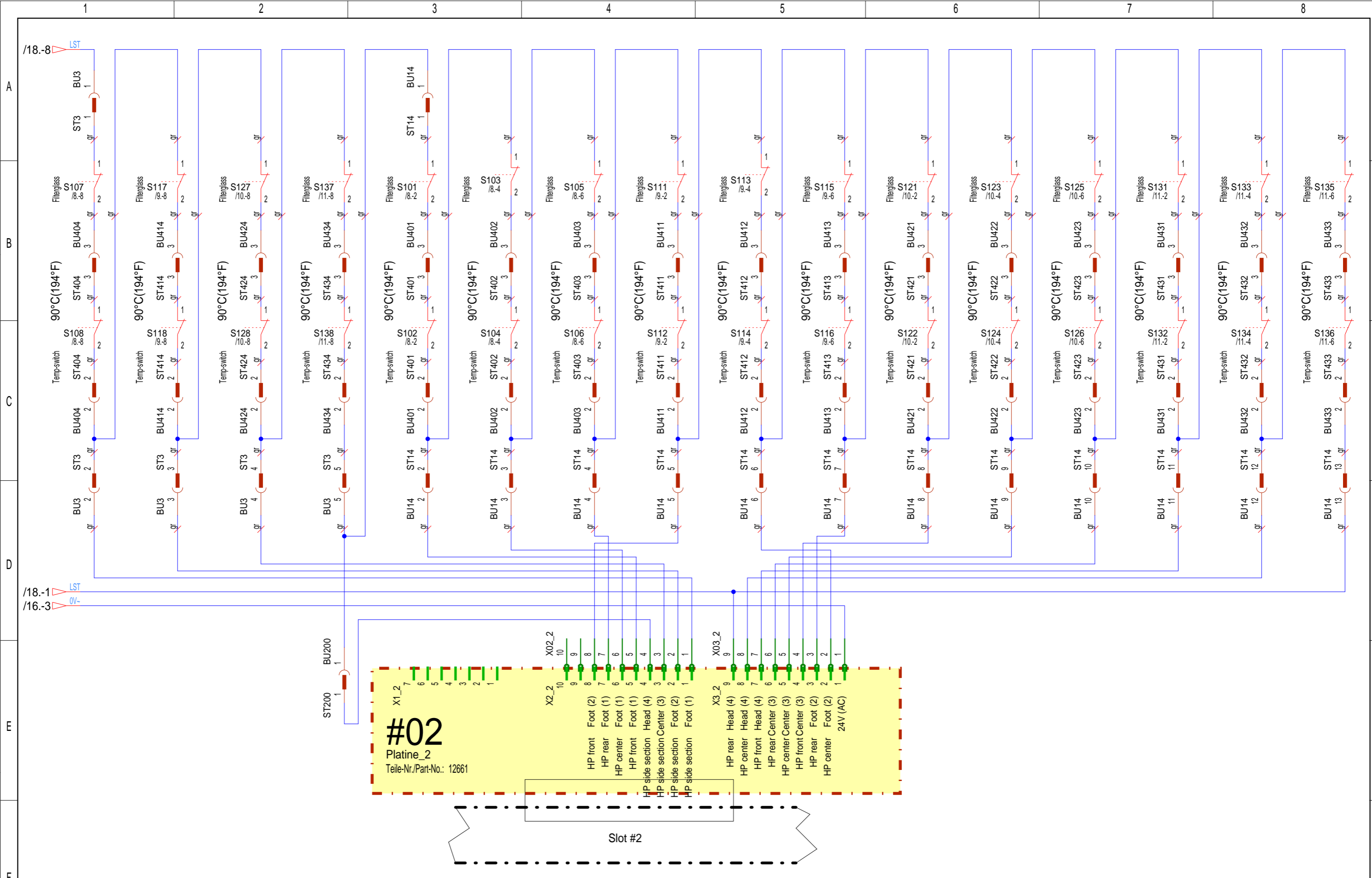

Änderungsdefinition siehe JK- Holding GmbH Konstruktions-Mitteilung D-53578 Windhagen FOR ALTERATION DEFINITIONS SEE CONSTRUCTION NOTES					Telefon 02224/818-0 Telefax 02224/818-280					Baugruppe ASSEMBLY I/O / safety circuit					Benennung TITLE Schematic Excellence 850 UP Climatronic USA				
a	30.09.04	Schnabel	17.11.04	Pott	Datum DATE	08.12.03	Bearbeiter ORIGIN	Schnabel	Datum DATE	28.05.04	Prüfer CONTR.	Pott	Projekt-Nr. PROJECT-NO.	PL 62	Teile-Nr. IDENT-NO.	801155a	Blatt	19	
von 29 Bl.																			



COPYING OF THIS DOCUMENT AND GIVING IT TO OTHERS AND THE USE OR COMMUNICATION OF THE CONTENTS THEREOF, ARE FORBIDDEN WITHOUT EXPRESS AUTHORITY. OFFENDERS ARE LIABLE TO THE PAYMENT OF DAMAGES. ALL RIGHTS ARE RESERVED IN THE EVENT OF THE GRANT OF A PATENT OR THE REGISTRATION OF A UTILITY MODEL OR DESIGN.

Die Weitergabe und Vervielfältigung dieser Unterlagen sowie die Weitergabe von Informationen und Kenntnissen an Dritte, die nicht unmittelbar mit dem Projekt beauftragt sind, ist nicht gestattet. Zuwiderhandlungen verpflichten zu Schadenersatz. Alle Rechte für den Fall der Patentierung oder Gebrauchsmuster-Ertragung werden vorbehalten.

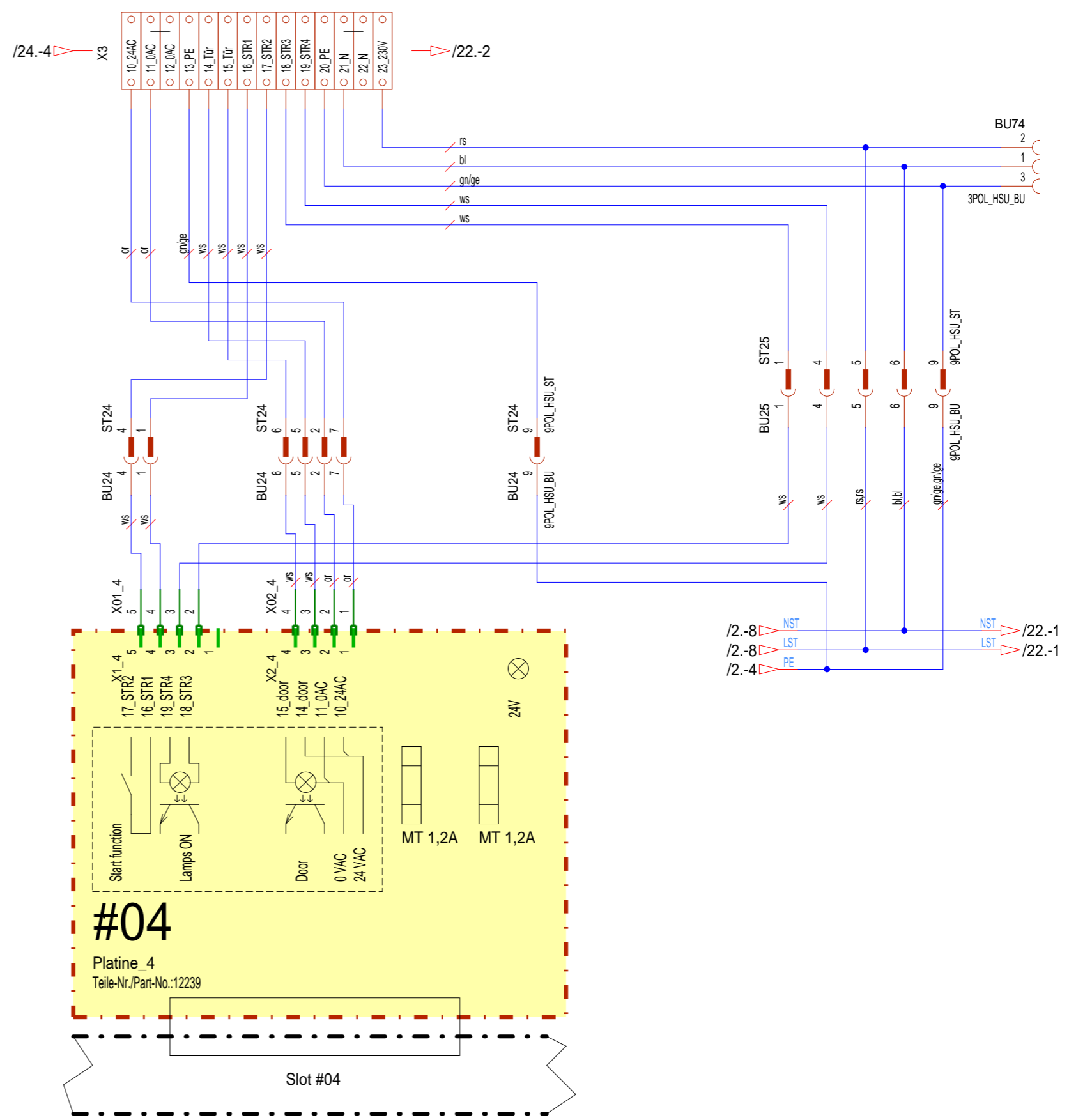
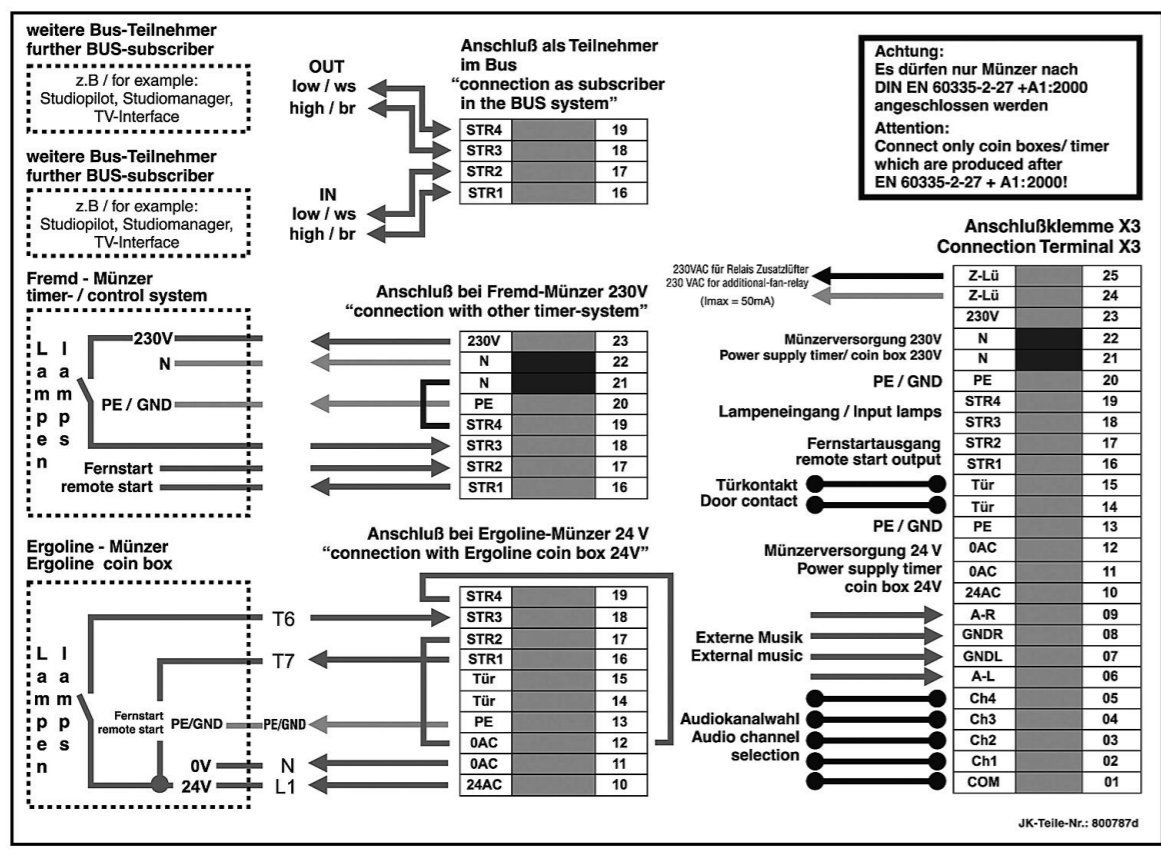

Änderungsdefinition siehe JK- Holding GmbH FOR ALTERATION DEFINITIONS SEE CONSTRUCTION NOTES		JK- Holding GmbH D-53578 Windhagen		Telefon 02224/818-0 Telefax 02224/818-280		Baugruppe ASSEMBLY Coin box		Benennung TITLE Schematic Excellence 850 UP Climatronic USA			
a	30.09.04	Schnabel	17.11.04	Pott	Datum DATE 05.08.03	Bearbeiter ORIGN Schnabel	Datum DATE 28.05.04	Prüfer CONTR. Pott	Projekt-Nr. PROJECT-NO. PL 62	Teile-Nr. IDENT-NO. 801155a	Blatt von 21 29 Bl.

COPYING OF THIS DOCUMENT AND GIVING IT TO OTHERS AND THE USE OR COMMUNICATION OF THE CONTENTS THEREOF, ARE FORBIDDEN WITHOUT EXPRESS AUTHORITY. OFFENDERS ARE LIABLE TO THE PAYMENT OF DAMAGES. ALL RIGHTS ARE RESERVED IN THE EVENT OF THE GRANT OF A PATENT OR THE REGISTRATION OF A UTILITY MODEL OR DESIGN.

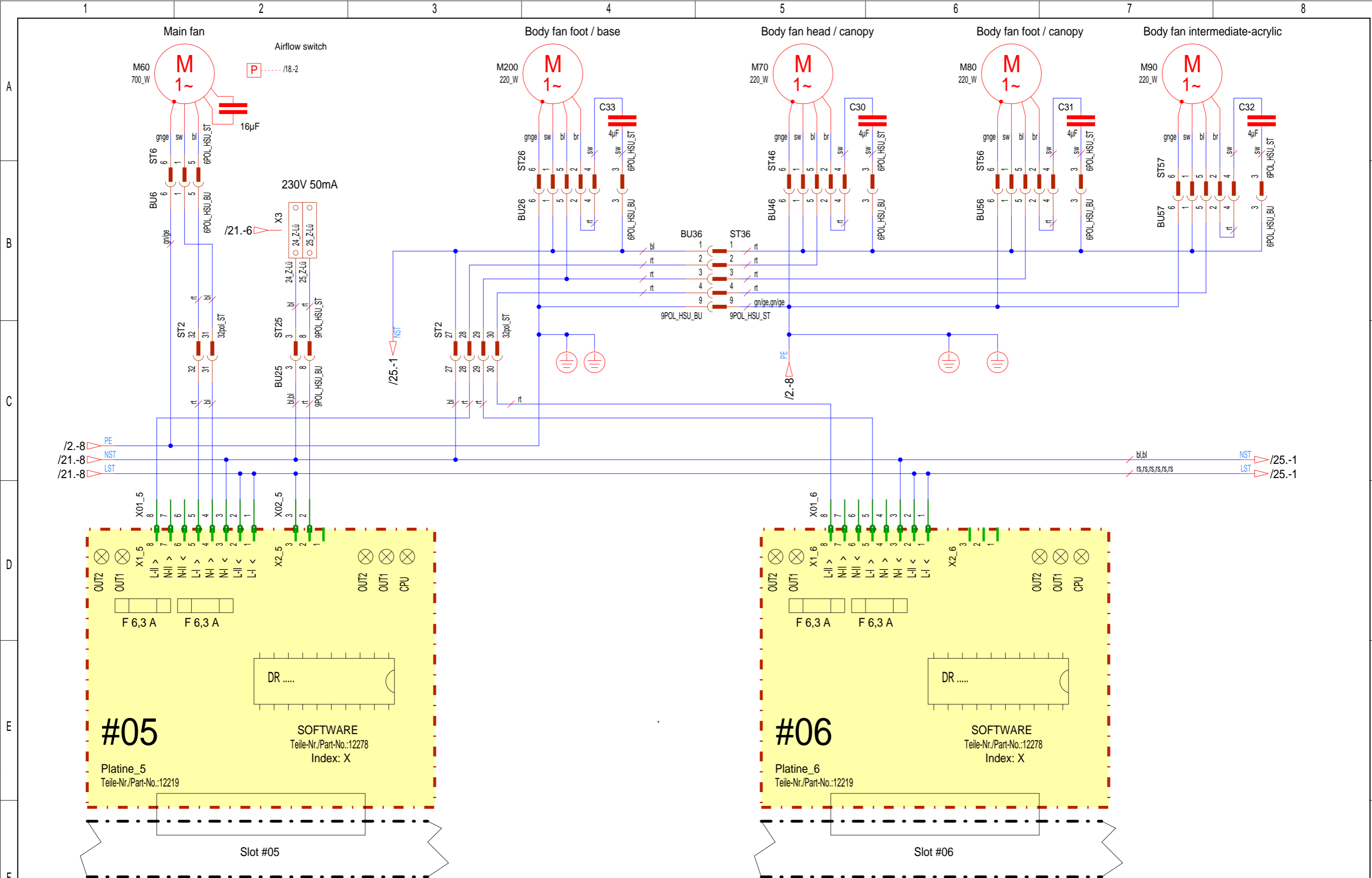

Die Weitergabe und Vervielfältigung dieser Unterlagen sowie die Weitergabe von Informationen und Kenntnissen an Dritte, die nicht unmittelbar mit dem Projekt beauftragt sind, ist nicht gestattet. Zuwiderhandlungen verpflichten zu Schadenersatz. Alle Rechte für den Fall der Patentierung oder Gebrauchsmuster-Ertragung werden vorbehalten.

a 30.09.04 Schnabel 17.11.04 Pott <small>Index DATE Bearbeiter ORIGIN Datum DATE Prüfer CONTROLLER</small>		Änderungsdefinition siehe JK- Holding GmbH D-53578 Windhagen <small>FOR ALTERATION DEFINITIONS SEE CONSTRUCTION NOTES</small>		Telefon 02224/818-0 Telefax 02224/818-280		Baugruppe ASSEMBLY Fan control		Benennung TITLE Schematic Excellence 850 UP Climatronic USA		Projekt-Nr. PL 62 Teile-Nr. 801155a <small>PROJECT-NO. IDENT-NO.</small>		Blatt 22 <small>von 29 Bl.</small>	
1	2	3	4	5	6	7	8	9	10	11	12	13	14



COPYING OF THIS DOCUMENT AND GIVING IT TO OTHERS AND THE USE OR COMMUNICATION OF THE CONTENTS THEREOF, ARE FORBIDDEN WITHOUT EXPRESS AUTHORITY. OFFENDERS ARE LIABLE TO THE PAYMENT OF DAMAGES. ALL RIGHTS ARE RESERVED IN THE EVENT OF THE GRANT OF A PATENT OR THE REGISTRATION OF A UTILITY MODEL OR DESIGN.

Die Weitergabe und Vervielfältigung dieser Unterlagen sowie die Weitergabe von Informationen und Kenntnisse an Dritte, die nicht unmittelbar mit dem Projekt beauftragt sind, ist nicht gestattet. Zuwiderhandlungen verpflichten zu Schadenersatz. Alle Rechte für den Fall der Patenterteilung oder Gebrauchsmuster-Ertragung werden vorbehalten.

1 2 3 4 5 6 7 8

A  
B  
C  
D  
E  
F

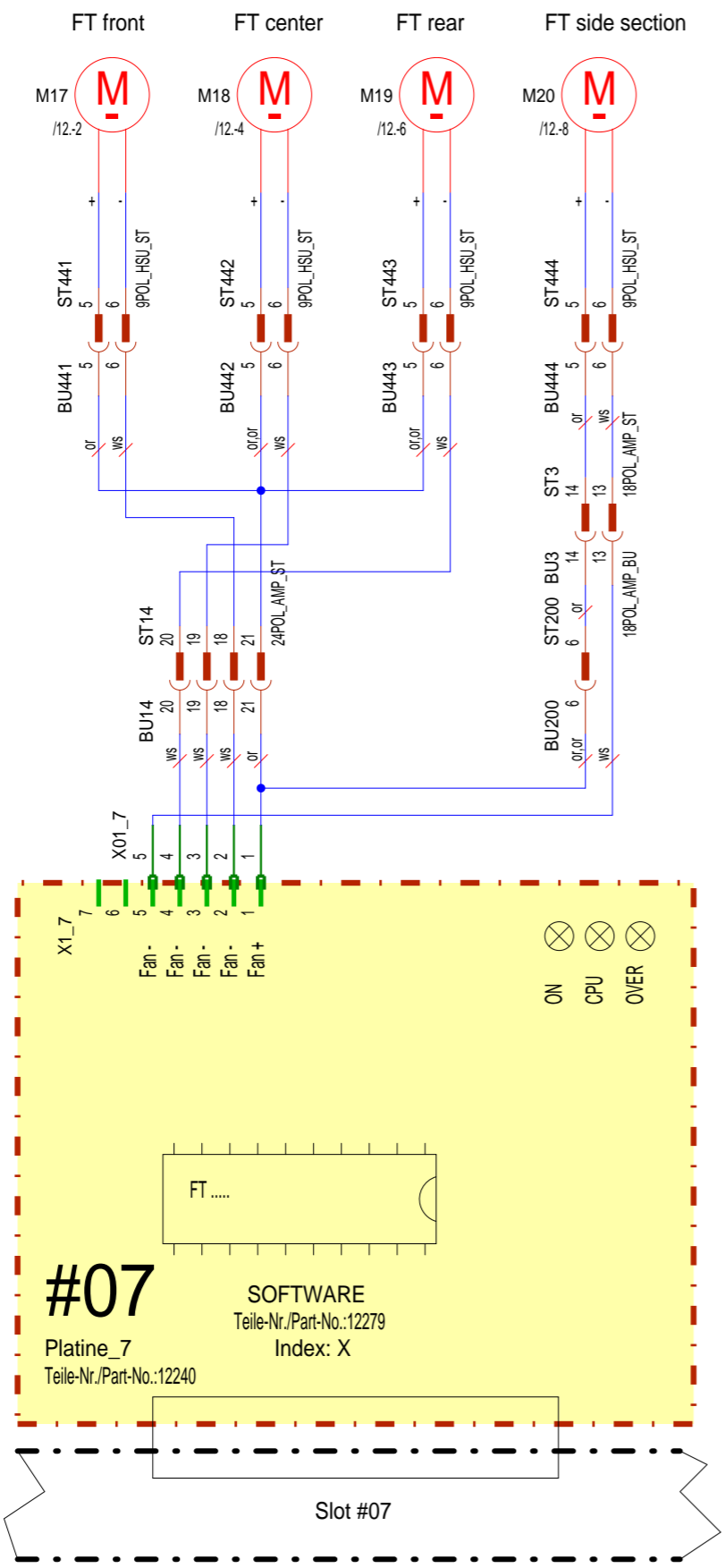

### Voice chip

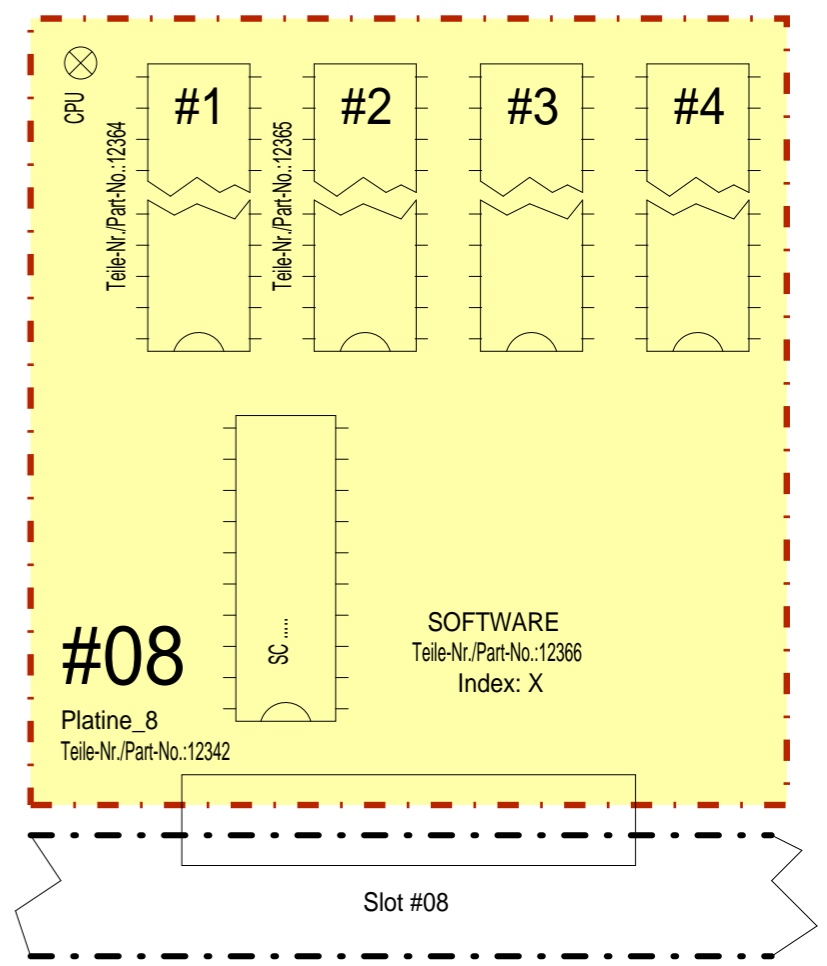

Änderungsdefinition siehe JK- Holding GmbH, Telefon 02224/818-0, Baugruppe FT fan / Voice Guide JK- Holding GmbH, D-53578 Windhagen, ASSEMBLY Telefon 02224/818-0, Telefax 02224/818-280					Benennung Schematic Excellence 850 UP Climatronic USA TITEL Projekt-Nr. PL 62, Teil-Nr. 801155a PROJECT-NO. IDENT-NO.				
a 30.09.04 Schnabel 17.11.04 Pott Index Datum Bearbeiter Datum Prüfer INDEX DATE ORIGIN DATE CONTROLLER	Datum 05.08.03 Bearbeiter Schnabel Datum 28.05.04 Prüfer Pott DATE ORIGIN CONTR.	Blatt 23 von 29 Bl.							

1 2 3 4 5 6 7 8

COPYING OF THIS DOCUMENT AND GIVING IT TO OTHERS AND THE USE OR COMMUNICATION OF THE CONTENTS THEREOF, ARE FORBIDDEN WITHOUT EXPRESS AUTHORITY. OFFENDERS ARE LIABLE TO THE PAYMENT OF DAMAGES. ALL RIGHTS ARE RESERVED IN THE EVENT OF THE GRANT OF A PATENT OR THE REGISTRATION OF A UTILITY MODEL OR DESIGN.

Die Weitergabe und Vervielfältigung dieser Unterlagen sowie die Weitergabe von Informationen und Kenntnissen an Dritte, die nicht unmittelbar mit dem Projekt beauftragt sind, ist nicht gestattet. Zuwiderhandlungen verpflichten zu Schadenersatz. Alle Rechte für den Fall der Patenterteilung oder Gebrauchsmuster-Ertragung werden vorbehalten.

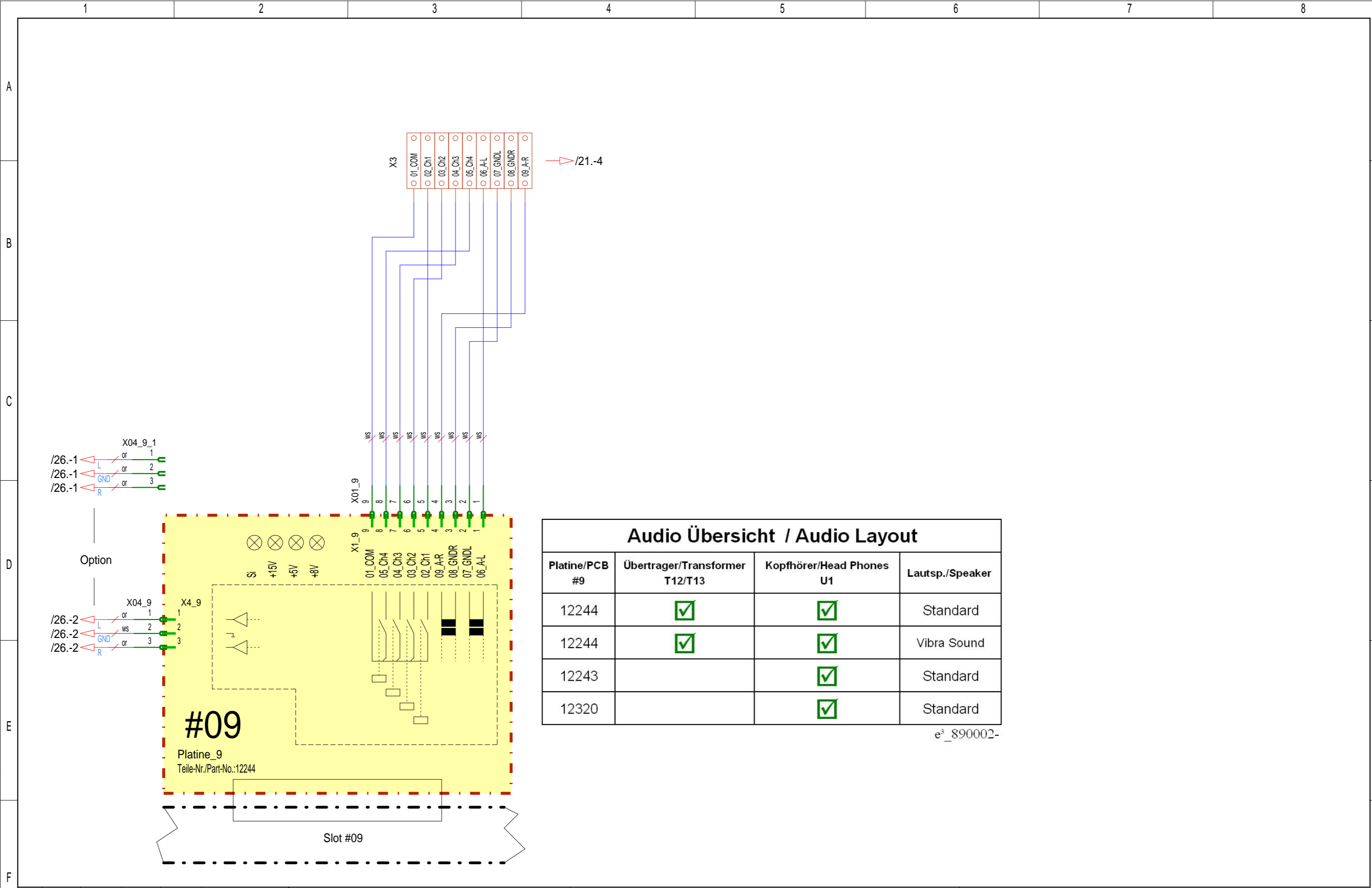

### Audio Übersicht / Audio Layout

Platine/PCB #9	Übertrager/Transformer T12/T13	Kopfhörer/Head Phones U1	Lautsp./Speaker
12244	<input checked="" type="checkbox"/>	<input checked="" type="checkbox"/>	Standard
12244	<input checked="" type="checkbox"/>	<input checked="" type="checkbox"/>	Vibra Sound
12243		<input checked="" type="checkbox"/>	Standard
12320		<input checked="" type="checkbox"/>	Standard

e<sup>3</sup>\_890002-

		Änderungsdefinition siehe JK- Holding GmbH Konstruktions-Mitteilung		JK- Holding GmbH D-53578 Windhagen		Telefon 02224/818-0 Telefax 02224/818-280		Baugruppe ASSEMBLY Audio		Benennung TITLE Schematic Excellence 850 UP Climatronic USA	
a		30.09.04	Schnabel	17.11.04	Pott	Datum DATE 05.08.03	Bearbeiter ORIGIN Schnabel	Datum DATE 28.05.04	Prüfer CONTR. Pott	Projekt-Nr. PROJECT-NO. PL 62	Teile-Nr. IDENT-NO. 801155a
Index INDEX	Datum DATE	Bearbeiter ORIGIN	Datum DATE	Prüfer CONTROLLER	Blatt 24 von 29 Bl.						



COPYING OF THIS DOCUMENT AND GIVING IT TO OTHERS AND THE USE OR COMMUNICATION OF THE CONTENTS THEREOF, ARE FORBIDDEN WITHOUT EXPRESS AUTHORITY. OFFENDERS ARE LIABLE TO THE PAYMENT OF DAMAGES. ALL RIGHTS ARE RESERVED IN THE EVENT OF THE GRANT OF A PATENT OR THE REGISTRATION OF A UTILITY MODEL OR DESIGN.

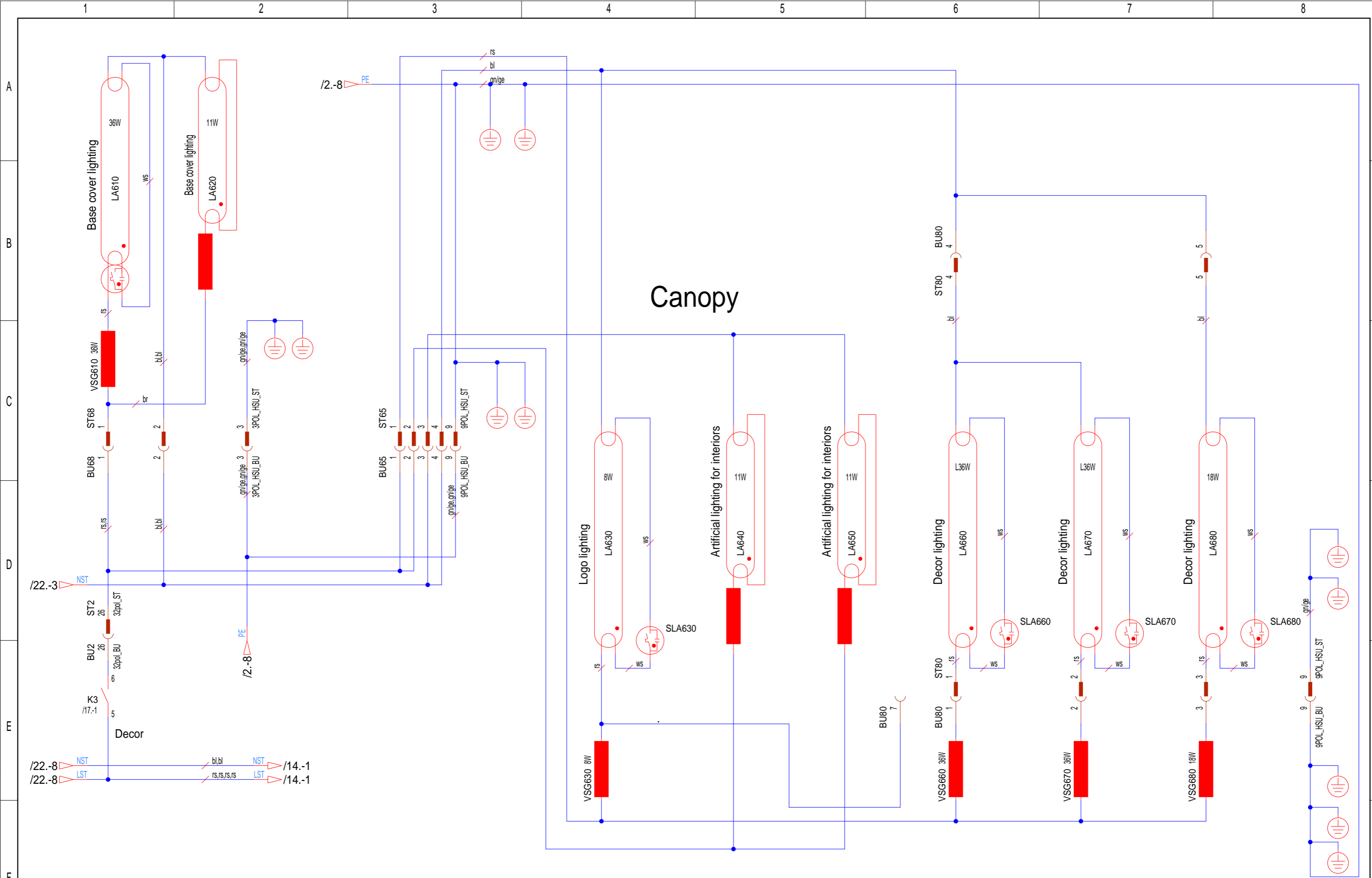

Die Weitergabe und Vervielfältigung dieser Unterlagen sowie die Weitergabe von Informationen und Kenntnissen an Dritte, die nicht unmittelbar mit dem Projekt beauftragt sind, ist nicht gestattet. Zuwiderhandlungen verpflichten zu Schadenersatz. Alle Rechte für den Fall der Patenterteilung oder Gebrauchsmuster-Ertragung werden vorbehalten.

a 30.09.04 Schnabel 17.11.04 Pott <small>Index DATE Bearbeiter ORIGIN Datum DATE Prüfer CONTR.</small>		JK- Holding GmbH D-53578 Windhagen <small>Datum DATE 05.02.04 Bearbeiter ORIGIN Schnabel Datum DATE 28.05.04 Prüfer CONTR. Pott</small>		Baugruppe ASSEMBLY Decor lighting <small>Telefon 02224/818-0 Telefax 02224/818-280</small>		Benennung TITLE Schematic Excellence 850 UP Climatronic USA <small>Projekt-Nr. PROJECT-NO. PL 62 Teile-Nr. IDENT-NO. 801155a</small>		Blatt 25 <small>von 29 Bl.</small>	
---	--	--	--	---	--	---	--	---------------------------------------	--

COPYING OF THIS DOCUMENT AND GIVING IT TO OTHERS AND THE USE OR COMMUNICATION OF THE CONTENTS THEREOF, ARE FORBIDDEN WITHOUT EXPRESS AUTHORITY. OFFENDERS ARE LIABLE TO THE PAYMENT OF DAMAGES. ALL RIGHTS ARE RESERVED IN THE EVENT OF THE GRANT OF A PATENT OR THE REGISTRATION OF A UTILITY MODEL OR DESIGN.

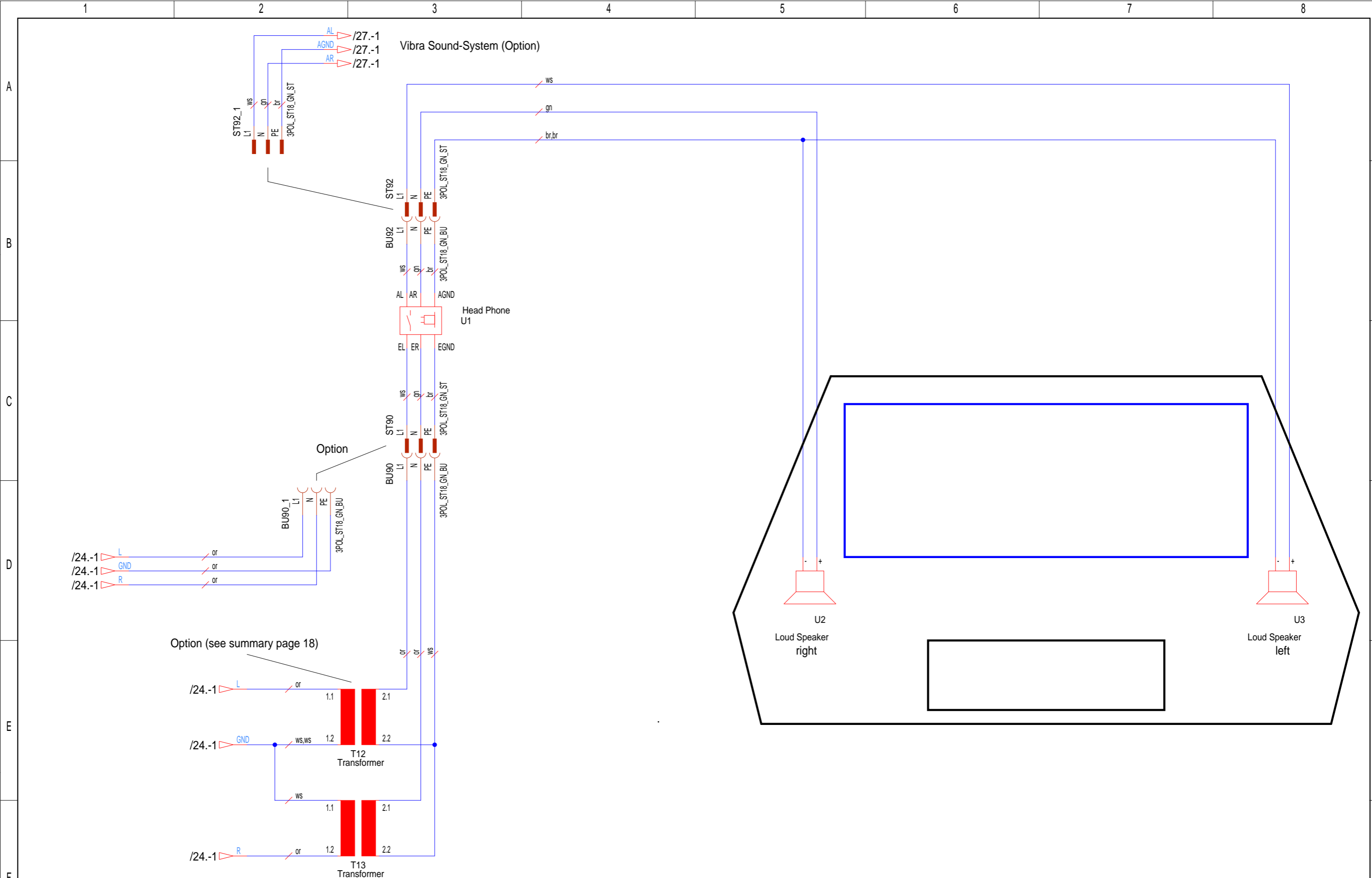

Die Weitergabe und Vervielfältigung dieser Unterlagen sowie die Weitergabe von Informationen und Kenntnisse an Dritte, die nicht unmittelbar mit dem Projekt beauftragt sind, ist nicht gestattet. Zuwiderhandlungen verpflichten zu Schadenersatz. Alle Rechte für den Fall der Patenterteilung oder Gebrauchsmuster-Ertragung werden vorbehalten.

					Änderungsdefinition siehe JK- Holding GmbH D-53578 Windhagen		Telefon 02224/818-0 Telefax 02224/818-280		Baugruppe ASSEMBLY Audio loudspeaker		Benennung TITLE Schematic Excellence 850 UP Climatronic USA	
a	30.09.04	Schnabel	17.11.04	Pott	Datum 05.08.03	Bearbeiter Schnabel	Datum 28.05.04	Prüfer CONTR.	Pott	Projekt-Nr. PL 62	Teile-Nr. 801155a	Blatt 26
INDEX	DATE	BEARBEITER	DATE	PRÜFER	DATE	ORIGIN	DATE	CONTR.		PROJECT-NO.	IDENT-NO.	von 29 Bl.

COPYING OF THIS DOCUMENT AND GIVING IT TO OTHERS AND THE USE OR COMMUNICATION OF THE CONTENTS THEREOF, ARE FORBIDDEN WITHOUT EXPRESS AUTHORITY. OFFENDERS ARE LIABLE TO THE PAYMENT OF DAMAGES. ALL RIGHTS ARE RESERVED IN THE EVENT OF THE GRANT OF A PATENT OR THE REGISTRATION OF A UTILITY MODEL OR DESIGN.

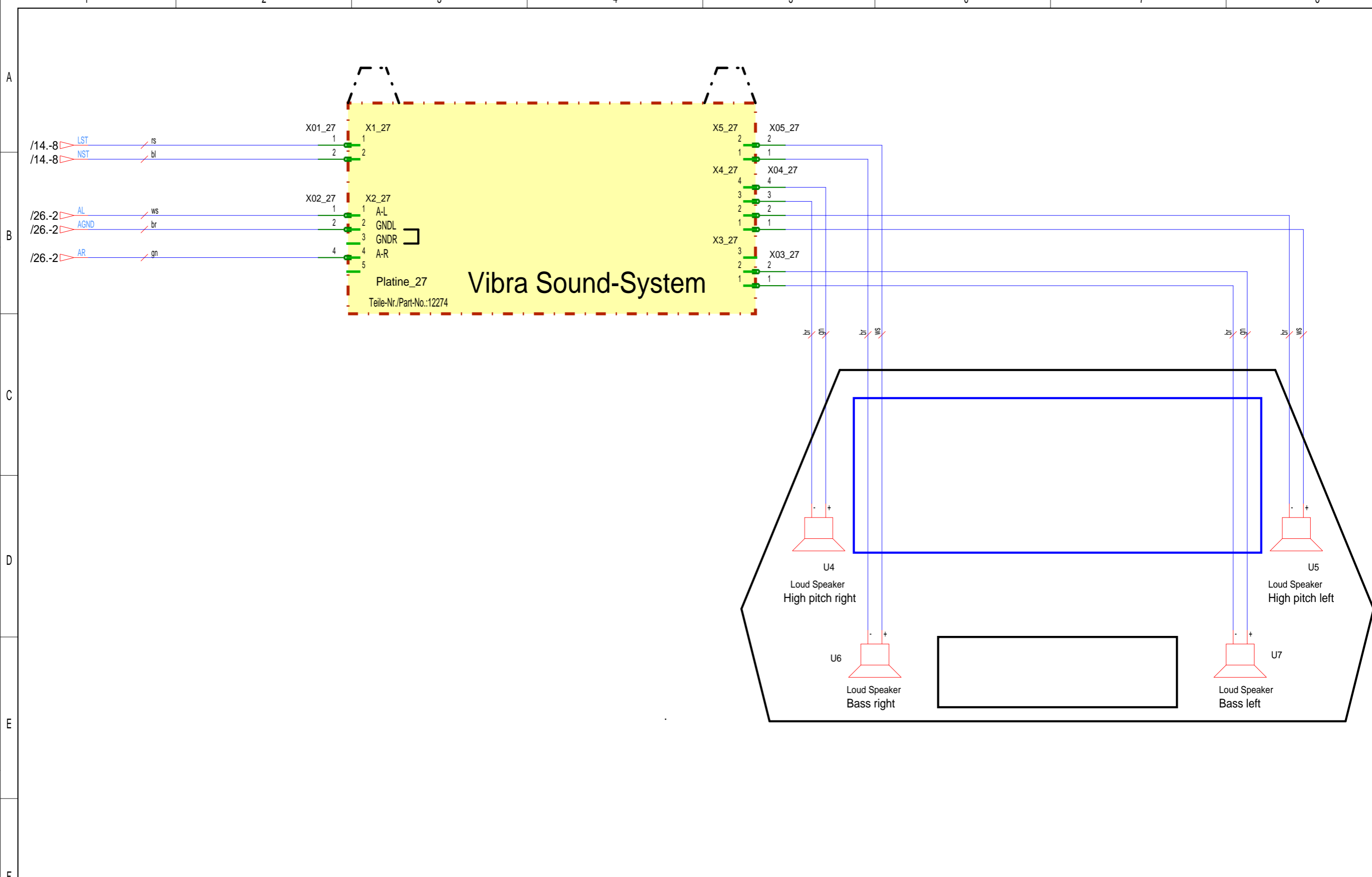

Die Weitergabe und Vervielfältigung dieser Unterlagen sowie die Weitergabe von Informationen und Kenntnissen an Dritte, die nicht unmittelbar mit dem Projekt beauftragt sind, ist nicht gestattet. Zuwiderhandlungen verpflichten zu Schadenersatz. Alle Rechte für den Fall der Patenterteilung oder Gebrauchsmuster-Ertragung werden vorbehalten.

					Änderungsdefinition siehe JK- Holding GmbH D-53578 Windhagen		Telefon 02224/818-0 Telefax 02224/818-280		Baugruppe ASSEMBLY <b>Vibra Sound-System (Option)</b>		Benennung TITLE <b>Schematic Excellence 850 UP Climatronic USA</b>	
a	30.09.04	Schnabel	17.11.04	Pott	Datum 05.08.03	Bearbeiter Schnabel	Datum 28.05.04	Prüfer Pott	Projekt-Nr. PL 62		Teile-Nr. 801155a	
Index	Datum	Bearbeiter	Datum	Prüfer	Datum	Bearbeiter	Datum	Prüfer	Blatt 27		von 29 Bl.	

COPYING OF THIS DOCUMENT AND GIVING IT TO OTHERS AND THE USE OR COMMUNICATION OF THE CONTENTS THEREOF, ARE FORBIDDEN WITHOUT EXPRESS AUTHORITY. OFFENDERS ARE LIABLE TO THE PAYMENT OF DAMAGES. ALL RIGHTS ARE RESERVED IN THE EVENT OF THE GRANT OF A PATENT OR THE REGISTRATION OF A UTILITY MODEL OR DESIGN.

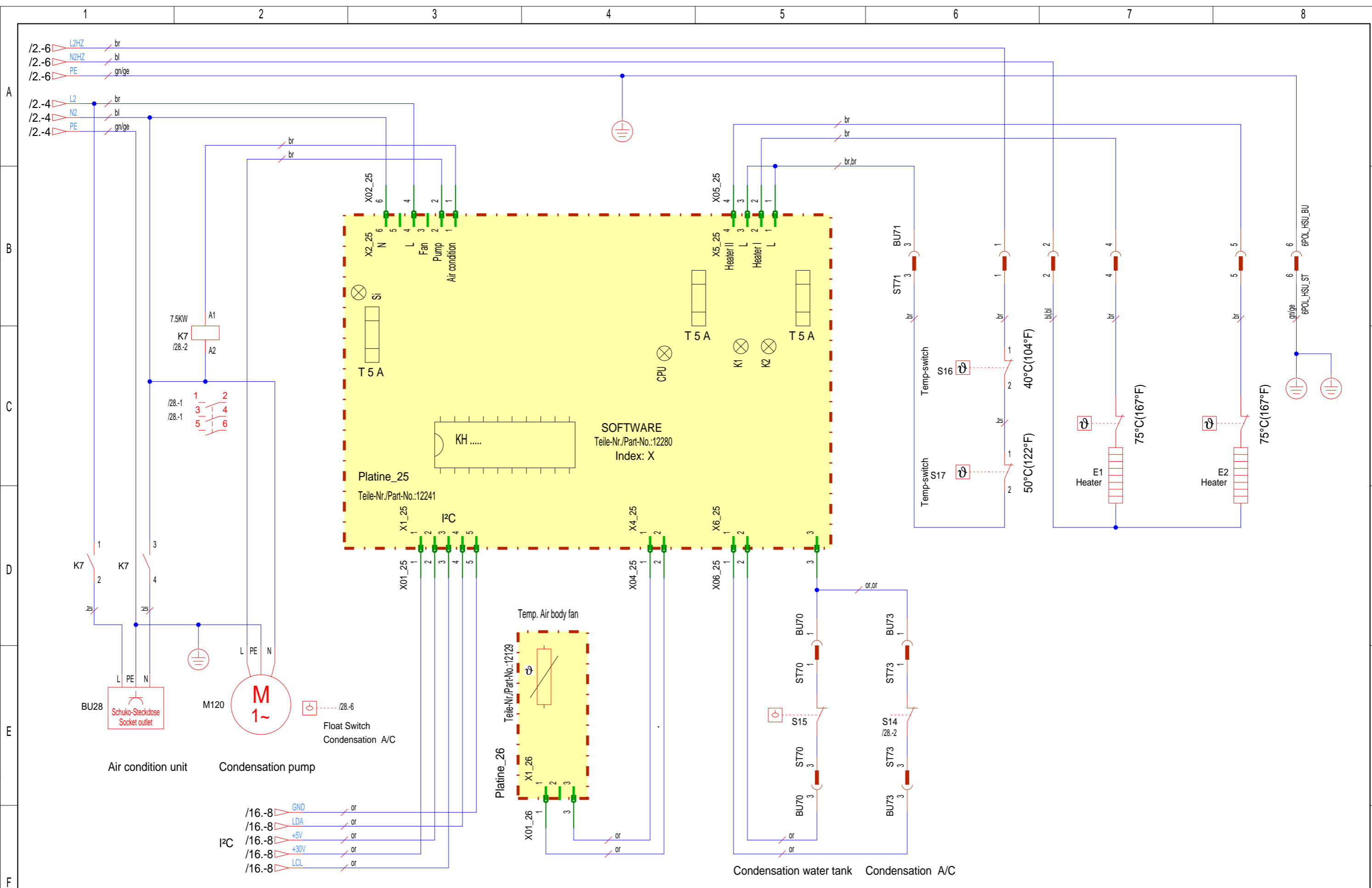

Die Weitergabe und Vervielfältigung dieser Unterlagen sowie die Weitergabe von Informationen und Kenntnisse an Dritte, die nicht unmittelbar mit dem Projekt beauftragt sind, ist nicht gestattet. Zuwiderhandlungen verpflichten zu Schadenersatz. Alle Rechte für den Fall der Patentierung oder Gebrauchsmuster-Ertragung werden vorbehalten.

Änderungsdefinition siehe JK- Holding GmbH D-53578 Windhagen					Telefon 02224/818-0 Telefax 02224/818-280					Baugruppe ASSEMBLY Air Condition / heater					Benennung TITLE Schematic Excellence 850 UP Climatron USA																								
FOR ALTERNATION DEFINITIONS SEE CONSTRUCTION NOTES					Datum DATE 30.09.04					Bearbeiter ORIGIN Schnabel					Datum DATE 28.05.04					Prüfer CONTR. Pott					Projekt-Nr. PROJECT-NO. PL 62					Teile-Nr. IDENT-NO. 801155a					Blatt 28 von 29 Bl.				

COPYING OF THIS DOCUMENT AND GIVING IT TO OTHERS AND THE USE OR COMMUNICATION OF THE CONTENTS THEREOF, ARE FORBIDDEN WITHOUT EXPRESS AUTHORITY. OFFENDERS ARE LIABLE TO THE PAYMENT OF DAMAGES. ALL RIGHTS ARE RESERVED IN THE EVENT OF THE GRANT OF A PATENT OR THE REGISTRATION OF A UTILITY MODEL OR DESIGN.

1 2 3 4 5 6 7 8

A  
B  
C  
D  
E  
F

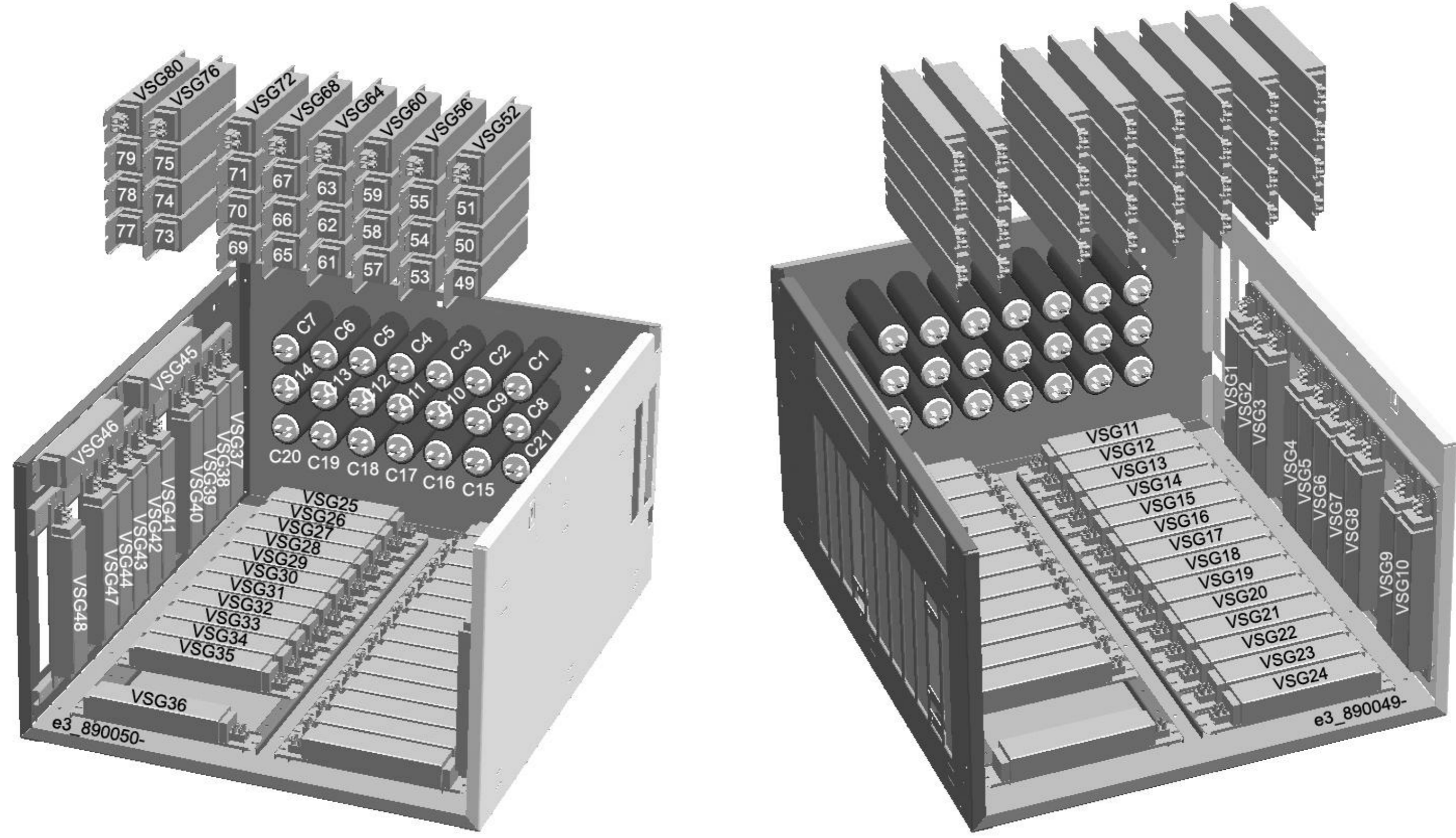

Die Weitergabe und Vervielfältigung dieser Unterlagen sowie die Weitergabe von Informationen und Kenntnissen an Dritte, die nicht unmittelbar mit dem Projekt beauftragt sind, ist nicht gestattet. Zuwiderhandlungen verpflichten zu Schadenersatz. Alle Rechte für den Fall der Patentierung oder Gebrauchsmuster-Ertragung werden vorbehalten.

					Änderungsdefinition siehe JK- Holding GmbH Konstruktions-Mitteilung D-53578 Windhagen FOR ALTERNATION DEFINITIONS SEE CONSTRUCTION NOTES		Telefon 02224/818-0 Telefax 02224/818-280		Baugruppe ASSEMBLY <b>Layout VSG / capacitors</b>		Benennung TITLE <b>Schematic Excellence 850 UP Climatronic USA</b>	
a	30.09.04	Schnabel	17.11.04	Pott	Datum DATE	28.05.04	Bearbeiter ORIGIN	Schnabel	Datum DATE	28.05.04	Prüfer CONTR.	Pott
Index INDEX	Date DATE	Author ORIGIN	Date DATE	Checker CONTROLLER								
								Projekt-Nr. PROJECT-NO. <b>PL 62</b>		Teile-Nr. IDENT-NO. <b>801155a</b>		Blatt 29 von 29 Bl.

1 2 3 4 5 6 7 8