

Schematic Ergoline Affinity 950 USA

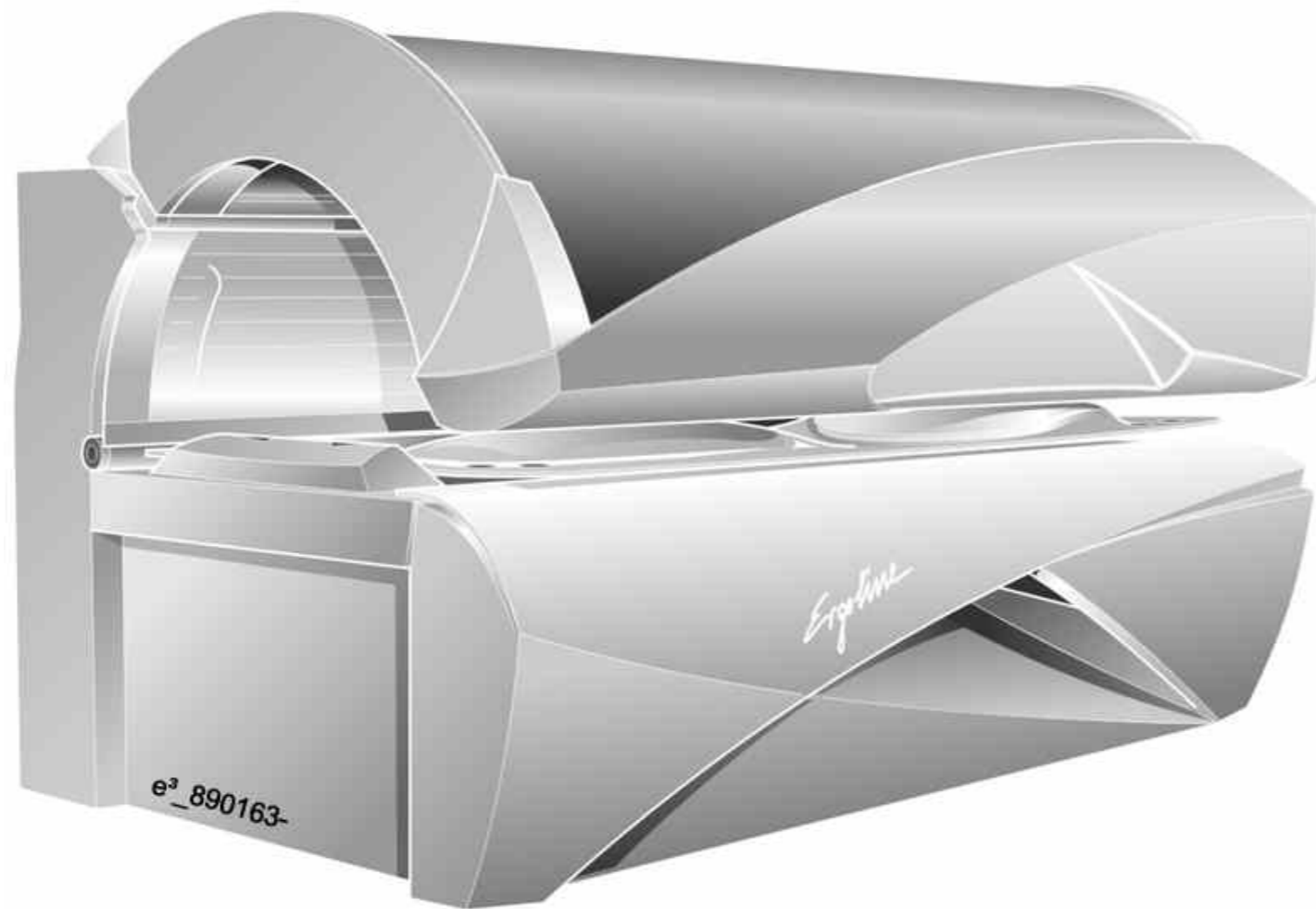

Inhalt / Content:

- 2 Control lead / filter
- 3 Ballasts HP-Assembly foot (1)
- 4 Ballasts HP-Assembly foot (2)
- 5 Ballasts HP-Assembly center (3)
- 6 Ballasts HP-Assembly head (4)
- 7 Ballasts FT-Assembly head (5)
- 8 HP-Assembly foot (1)
- 9 HP-Assembly foot (2)
- 10 HP-Assembly center (3)
- 11 HP-Assembly head (4)
- 12 FT-Assembly head (5)
- 13 Base Lamps
- 14 Shoulder tanner II
- 15 Control system / Slot / I²C / Display
- 16 PCB control
- 17 Control PCB / input
- 18 I/O / safety circuit
- 19 HP - fan
- 20 Coin box
- 21 Fan control
- 22 FT fan / Voice Guide
- 23 Audio
- 24 Decor lighting
- 25 Audio loudspeaker
- 26 Vibra Sound-System (Option)
- 27 Air Condition / heater
- 28 Layout HP-Assembly OT ST
- 29 Layout lamps Base
- 30 Layout VSG / capacitors
- 31 Layout lamps / VSG SB

COPYING OF THIS DOCUMENT, AND GIVING IT TO OTHERS AND THE USE OR COMMUNICATION OF THE CONTENTS THEREOF, ARE FORBIDDEN WITHOUT EXPRESS AUTHORITY. OFFENDERS ARE LIABLE TO THE PAYMENT OF DAMAGES. ALL RIGHTS ARE RESERVED IN THE EVENT OF THE GRANT OF A PATENT OR THE REGISTRATION OF A UTILITY MODEL OR DESIGN.

Die Weitergabe und Vervielfältigung dieser Unterlagen sowie die Weitergabe von Informationen und Kenntnisse an Dritte, die nicht unmittelbar mit dem Projekt beauftragt sind, ist nicht gestattet. Zuwiderhandlungen verpflichten zu Schadensersatz. Alle Rechte für den Fall der Patenterteilung oder Gebrauchsmuster-Ertragung werden vorbehalten.

| | | | | | | | | | | | | | | |
|-------|-------|------------|-------|------------|--|------------|----------|---------|--|--|--|--|-----------------------|--|
| | | | | | Änderungsdefinition siehe JK- Holding GmbH Telefon 02224/818-0 Konstruktions-Mitteilung D-53578 Windhagen Telefax 02224/818-343 FOR ALTERATION DEFINITIONS SEE CONSTRUCTION NOTES | | | | | | Projekt-Nr. PL 92 Teile-Nr. 1501781-00- PROJECT-NO. IDENT-NO. | | Blatt 1 von 31 Bl. | |
| Index | Datum | Bearbeiter | Datum | Prüfer | Datum | Bearbeiter | Datum | Prüfer | | | | | | |
| INDEX | DATE | ORIGN. | DATE | CONTROLLER | DATE | ORIGN. | DATE | CONTR. | | | | | | |
| | | | | | 23.04.07 | Schnabel | 23.04.07 | W. Pott | | | | | | |

COPYING OF THIS DOCUMENT, AND GIVING IT TO OTHERS AND THE USE OR COMMUNICATION OF THE CONTENTS THEREOF, ARE FORBIDDEN WITHOUT EXPRESS AUTHORITY. OFFENDERS ARE LIABLE TO THE PAYMENT OF DAMAGES. ALL RIGHTS ARE RESERVED IN THE EVENT OF THE GRANT OF A PATENT OR THE REGISTRATION OF A UTILITY MODEL OR DESIGN.

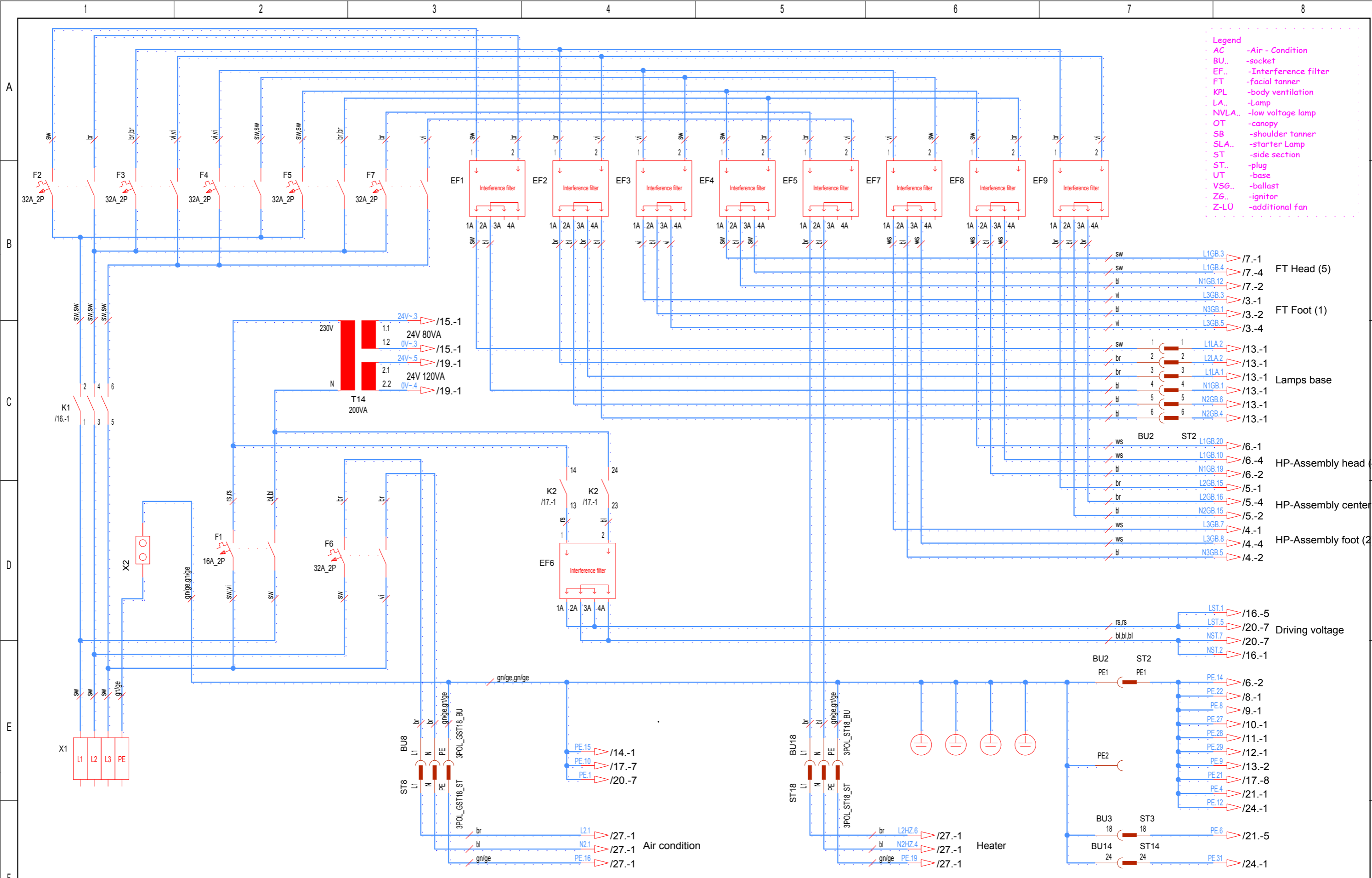

- Legend**
- AC -Air - Condition
 - BU.. -socket
 - EF.. -Interference filter
 - FT -facial tanner
 - KPL -body ventilation
 - LA.. -Lamp
 - NVLA.. -low voltage lamp
 - OT -canopy
 - SB -shoulder tanner
 - SLA.. -starter Lamp
 - ST -side section
 - ST.. -plug
 - UT -base
 - VSG.. -ballast
 - ZG.. -ignitor
 - Z-LU -additional fan

Die Weitergabe und Vervielfältigung dieser Unterlagen sowie die Weitergabe von Informationen und Kenntnisse an Dritte, die nicht unmittelbar mit dem Projekt beauftragt sind, ist nicht gestattet. Zuwiderhandlungen verpflichten zu Schadensersatz. Alle Rechte für den Fall der Patentierung oder Gebrauchsmuster-Ertragung werden vorbehalten.

| | | | | | | | | | | | | |
|--|-------|------------|----------|------------|---|------------|-------|---|-------------|-------------|---|--|
| Änderungsdefinition siehe Konstruktions-Mitteilung FOR ALTERNATION DEFINITIONS SEE CONSTRUCTION NOTES | | | | | JK- Holding GmbH Telefon 02224/818-0 D-53578 Windhagen Telefax 02224/818-280 | | | Baugruppe ASSEMBLY Control lead / filter | | | Benennung Schematic Ergoline Affinity 950 USA TITLE | |
| Index | Datum | Bearbeiter | Datum | Prüfer | Datum | Bearbeiter | Datum | Prüfer | Projekt-Nr. | Teile-Nr. | Blatt | |
| INDEX | DATE | ORIGIN | DATE | CONTROLLER | DATE | ORIGIN | DATE | CONTR. | PROJECT-NO. | IDENT-NO. | 2 | |
| | | | 23.04.07 | Schnabel | 23.04.07 | Pott | | | PL 92 | 1501781-00- | von 31 Bl. | |

COPYING OF THIS DOCUMENT, AND GIVING IT TO OTHERS AND THE USE OR COMMUNICATION OF THE CONTENTS THEREOF, ARE FORBIDDEN WITHOUT EXPRESS AUTHORITY. OFFENDERS ARE LIABLE TO THE PAYMENT OF DAMAGES. ALL RIGHTS ARE RESERVED IN THE EVENT OF THE GRANT OF A PATENT OR THE REGISTRATION OF A UTILITY MODEL OR DESIGN.

Die Weitergabe und Vervielfältigung dieser Unterlagen sowie die Weitergabe von Informationen und Kenntnisse an Dritte, die nicht unmittelbar mit dem Projekt beauftragt sind, ist nicht gestattet. Zuwiderhandlungen verpflichten zu Schadensersatz. Alle Rechte für den Fall der Patentierung oder Gebrauchsmuster-Eintragung werden vorbehalten.

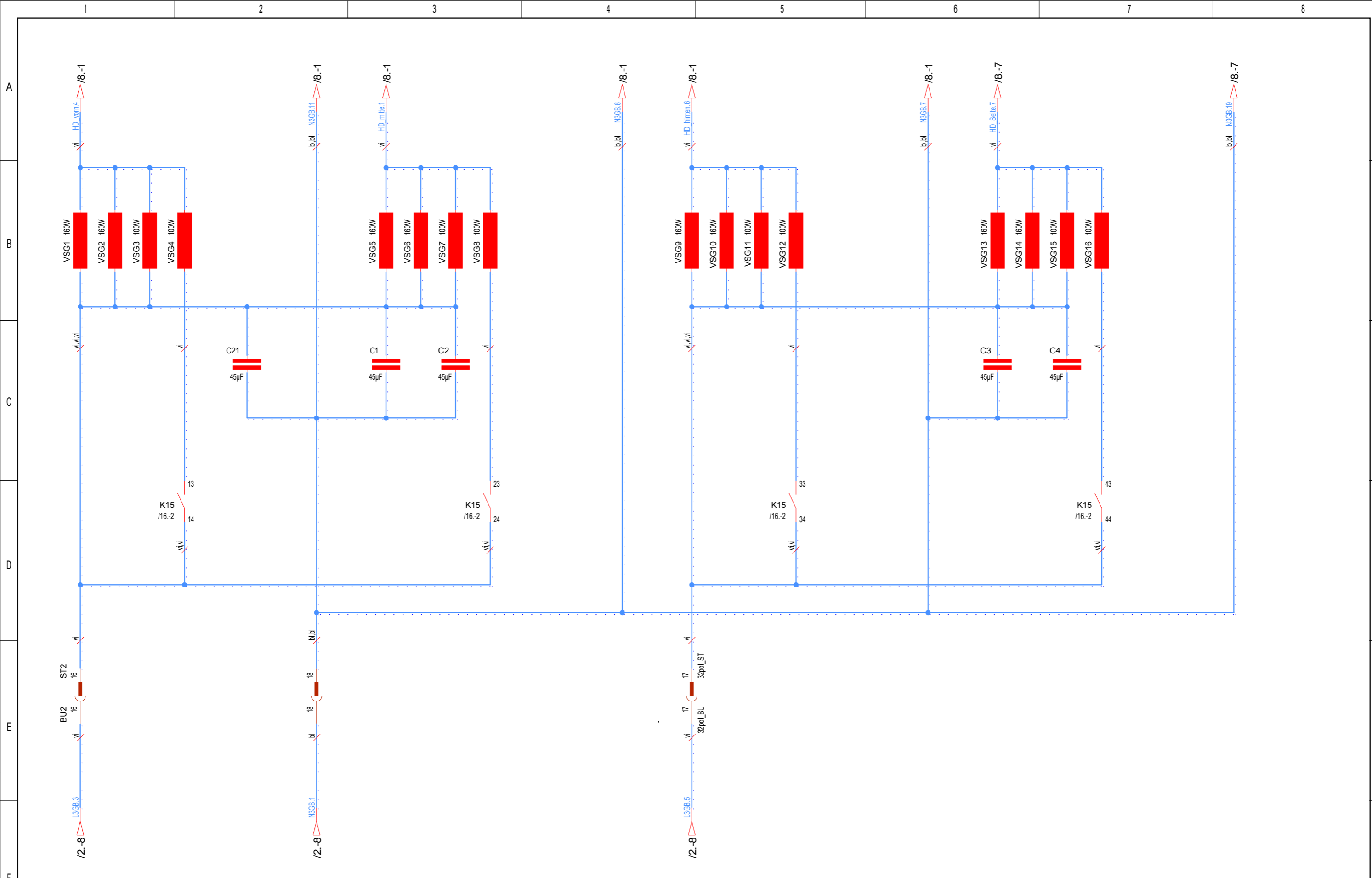

| | | | | | | | | | | | | | | |
|---|--|--|--|--|--|--|--|--|--|---|--|--|--|--|
| Änderungsdefinition siehe JK- Holding GmbH Telefon 02224/818-0 D-53578 Windhagen Telefax 02224/818-280 | | | | | Baugruppe ASSEMBLY Ballasts HP-Assembly foot (1) | | | | | Benennung TITLE Schematic Ergoline Affinity 950 USA | | | | |
| FOR ALTERATION DEFINITIONS SEE CONSTRUCTION NOTES | | | | | Datum DATE 23.04.07 Bearbeiter ORIGN Schnabel Datum DATE 23.04.07 Prüfer CONTR. Pott | | | | | Projekt-Nr. PROJECT-NO. PL 92 Teile-Nr. IDENT-NO. 1501781-00- | | | | |
| | | | | | | | | | | Blatt 3 von 31 Bl. | | | | |

COPYING OF THIS DOCUMENT, AND GIVING IT TO OTHERS AND THE USE OR COMMUNICATION OF THE CONTENTS THEREOF, ARE FORBIDDEN WITHOUT EXPRESS AUTHORITY. OFFENDERS ARE LIABLE TO THE PAYMENT OF DAMAGES. ALL RIGHTS ARE RESERVED IN THE EVENT OF THE GRANT OF A PATENT OR THE REGISTRATION OF A UTILITY MODEL OR DESIGN.

Die Weitergabe und Vervielfältigung dieser Unterlagen sowie die Weitergabe von Informationen und Kenntnisse an Dritte, die nicht unmittelbar mit dem Projekt beauftragt sind, ist nicht gestattet. Zuwiderhandlungen verpflichten zu Schadensersatz. Alle Rechte für den Fall der Patentierung oder Gebrauchsmuster-Eintragung werden vorbehalten.

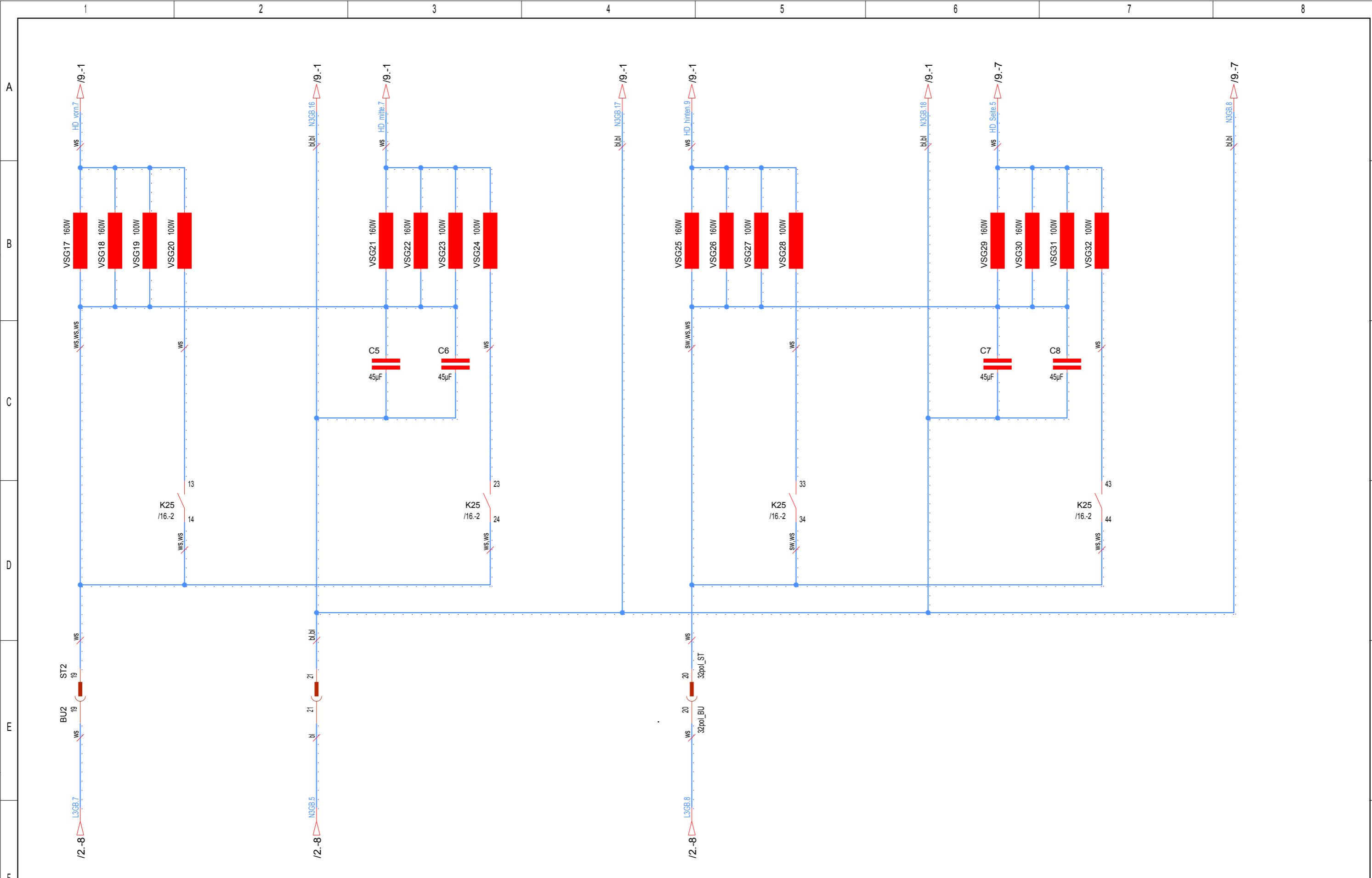

| | | | | | | | | | | | | | | | | |
|---|-------|------------|-------|------------|---|------------|----------|--------|--|--|--|--|---|--|--|--|
| Änderungsdefinition siehe Konstruktions-Mitteilung FOR ALTERATION DEFINITIONS SEE CONSTRUCTION NOTES | | | | | JK- Holding GmbH Telefon 02224/818-0 D-53578 Windhagen Telefax 02224/818-280 | | | | Baugruppe ASSEMBLY Ballasts HP-Assembly foot (2) | | | | Benennung TITLE Schematic Ergoline Affinity 950 USA | | | |
| Index | Datum | Bearbeiter | Datum | Prüfer | Datum | Bearbeiter | Datum | Prüfer | Projekt-Nr. PL 92 Teile-Nr. 1501781-00- | | | | Blatt 4 von 31 Bl. | | | |
| | | | | CONTROLLER | 23.04.07 | Schnabel | 23.04.07 | Pott | | | | | | | | |

COPYING OF THIS DOCUMENT, AND GIVING IT TO OTHERS AND THE USE OR COMMUNICATION OF THE CONTENTS THEREOF, ARE FORBIDDEN WITHOUT EXPRESS AUTHORITY. OFFENDERS ARE LIABLE TO THE PAYMENT OF DAMAGES. ALL RIGHTS ARE RESERVED IN THE EVENT OF THE GRANT OF A PATENT OR THE REGISTRATION OF A UTILITY MODEL OR DESIGN.

Die Weitergabe und Vervielfältigung dieser Unterlagen sowie die Weitergabe von Informationen und Kenntnisse an Dritte, die nicht unmittelbar mit dem Projekt beauftragt sind, ist nicht gestattet. Zuwiderhandlungen verpflichten zu Schadensersatz. Alle Rechte für den Fall der Patentierung oder Gebrauchsmuster-Eintragung werden vorbehalten.

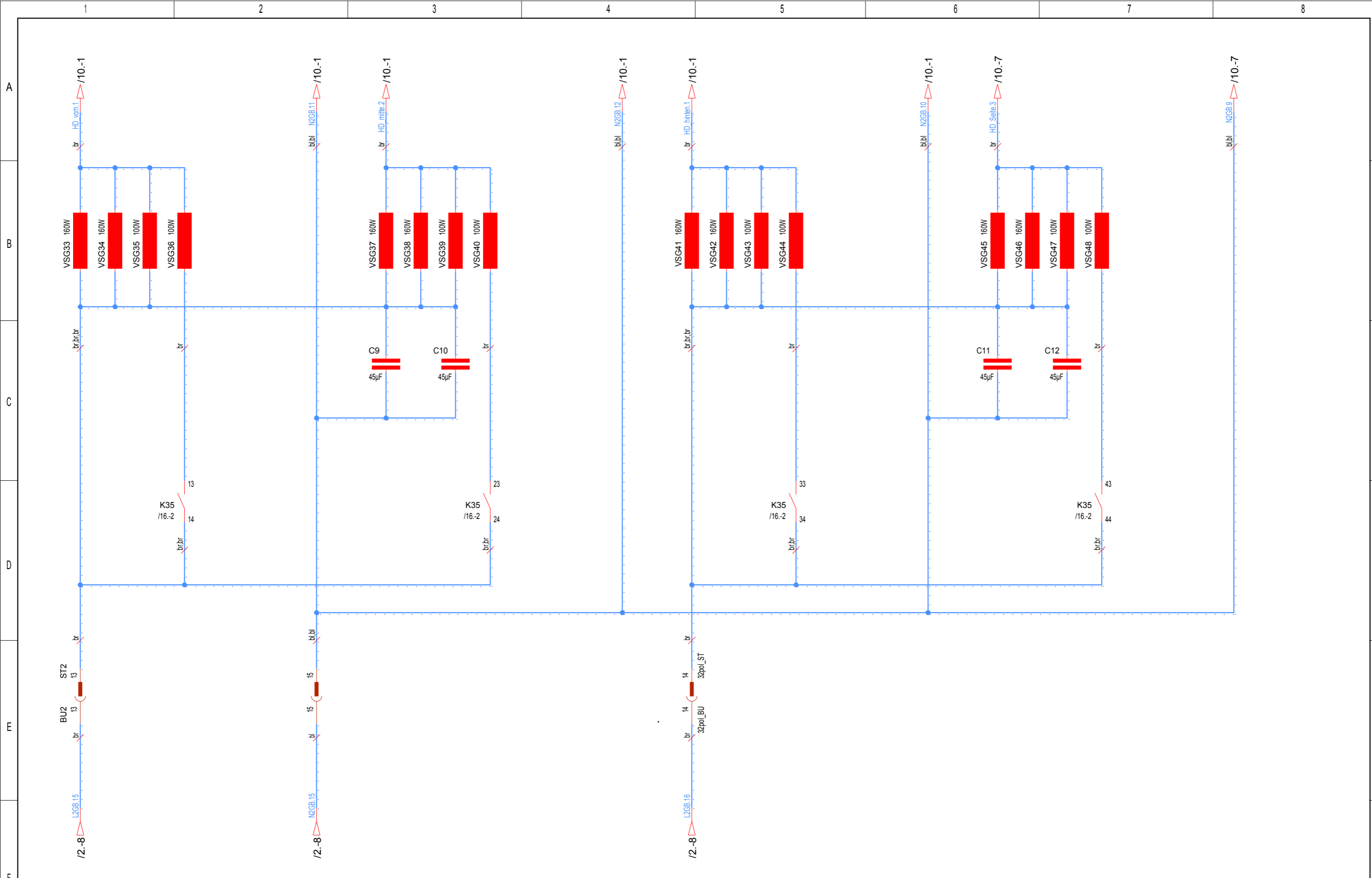

| | | | | | | | | | | | | | | |
|---|------------|-------------------|------------|-------------------|---|-------------------|------------|---------------|--|--|---------------------------------|--|---|--|
| Änderungsdefinition siehe Konstruktions-Mitteilung FOR ALTERATION DEFINITIONS SEE CONSTRUCTION NOTES | | | | | JK- Holding GmbH Telefon 02224/818-0 D-53578 Windhagen Telefax 02224/818-280 | | | | Baugruppe ASSEMBLY Ballasts HP-Assembly center (3) | | | | Benennung TITLE Schematic Ergoline Affinity 950 USA | |
| Index INDEX | Datum DATE | Bearbeiter ORIGIN | Datum DATE | Prüfer CONTROLLER | Datum DATE | Bearbeiter ORIGIN | Datum DATE | Prüfer CONTR. | Projekt-Nr. PROJECT-NO. PL 92 | | Teile-Nr. IDENT-NO. 1501781-00- | | Blatt 5 von 31 Bl. | |
| | | | | | 23.04.07 | Schnabel | 23.04.07 | Pott | | | | | | |

COPYING OF THIS DOCUMENT, AND GIVING IT TO OTHERS AND THE USE OR COMMUNICATION OF THE CONTENTS THEREOF, ARE FORBIDDEN WITHOUT EXPRESS AUTHORITY. OFFENDERS ARE LIABLE TO THE PAYMENT OF DAMAGES. ALL RIGHTS ARE RESERVED IN THE EVENT OF THE GRANT OF A PATENT OR THE REGISTRATION OF A UTILITY MODEL OR DESIGN.

Die Weitergabe und Vervielfältigung dieser Unterlage sowie die Weitergabe von Informationen und Kenntnisse an Dritte, die nicht unmittelbar mit dem Projekt beauftragt sind, ist nicht gestattet. Zuwiderhandlungen verpflichten zu Schadensersatz. Alle Rechte für den Fall der Patentierung oder Gebrauchsmuster-Ertragung werden vorbehalten.

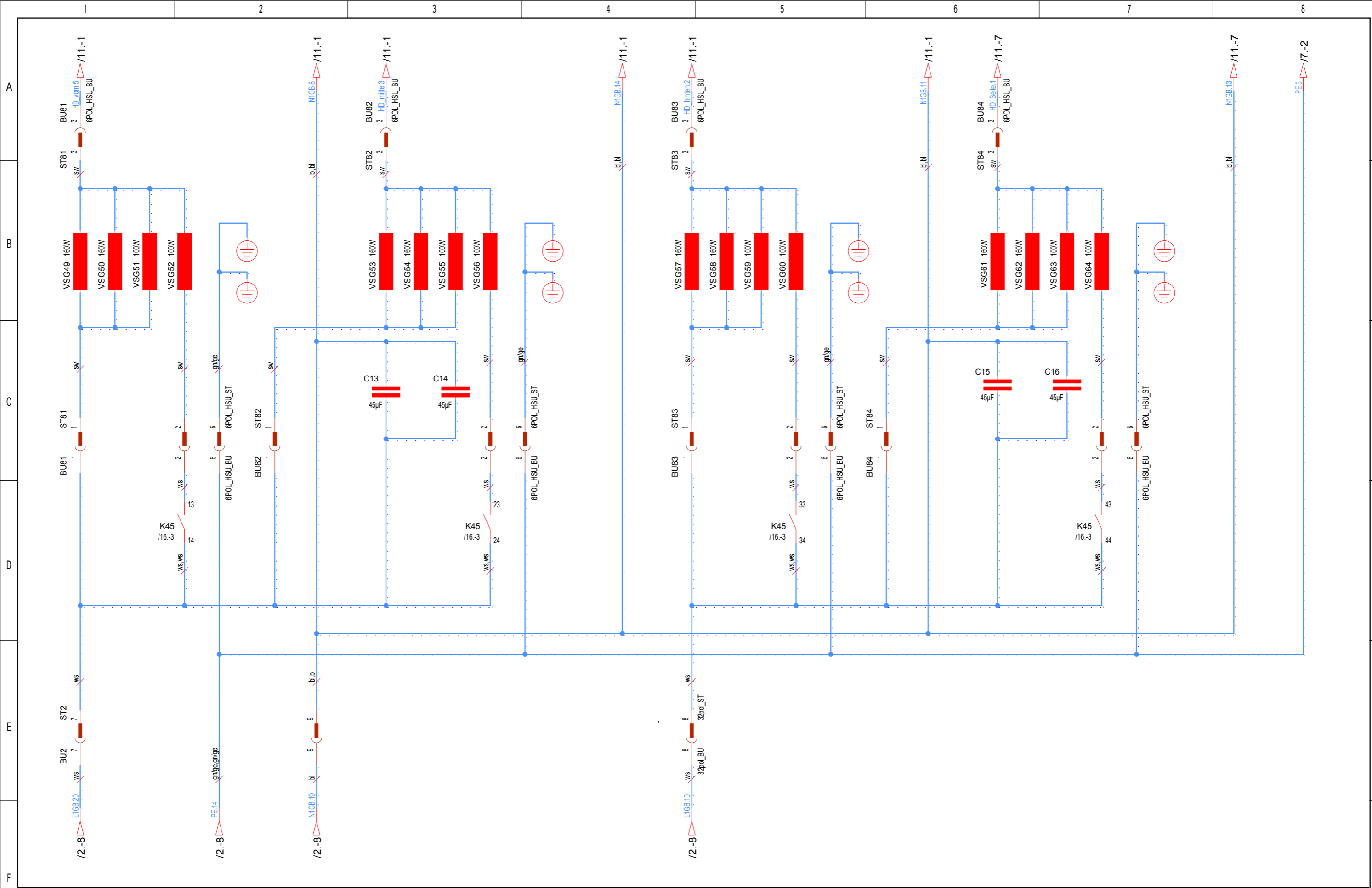

| | | | | | | | | | | | | | | | | |
|-------|------|--------|------------|----------|----------|---|------|---|------|---|------|--|-------------|-------------|-----|-----|
| Index | | Datum | Bearbeiter | Datum | Prüfer | Änderungsdefinition siehe Konstruktions-Mitteilung FOR ALTERNATION DEFINITIONS SEE CONSTRUCTION NOTES | | JK- Holding GmbH Telefon 02224/818-0 D-53578 Windhagen Telefax 02224/818-280 | | Baugruppe ASSEMBLY Ballasts HP-Assembly head (4) | | Benennung TITLE Schematic Ergoline Affinity 950 USA | | Blatt 6 | | |
| INDEX | DATE | ORIGIN | ORIGIN | DATE | CONTR. | DATE | DATE | DATE | DATE | DATE | DATE | PROJECT-NO. | IDENT-NO. | IDENT-NO. | von | Bl. |
| | | | | 23.04.07 | Schnabel | 23.04.07 | Pott | 23.04.07 | | | | PL 92 | 1501781-00- | 1501781-00- | 31 | 6 |

COPYING OF THIS DOCUMENT, AND GIVING IT TO OTHERS AND THE USE OR COMMUNICATION OF THE CONTENTS THEREOF, ARE FORBIDDEN WITHOUT EXPRESS AUTHORITY. OFFENDERS ARE LIABLE TO THE PAYMENT OF DAMAGES. ALL RIGHTS ARE RESERVED IN THE EVENT OF THE GRANT OF A PATENT OR THE REGISTRATION OF A UTILITY MODEL OR DESIGN.

Die Weitergabe und Vervielfältigung dieser Unterlage sowie die Weitergabe von Informationen und Kenntnisse an Dritte, die nicht unmittelbar mit dem Projekt beauftragt sind, ist nicht gestattet. Zuwiderhandlungen verpflichten zu Schadensersatz. Alle Rechte für den Fall der Patentierung oder Gebrauchsmuster-Ertragung werden vorbehalten.

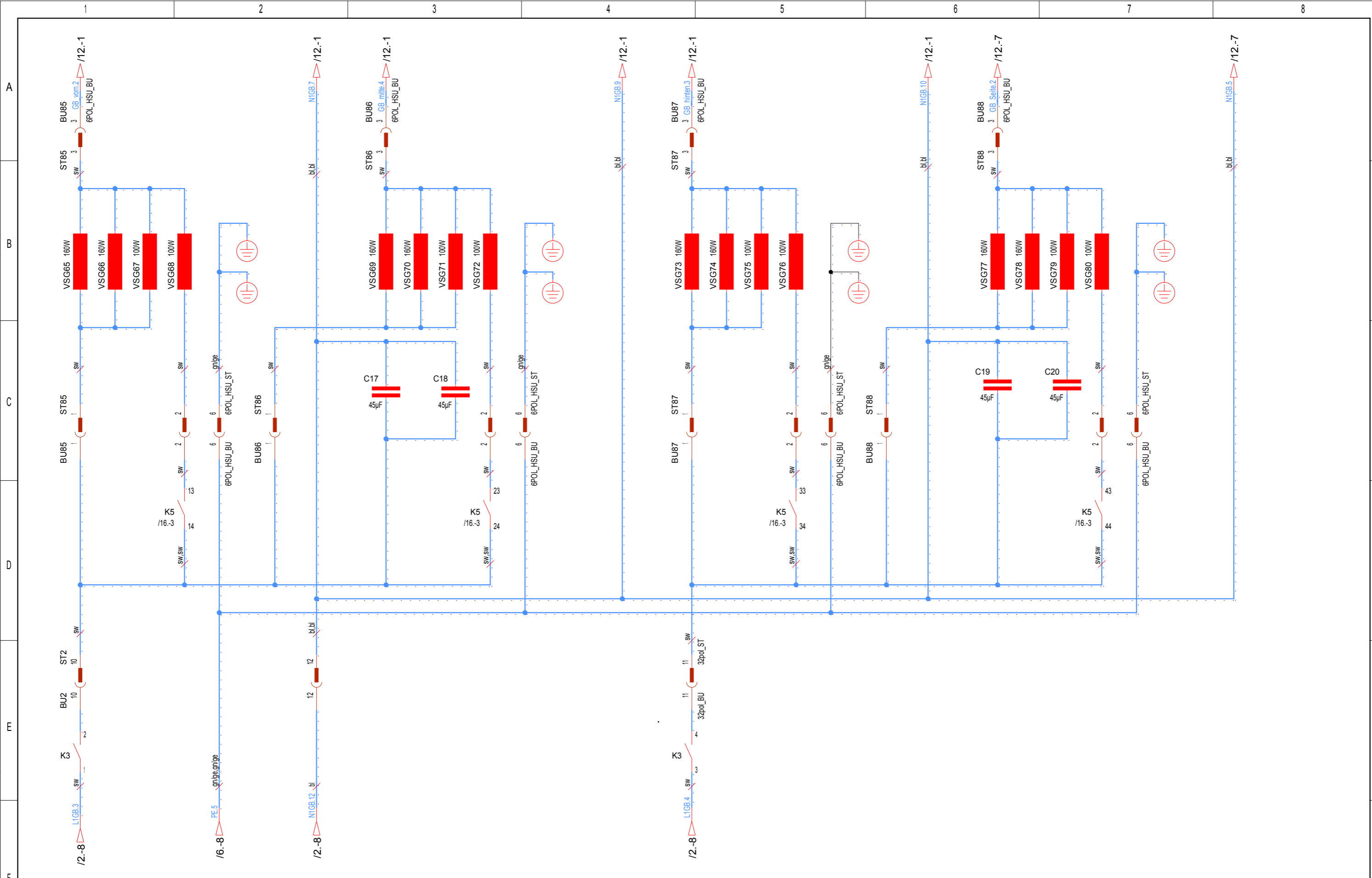

| | | | | | | | | | | | | | | | | | | | | | | | | | |
|--|--|----------|--|-------------------|--|----------|--|------------|--|---|--|---------------|--|--|--|-------------------------|--|---|--|---------------------|--|-------------|--|-----------------------|--|
| Index | | Datum | | Bearbeiter | | Datum | | Prüfer | | Datum | | Prüfer | | Datum | | Prüfer | | Datum | | Prüfer | | | | | |
| INDEX | | DATE | | ORIGIN | | DATE | | CONTROLLER | | DATE | | CONTR. | | DATE | | CONTR. | | DATE | | CONTR. | | | | | |
| | | | | | | | | | | | | | | | | | | | | | | | | | |
| Änderungsdefinition siehe Konstruktions-Mitteilung FOR ALTERNATION DEFINITIONS SEE CONSTRUCTION NOTES | | | | | | | | | | JK- Holding GmbH Telefon 02224/818-0 D-53578 Windhagen Telefax 02224/818-280 | | | | Baugruppe ASSEMBLY Ballasts FT-Assemply head (5) | | | | Benennung TITLE Schematic Ergoline Affinity 950 USA | | | | | | | |
| Datum DATE | | 23.04.07 | | Bearbeiter ORIGIN | | Schnabel | | Datum DATE | | 23.04.07 | | Prüfer CONTR. | | Pott | | Projekt-Nr. PROJECT-NO. | | PL 92 | | Teile-Nr. IDENT-NO. | | 1501781-00- | | Blatt 7 von 31 Bl. | |

COPYING OF THIS DOCUMENT, AND GIVING IT TO OTHERS AND THE USE OR COMMUNICATION OF THE CONTENTS THEREOF, ARE FORBIDDEN WITHOUT EXPRESS AUTHORITY. OFFENDERS ARE LIABLE TO THE PAYMENT OF DAMAGES. ALL RIGHTS ARE RESERVED IN THE EVENT OF THE GRANT OF A PATENT OR THE REGISTRATION OF A UTILITY MODEL OR DESIGN.

Die Weitergabe und Vervielfältigung dieser Unterlagen sowie die Weitergabe von Informationen und Kenntnisse an Dritte, die nicht unmittelbar mit dem Projekt beauftragt sind, ist nicht gestattet. Zuwiderhandlungen verpflichten zu Schadensersatz. Alle Rechte für den Fall der Patentierung oder Gebrauchsmuster-Eintragung werden vorbehalten.

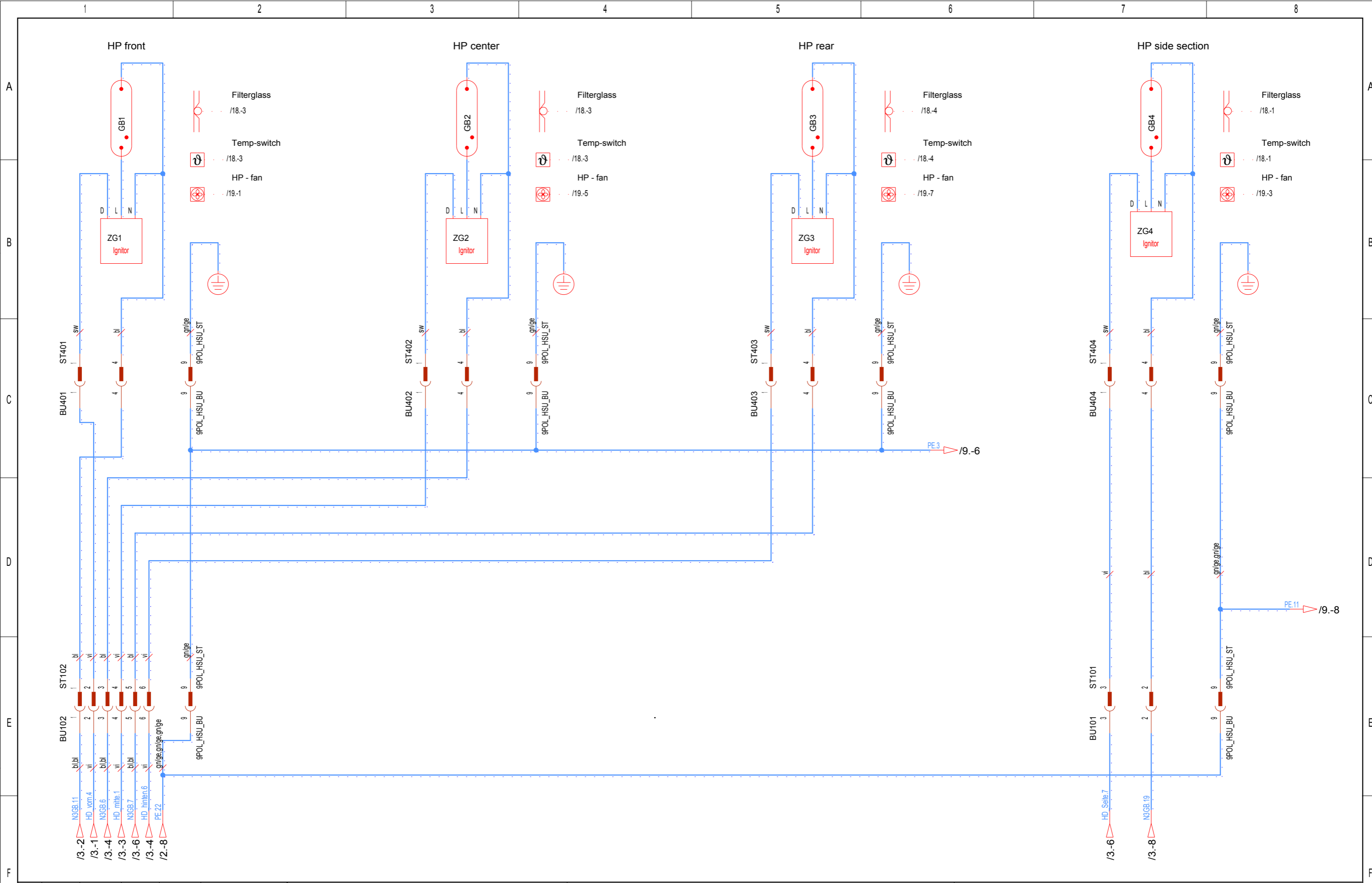

| | | | | | | | | |
|---|-------|---|----------|---|----------|---|-------------|--------|
| Änderungsdefinition siehe Konstruktions-Mitteilung FOR ALTERNATION DEFINITIONS SEE CONSTRUCTION NOTES | | JK- Holding GmbH Telefon 02224/818-0 D-53578 Windhagen Telefax 02224/818-280 | | Baugruppe ASSEMBLY HP-Assembly foot (1) | | Benennung TITLE Schematic Ergoline Affinity 950 USA | | |
| Index | Datum | Bearbeiter | Datum | Prüfer | Datum | Projekt-Nr. | Teile-Nr. | |
| INDEX | DATE | ORIGIN | DATE | CONTR. | DATE | PROJECT-NO. | IDENT-NO. | |
| | | | 23.04.07 | Schnabel | 23.04.07 | PL 92 | 1501781-00- | |
| | | | | Pott | | | | |
| | | | | | | | Blatt | 8 |
| | | | | | | | von | 31 Bl. |

COPYING OF THIS DOCUMENT, AND GIVING IT TO OTHERS AND THE USE OR COMMUNICATION OF THE CONTENTS THEREOF, ARE FORBIDDEN WITHOUT EXPRESS AUTHORITY. OFFENDERS ARE LIABLE TO THE PAYMENT OF DAMAGES. ALL RIGHTS ARE RESERVED IN THE EVENT OF THE GRANT OF A PATENT OR THE REGISTRATION OF A UTILITY MODEL OR DESIGN.

Die Weitergabe und Vervielfältigung dieser Unterlagen sowie die Weitergabe von Informationen und Kenntnisse an Dritte, die nicht unmittelbar mit dem Projekt beauftragt sind, ist nicht gestattet. Zuwiderhandlungen verpflichten zu Schadensersatz. Alle Rechte für den Fall der Patentierung oder Gebrauchsmuster-Eintragung werden vorbehalten.

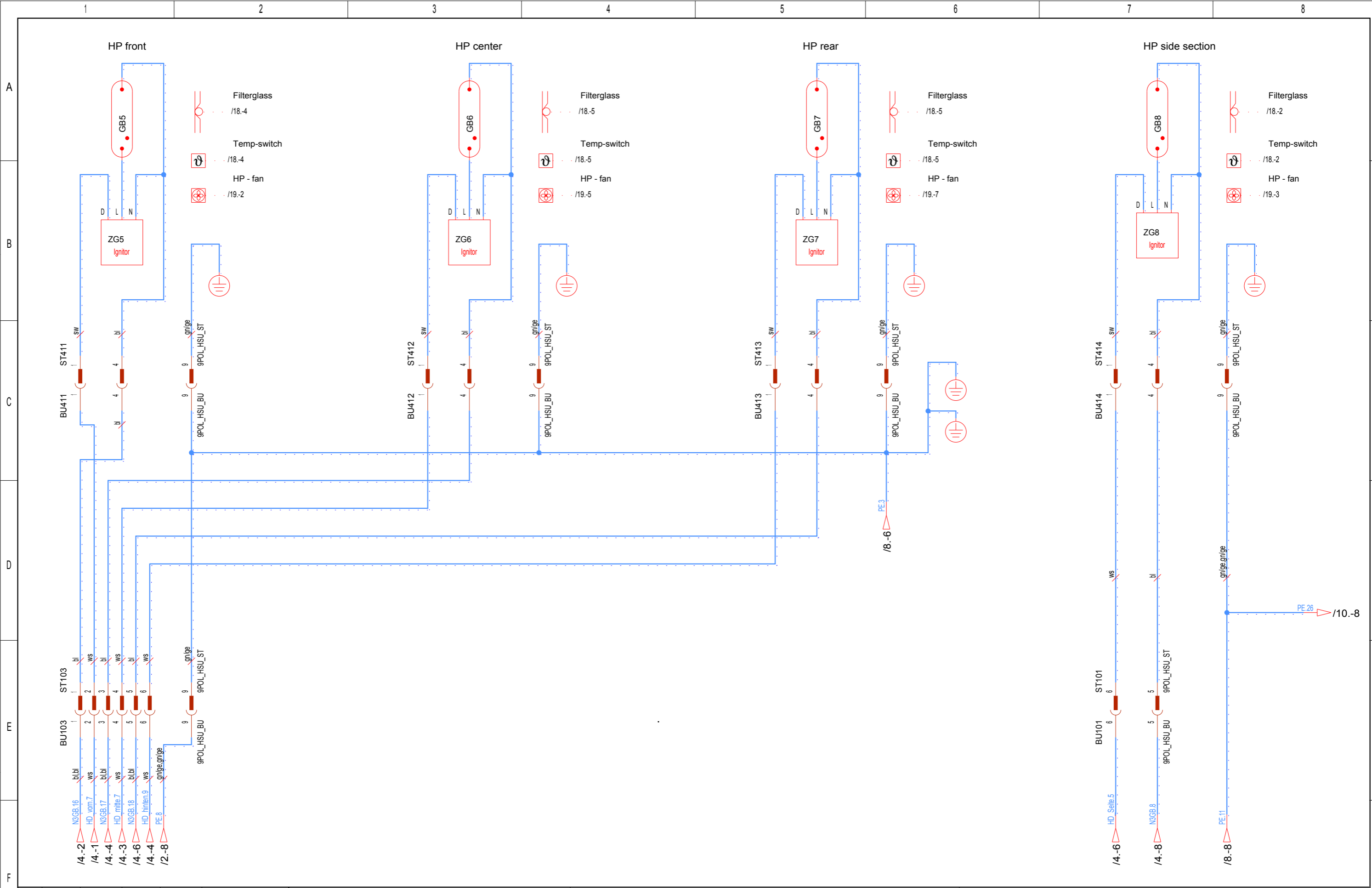

| | | | | | | | |
|---|-------|---|-------|--|-------------|--|--------|
| Änderungsdefinition siehe Konstruktions-Mitteilung FOR ALTERNATION DEFINITIONS SEE CONSTRUCTION NOTES | | JK- Holding GmbH Telefon 02224/818-0 D-53578 Windhagen Telefax 02224/818-280 | | Baugruppe ASSEMBLY HP-Assembly foot (2) | | Benennung TITLE Schematic Ergoline Affinity 950 USA | |
| Index | Datum | Bearbeiter | Datum | Prüfer | Projekt-Nr. | Teile-Nr. | Blatt |
| INDEX | DATE | ORIGIN | DATE | CONTR. | PROJECT-NO. | IDENT-NO. | von |
| | | | | | PL 92 | 1501781-00- | 9 |
| | | | | | | | 31 Bl. |

COPYING OF THIS DOCUMENT, AND GIVING IT TO OTHERS AND THE USE OR COMMUNICATION OF THE CONTENTS THEREOF, ARE FORBIDDEN WITHOUT EXPRESS AUTHORITY. OFFENDERS ARE LIABLE TO THE PAYMENT OF DAMAGES. ALL RIGHTS ARE RESERVED IN THE EVENT OF THE GRANT OF A PATENT OR THE REGISTRATION OF A UTILITY MODEL OR DESIGN.

Die Weitergabe und Vervielfältigung dieser Unterlagen sowie die Weitergabe von Informationen und Kenntnisse an Dritte, die nicht unmittelbar mit dem Projekt beauftragt sind, ist nicht gestattet. Zuwiderhandlungen verpflichten zu Schadensersatz. Alle Rechte für den Fall der Patentierung oder Gebrauchsmuster-Eintragung werden vorbehalten.

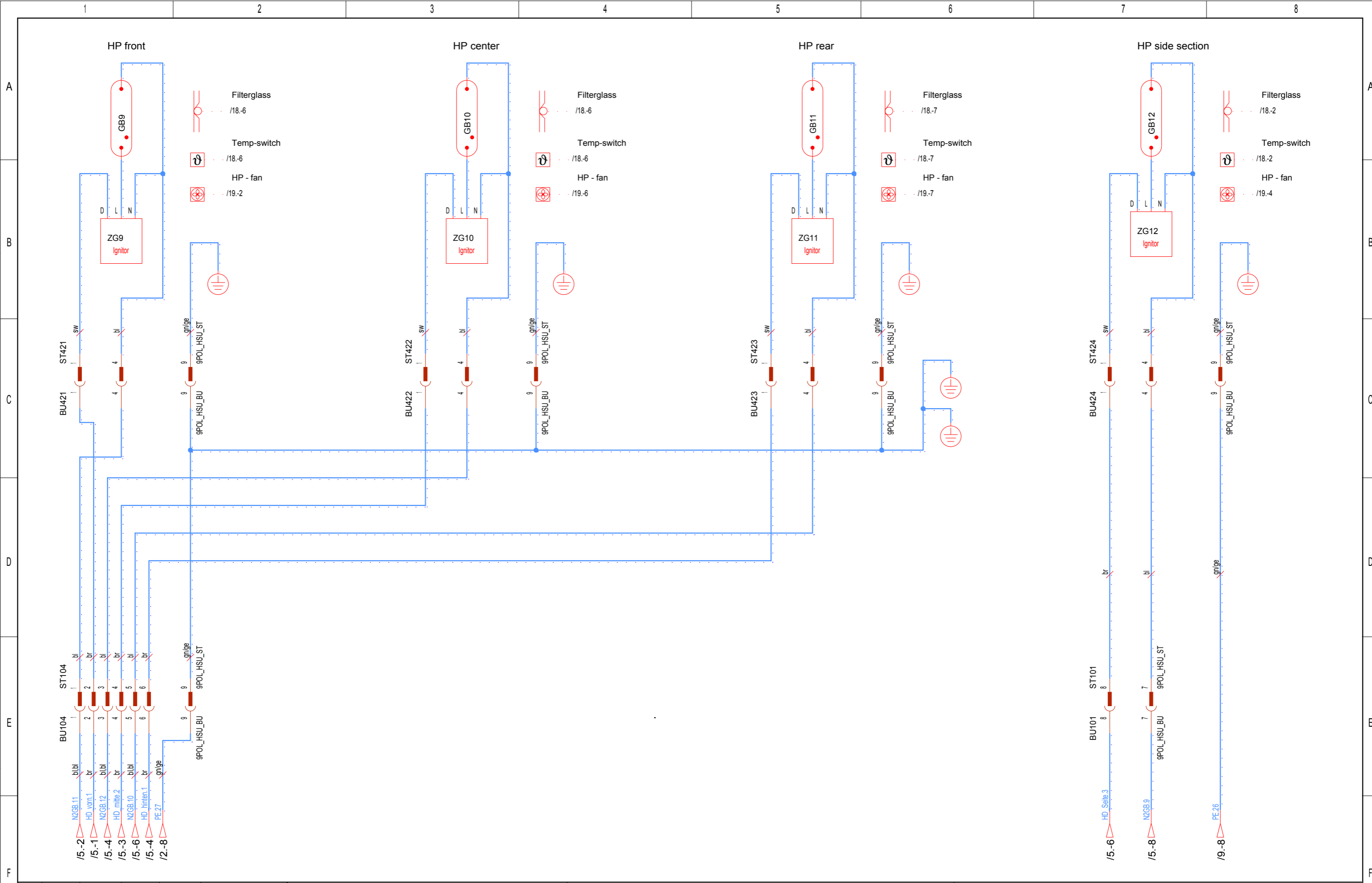

| | | | | | | | | | | | |
|---|-------|------------|-------|--------|--|---------------------|----------------|-------------|--|-----------------------|----------|
| Änderungsdefinition siehe JK- Holding GmbH Telefon 02224/818-0 D-53578 Windhagen Telefax 02224/818-280 | | | | | Baugruppe HP-Assembly center (3) ASSEMBLY | | | | Benennung Schematic Ergoline Affinity 950 USA TITLE | | |
| FOR ALTERNATION DEFINITIONS SEE CONSTRUCTION NOTES | | | | | Datum 23.04.07 | Bearbeiter Schnabel | Datum 23.04.07 | Prüfer Pott | Projekt-Nr. PL 92 | Teile-Nr. 1501781-00- | Blatt 10 |
| Index | Datum | Bearbeiter | Datum | Prüfer | | | | PROJECT-NO. | IDENT-NO. | von 31 Bl. | |
| | | | | | | | | | | | |

COPYING OF THIS DOCUMENT, AND GIVING IT TO OTHERS AND THE USE OR COMMUNICATION OF THE CONTENTS THEREOF, ARE FORBIDDEN WITHOUT EXPRESS AUTHORITY. OFFENDERS ARE LIABLE TO THE PAYMENT OF DAMAGES. ALL RIGHTS ARE RESERVED IN THE EVENT OF THE GRANT OF A PATENT OR THE REGISTRATION OF A UTILITY MODEL OR DESIGN.

Die Weitergabe und Vervielfältigung dieser Unterlagen sowie die Weitergabe von Informationen und Kenntnisse an Dritte, die nicht unmittelbar mit dem Projekt beauftragt sind, ist nicht gestattet. Zuwiderhandlungen verpflichten zu Schadensersatz. Alle Rechte für den Fall der Patentierung oder Gebrauchsmuster-Eintragung werden vorbehalten.

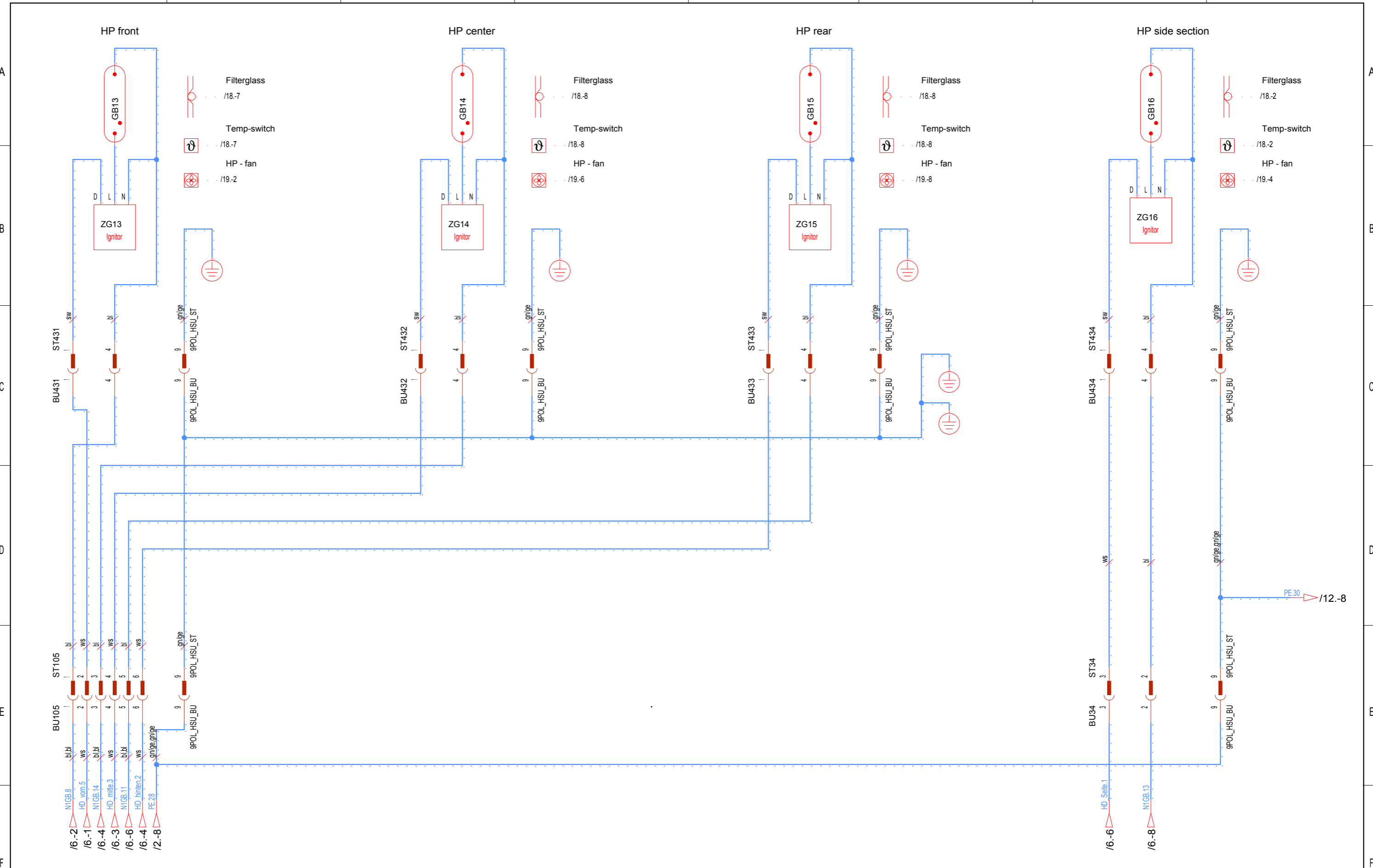

| | | | | | | | | | | | | | | | | | | | | | |
|---|--|-------|--|------------|--|-------|--|------------|--|--|--|--------|--|-------|--|--------|--|-------|--|--------|--|
| Index | | Datum | | Bearbeiter | | Datum | | Prüfer | | Datum | | Prüfer | | Datum | | Prüfer | | Datum | | Prüfer | |
| INDEX | | DATE | | ORIGIN | | DATE | | CONTROLLER | | DATE | | CONTR. | | DATE | | CONTR. | | DATE | | CONTR. | |
| | | | | | | | | | | | | | | | | | | | | | |
| Änderungsdefinition siehe JK- Holding GmbH Telefon 02224/818-0 D-53578 Windhagen Telefax 02224/818-280 | | | | | | | | | | Baugruppe HP-Assembly head (4) ASSEMBLY | | | | | | | | | | | |
| FOR ALTERATION DEFINITIONS SEE CONSTRUCTION NOTES | | | | | | | | | | Benennung Schematic Ergoline Affinity 950 USA TITLE | | | | | | | | | | | |
| Datum 23.04.07 Bearbeiter Schnabel Datum 23.04.07 Prüfer Pott | | | | | | | | | | Projekt-Nr. PL 92 Teile-Nr. 1501781-00- PROJECT-NO. IDENT-NO. | | | | | | | | | | | |
| | | | | | | | | | | Blatt 11 von 31 Bl. | | | | | | | | | | | |

COPYING OF THIS DOCUMENT, AND GIVING IT TO OTHERS AND THE USE OR COMMUNICATION OF THE CONTENTS THEREOF, ARE FORBIDDEN WITHOUT EXPRESS AUTHORITY. OFFENDERS ARE LIABLE TO THE PAYMENT OF DAMAGES. ALL RIGHTS ARE RESERVED IN THE EVENT OF THE GRANT OF A PATENT OR THE REGISTRATION OF A UTILITY MODEL OR DESIGN.

Die Weitergabe und Vervielfältigung dieser Unterlagen sowie die Weitergabe von Informationen und Kenntnisse an Dritte, die nicht unmittelbar mit dem Projekt beauftragt sind, ist nicht gestattet. Zuwiderhandlungen verpflichten zu Schadensersatz. Alle Rechte für den Fall der Patentierung oder Gebrauchsmuster-Eintragung werden vorbehalten.

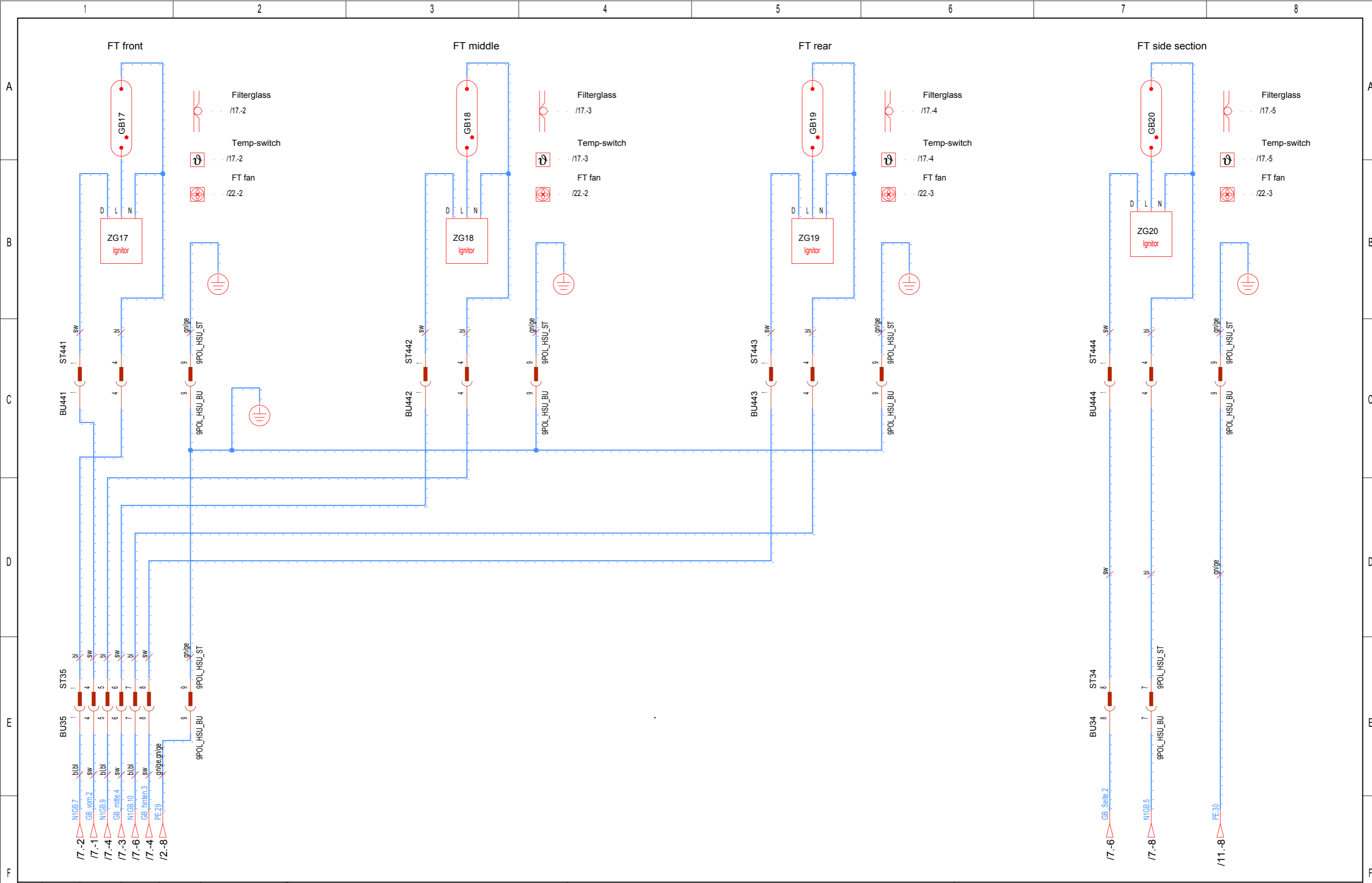

| | | | | | | | | | | | | | | | | | | |
|---|-------|------------|-------|--------|---|------------|----------|--------|--|--|--|--|--|--|--|--|------------------------|--|
| Änderungsdefinition siehe Konstruktions-Mitteilung FOR ALTERNATION DEFINITIONS SEE CONSTRUCTION NOTES | | | | | JK- Holding GmbH Telefon 02224/818-0 D-53578 Windhagen Telefax 02224/818-280 | | | | Baugruppe ASSEMBLY FT-Assemply head (5) | | | | Benennung TITLE Schematic Ergoline Affinity 950 USA | | | | | |
| Index | Datum | Bearbeiter | Datum | Prüfer | Datum | Bearbeiter | Datum | Prüfer | Projekt-Nr. PROJECT-NO. PL 92 | | | | Teile-Nr. IDENT-NO. 1501781-00- | | | | Blatt 12 von 31 Bl. | |
| | | | | | 23.04.07 | Schnabel | 23.04.07 | Pott | | | | | | | | | | |

COPYING OF THIS DOCUMENT, AND GIVING IT TO OTHERS AND THE USE OR COMMUNICATION OF THE CONTENTS THEREOF, ARE FORBIDDEN WITHOUT EXPRESS AUTHORITY. OFFENDERS ARE LIABLE TO THE PAYMENT OF DAMAGES. ALL RIGHTS ARE RESERVED IN THE EVENT OF THE GRANT OF A PATENT OR THE REGISTRATION OF A UTILITY MODEL OR DESIGN.

Die Weitergabe und Vervielfältigung dieser Unterlagen sowie die Weitergabe von Informationen und Kenntnisse an Dritte, die nicht unmittelbar mit dem Projekt beauftragt sind, ist nicht gestattet. Zuwiderhandlungen verpflichten zu Schadensersatz. Alle Rechte für den Fall der Patentierung oder Gebrauchsmuster-Eintragung werden vorbehalten.

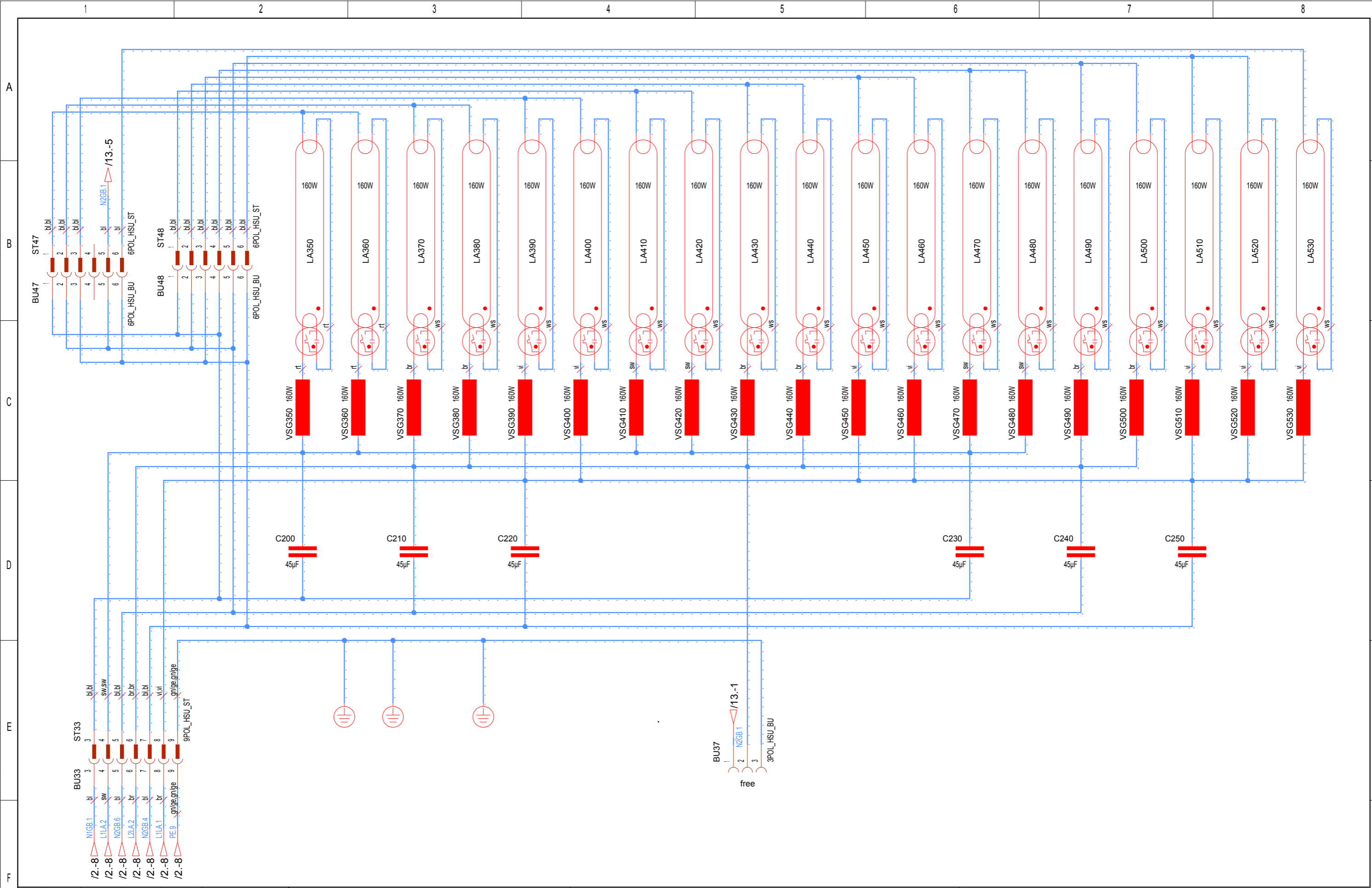

| Index | Datum | Bearbeiter | Datum | Prüfer |
|-------|-------|------------|-------|------------|
| INDEX | DATE | ORIGIN | DATE | CONTROLLER |
| 1 | | | | |
| 2 | | | | |

| | | | |
|--|------------|-----------------------|--------|
| Änderungsdefinition siehe JK- Holding GmbH | | Telefon 02224/818-0 | |
| FOR ALTERNATION DEFINITIONS | | D-53578 Windhagen | |
| SEE CONSTRUCTION NOTES | | Telefax 02224/818-280 | |
| Datum | Bearbeiter | Datum | Prüfer |
| DATE | ORIGIN | DATE | CONTR. |
| 23.04.07 | Schnabel | 23.04.07 | Pott |

| | | |
|-----------|----------|------------|
| Baugruppe | ASSEMBLY | Base Lamps |
|-----------|----------|------------|

| | | |
|-------------|-------------------------------------|-------------|
| Benennung | Schematic Ergoline Affinity 950 USA | |
| TITLE | | |
| Projekt-Nr. | PL 92 | Teile-Nr. |
| PROJECT-NO. | | IDENT-NO. |
| | | 1501781-00- |
| | | Blatt 13 |
| | | von 31 Bl. |

COPYING OF THIS DOCUMENT, AND GIVING IT TO OTHERS AND THE USE OR COMMUNICATION OF THE CONTENTS THEREOF, ARE FORBIDDEN WITHOUT EXPRESS AUTHORITY. OFFENDERS ARE LIABLE TO THE PAYMENT OF DAMAGES. ALL RIGHTS ARE RESERVED IN THE EVENT OF THE GRANT OF A PATENT OR THE REGISTRATION OF A UTILITY MODEL OR DESIGN.

Die Weitergabe und Vervielfältigung dieser Unterlagen sowie die Weitergabe von Informationen und Kenntnisse an Dritte, die nicht unmittelbar mit dem Projekt beauftragt sind, ist nicht gestattet. Zuwiderhandlungen verpflichten zu Schadensersatz. Alle Rechte für den Fall der Patentierung oder Gebrauchsmuster-Eintragung werden vorbehalten.

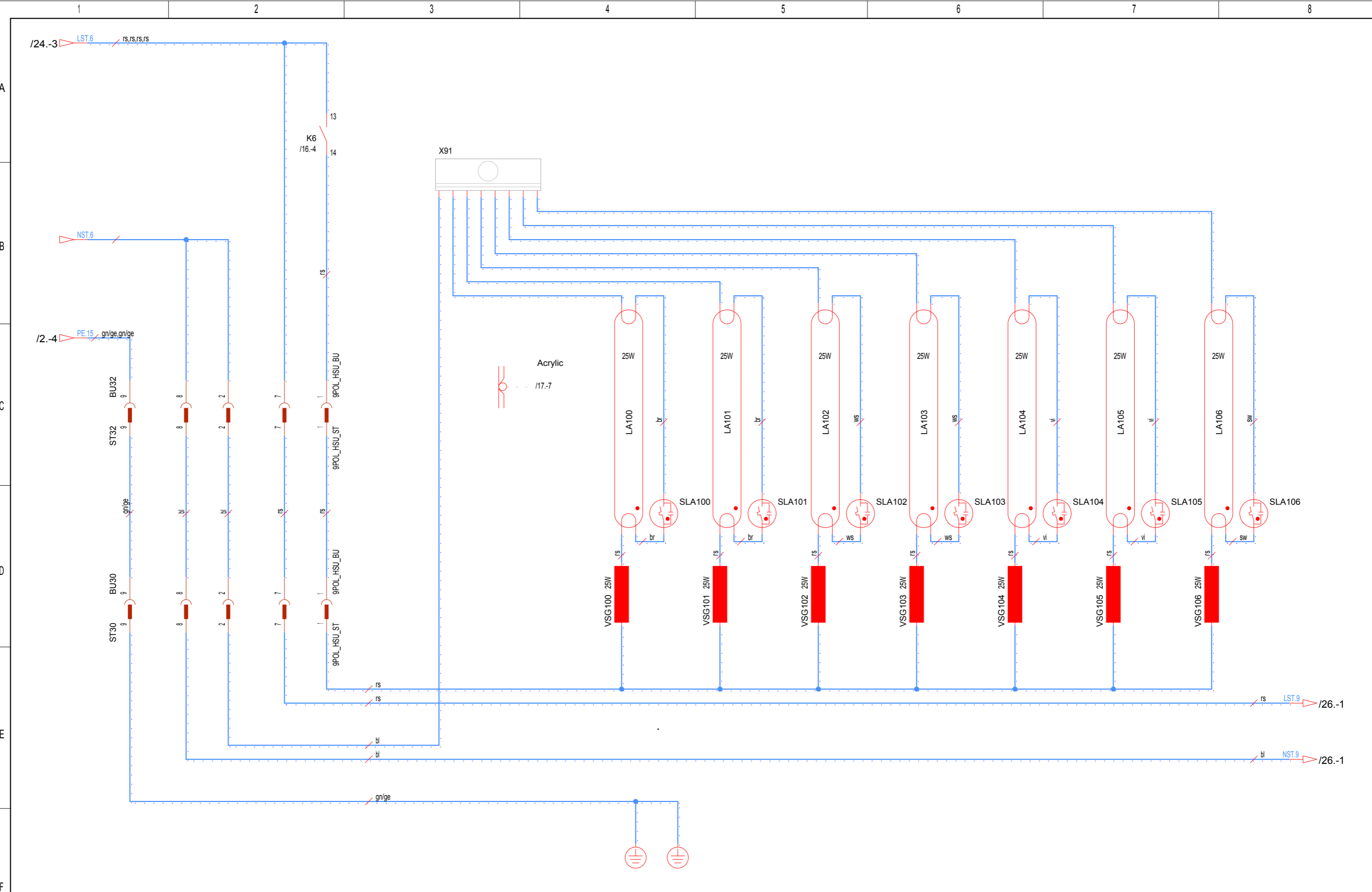

| | | | | | | | | | | | | |
|---|-------|------------|-------|------------|---|------------|----------|--------|---|-------------|---|--|
| Änderungsdefinition siehe JK- Holding GmbH D-53578 Windhagen FOR ALTERATION DEFINITIONS SEE CONSTRUCTION NOTES | | | | | JK- Holding GmbH Telefon 02224/818-0 D-53578 Windhagen Telefax 02224/818-280 | | | | Baugruppe ASSEMBLY Shoulder tanner II | | Benennung TITLE Schematic Ergoline Affinity 950 USA | |
| Index | Datum | Bearbeiter | Datum | Prüfer | Datum | Bearbeiter | Datum | Prüfer | Projekt-Nr. | Teile-Nr. | Blatt | |
| | | | | CONTROLLER | 23.04.07 | Schnabel | 23.04.07 | Pott | PL 92 | 1501781-00- | 14 | |
| | | | | | | | | | | | von 31 Bl. | |

COPYING OF THIS DOCUMENT, AND GIVING IT TO OTHERS AND THE USE OR COMMUNICATION OF THE CONTENTS THEREOF, ARE FORBIDDEN WITHOUT EXPRESS AUTHORITY. OFFENDERS ARE LIABLE TO THE PAYMENT OF DAMAGES. ALL RIGHTS ARE RESERVED IN THE EVENT OF THE GRANT OF A PATENT OR THE REGISTRATION OF A UTILITY MODEL OR DESIGN.

Die Weitergabe und Vervielfältigung dieser Unterlagen sowie die Weitergabe von Informationen und Kenntnisse an Dritte, die nicht unmittelbar mit dem Projekt beauftragt sind, ist nicht gestattet. Zuwiderhandlungen verpflichten zu Schadensersatz. Alle Rechte für den Fall der Patenterteilung oder Gebrauchsmuster-Ertragung werden vorbehalten.

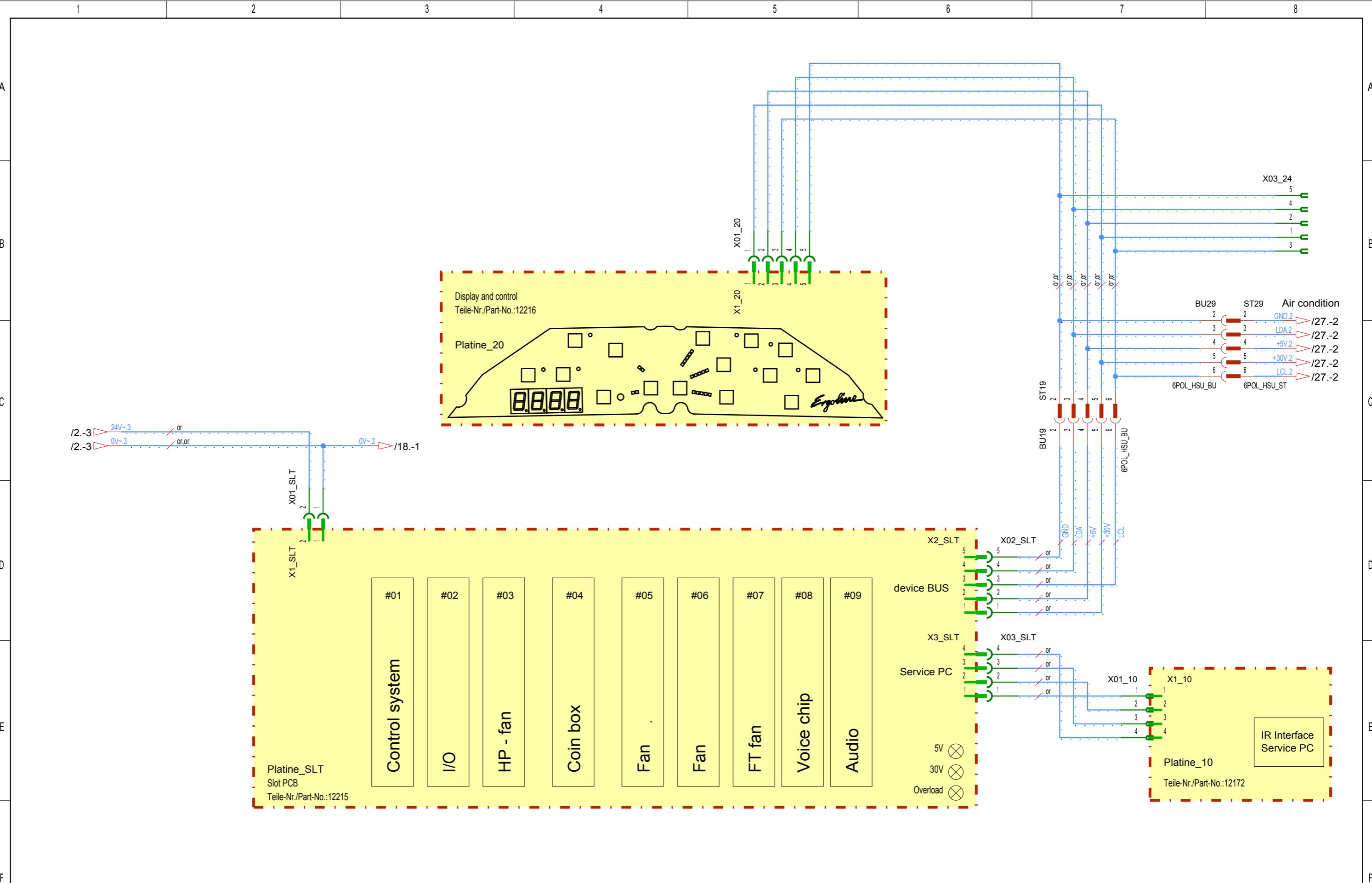

| | | | | | | | | | | | | | | | | | | | | |
|-------|--|-------|--|------------|---|----------|--|--------|---|----------|--|--------|--|-------------|--|-------------|---|------------|--|--|
| | | | | | Änderungsdefinition siehe Konstruktions-Mitteilung FOR ALTERATION DEFINITIONS SEE CONSTRUCTION NOTES | | | | JK- Holding GmbH Telefon 02224/818-0 D-53578 Windhagen Telefax 02224/818-280 | | | | Baugruppe ASSEMBLY Control system / device BUS / display | | | | Benennung TITEL Schematic Ergoline Affinity 950 USA | | | |
| Index | | Datum | | Bearbeiter | | Datum | | Prüfer | | Datum | | Prüfer | | Projekt-Nr. | | Teile-Nr. | | Blatt | | |
| INDEX | | DATE | | ORIGN | | DATE | | CONTR | | DATE | | CONTR | | PROJECT-NO. | | IDENT-NO. | | von 31 Bl. | | |
| | | | | Schnabel | | 23.04.07 | | Pott | | 23.04.07 | | Pott | | PL 92 | | 1501781-00- | | 15 | | |

COPYING OF THIS DOCUMENT, AND GIVING IT TO OTHERS AND THE USE OR COMMUNICATION OF THE CONTENTS THEREOF, ARE FORBIDDEN WITHOUT EXPRESS AUTHORITY. OFFENDERS ARE LIABLE TO THE PAYMENT OF DAMAGES. ALL RIGHTS ARE RESERVED IN THE EVENT OF THE GRANT OF A PATENT OR THE REGISTRATION OF A UTILITY MODEL OR DESIGN.

Die Weitergabe und Vervielfältigung dieser Unterlagen sowie die Weitergabe von Informationen und Kenntnisse an Dritte, die nicht unmittelbar mit dem Projekt beauftragt sind, ist nicht gestattet. Zuwiderhandlungen verpflichten zu Schadensersatz. Alle Rechte für den Fall der Patentierung oder Gebrauchsmuster-Eintragung werden vorbehalten.

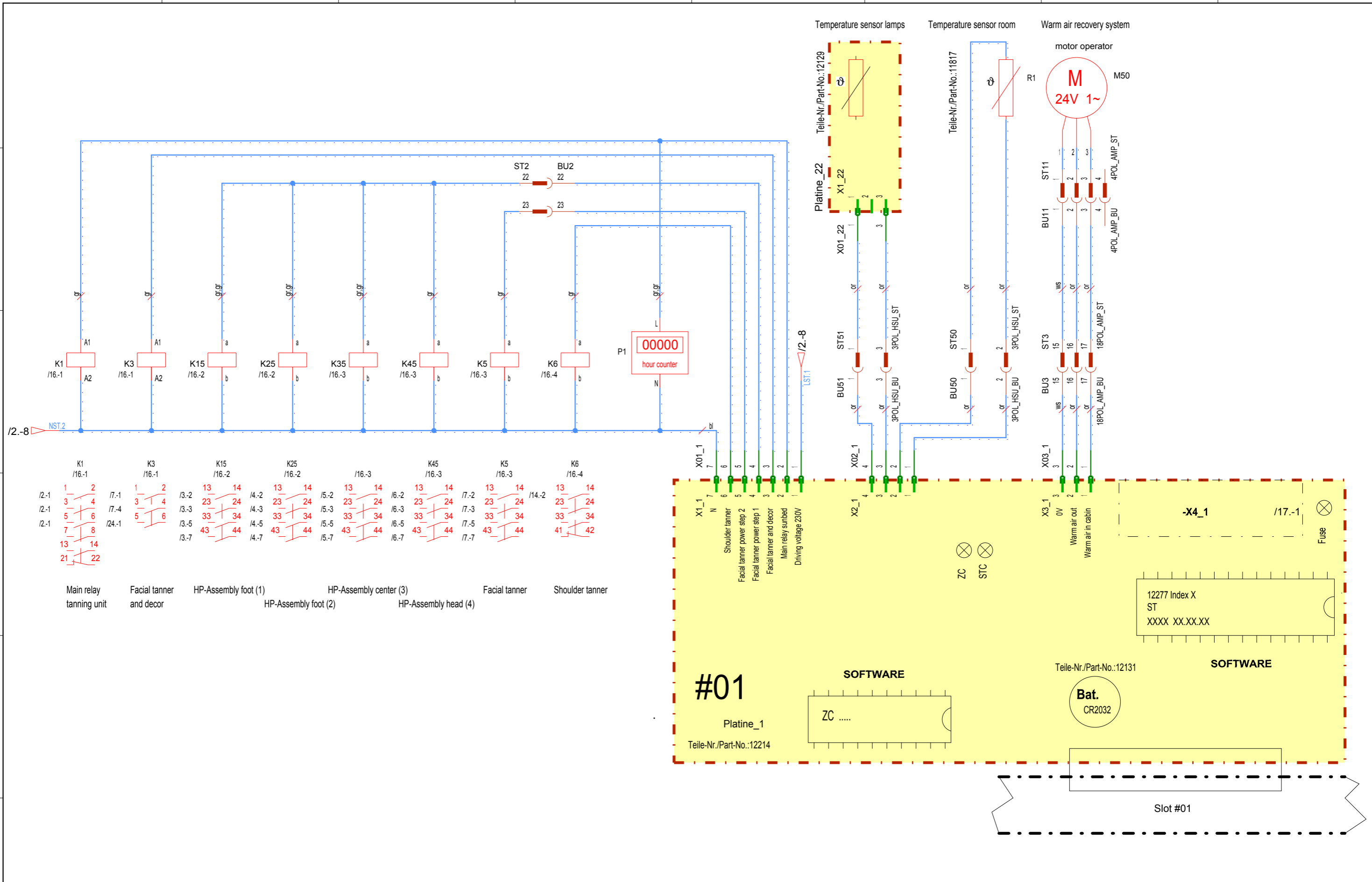

| K1 /16-1 | K3 /16-1 | K15 /16-2 | K25 /16-2 | K35 /16-3 | K45 /16-3 | K5 /16-3 | K6 /16-4 | | | | | | | | | | | | | | | | | | | | | | | | | | | | | | | | | | | | | | | | | | | | | | | | | | | | | | | | | | | | | | | | | | |
|---|-------------------------|----------------------|------------------------|----------------------|----------------------|---------------|-----------------|---|----|----|----|----|---|---|---|---|---|---|---|---|----|----|----|----|----|----|----|----|---|----|----|----|----|----|----|----|----|---|----|----|----|----|----|----|----|----|---|----|----|----|----|----|----|----|----|---|----|----|----|----|----|----|----|----|---|----|----|----|----|----|----|----|----|
| <table border="0"> <tr><td>1</td><td>2</td></tr> <tr><td>3</td><td>4</td></tr> <tr><td>5</td><td>6</td></tr> <tr><td>7</td><td>8</td></tr> <tr><td>13</td><td>14</td></tr> <tr><td>21</td><td>22</td></tr> </table> | 1 | 2 | 3 | 4 | 5 | 6 | 7 | 8 | 13 | 14 | 21 | 22 | <table border="0"> <tr><td>1</td><td>2</td></tr> <tr><td>3</td><td>4</td></tr> <tr><td>5</td><td>6</td></tr> </table> | 1 | 2 | 3 | 4 | 5 | 6 | <table border="0"> <tr><td>13</td><td>14</td></tr> <tr><td>23</td><td>24</td></tr> <tr><td>33</td><td>34</td></tr> <tr><td>43</td><td>44</td></tr> </table> | 13 | 14 | 23 | 24 | 33 | 34 | 43 | 44 | <table border="0"> <tr><td>13</td><td>14</td></tr> <tr><td>23</td><td>24</td></tr> <tr><td>33</td><td>34</td></tr> <tr><td>43</td><td>44</td></tr> </table> | 13 | 14 | 23 | 24 | 33 | 34 | 43 | 44 | <table border="0"> <tr><td>13</td><td>14</td></tr> <tr><td>23</td><td>24</td></tr> <tr><td>33</td><td>34</td></tr> <tr><td>43</td><td>44</td></tr> </table> | 13 | 14 | 23 | 24 | 33 | 34 | 43 | 44 | <table border="0"> <tr><td>13</td><td>14</td></tr> <tr><td>23</td><td>24</td></tr> <tr><td>33</td><td>34</td></tr> <tr><td>43</td><td>44</td></tr> </table> | 13 | 14 | 23 | 24 | 33 | 34 | 43 | 44 | <table border="0"> <tr><td>13</td><td>14</td></tr> <tr><td>23</td><td>24</td></tr> <tr><td>33</td><td>34</td></tr> <tr><td>43</td><td>44</td></tr> </table> | 13 | 14 | 23 | 24 | 33 | 34 | 43 | 44 | <table border="0"> <tr><td>13</td><td>14</td></tr> <tr><td>23</td><td>24</td></tr> <tr><td>33</td><td>34</td></tr> <tr><td>41</td><td>42</td></tr> </table> | 13 | 14 | 23 | 24 | 33 | 34 | 41 | 42 |
| 1 | 2 | | | | | | | | | | | | | | | | | | | | | | | | | | | | | | | | | | | | | | | | | | | | | | | | | | | | | | | | | | | | | | | | | | | | | | | | |
| 3 | 4 | | | | | | | | | | | | | | | | | | | | | | | | | | | | | | | | | | | | | | | | | | | | | | | | | | | | | | | | | | | | | | | | | | | | | | | | |
| 5 | 6 | | | | | | | | | | | | | | | | | | | | | | | | | | | | | | | | | | | | | | | | | | | | | | | | | | | | | | | | | | | | | | | | | | | | | | | | |
| 7 | 8 | | | | | | | | | | | | | | | | | | | | | | | | | | | | | | | | | | | | | | | | | | | | | | | | | | | | | | | | | | | | | | | | | | | | | | | | |
| 13 | 14 | | | | | | | | | | | | | | | | | | | | | | | | | | | | | | | | | | | | | | | | | | | | | | | | | | | | | | | | | | | | | | | | | | | | | | | | |
| 21 | 22 | | | | | | | | | | | | | | | | | | | | | | | | | | | | | | | | | | | | | | | | | | | | | | | | | | | | | | | | | | | | | | | | | | | | | | | | |
| 1 | 2 | | | | | | | | | | | | | | | | | | | | | | | | | | | | | | | | | | | | | | | | | | | | | | | | | | | | | | | | | | | | | | | | | | | | | | | | |
| 3 | 4 | | | | | | | | | | | | | | | | | | | | | | | | | | | | | | | | | | | | | | | | | | | | | | | | | | | | | | | | | | | | | | | | | | | | | | | | |
| 5 | 6 | | | | | | | | | | | | | | | | | | | | | | | | | | | | | | | | | | | | | | | | | | | | | | | | | | | | | | | | | | | | | | | | | | | | | | | | |
| 13 | 14 | | | | | | | | | | | | | | | | | | | | | | | | | | | | | | | | | | | | | | | | | | | | | | | | | | | | | | | | | | | | | | | | | | | | | | | | |
| 23 | 24 | | | | | | | | | | | | | | | | | | | | | | | | | | | | | | | | | | | | | | | | | | | | | | | | | | | | | | | | | | | | | | | | | | | | | | | | |
| 33 | 34 | | | | | | | | | | | | | | | | | | | | | | | | | | | | | | | | | | | | | | | | | | | | | | | | | | | | | | | | | | | | | | | | | | | | | | | | |
| 43 | 44 | | | | | | | | | | | | | | | | | | | | | | | | | | | | | | | | | | | | | | | | | | | | | | | | | | | | | | | | | | | | | | | | | | | | | | | | |
| 13 | 14 | | | | | | | | | | | | | | | | | | | | | | | | | | | | | | | | | | | | | | | | | | | | | | | | | | | | | | | | | | | | | | | | | | | | | | | | |
| 23 | 24 | | | | | | | | | | | | | | | | | | | | | | | | | | | | | | | | | | | | | | | | | | | | | | | | | | | | | | | | | | | | | | | | | | | | | | | | |
| 33 | 34 | | | | | | | | | | | | | | | | | | | | | | | | | | | | | | | | | | | | | | | | | | | | | | | | | | | | | | | | | | | | | | | | | | | | | | | | |
| 43 | 44 | | | | | | | | | | | | | | | | | | | | | | | | | | | | | | | | | | | | | | | | | | | | | | | | | | | | | | | | | | | | | | | | | | | | | | | | |
| 13 | 14 | | | | | | | | | | | | | | | | | | | | | | | | | | | | | | | | | | | | | | | | | | | | | | | | | | | | | | | | | | | | | | | | | | | | | | | | |
| 23 | 24 | | | | | | | | | | | | | | | | | | | | | | | | | | | | | | | | | | | | | | | | | | | | | | | | | | | | | | | | | | | | | | | | | | | | | | | | |
| 33 | 34 | | | | | | | | | | | | | | | | | | | | | | | | | | | | | | | | | | | | | | | | | | | | | | | | | | | | | | | | | | | | | | | | | | | | | | | | |
| 43 | 44 | | | | | | | | | | | | | | | | | | | | | | | | | | | | | | | | | | | | | | | | | | | | | | | | | | | | | | | | | | | | | | | | | | | | | | | | |
| 13 | 14 | | | | | | | | | | | | | | | | | | | | | | | | | | | | | | | | | | | | | | | | | | | | | | | | | | | | | | | | | | | | | | | | | | | | | | | | |
| 23 | 24 | | | | | | | | | | | | | | | | | | | | | | | | | | | | | | | | | | | | | | | | | | | | | | | | | | | | | | | | | | | | | | | | | | | | | | | | |
| 33 | 34 | | | | | | | | | | | | | | | | | | | | | | | | | | | | | | | | | | | | | | | | | | | | | | | | | | | | | | | | | | | | | | | | | | | | | | | | |
| 43 | 44 | | | | | | | | | | | | | | | | | | | | | | | | | | | | | | | | | | | | | | | | | | | | | | | | | | | | | | | | | | | | | | | | | | | | | | | | |
| 13 | 14 | | | | | | | | | | | | | | | | | | | | | | | | | | | | | | | | | | | | | | | | | | | | | | | | | | | | | | | | | | | | | | | | | | | | | | | | |
| 23 | 24 | | | | | | | | | | | | | | | | | | | | | | | | | | | | | | | | | | | | | | | | | | | | | | | | | | | | | | | | | | | | | | | | | | | | | | | | |
| 33 | 34 | | | | | | | | | | | | | | | | | | | | | | | | | | | | | | | | | | | | | | | | | | | | | | | | | | | | | | | | | | | | | | | | | | | | | | | | |
| 43 | 44 | | | | | | | | | | | | | | | | | | | | | | | | | | | | | | | | | | | | | | | | | | | | | | | | | | | | | | | | | | | | | | | | | | | | | | | | |
| 13 | 14 | | | | | | | | | | | | | | | | | | | | | | | | | | | | | | | | | | | | | | | | | | | | | | | | | | | | | | | | | | | | | | | | | | | | | | | | |
| 23 | 24 | | | | | | | | | | | | | | | | | | | | | | | | | | | | | | | | | | | | | | | | | | | | | | | | | | | | | | | | | | | | | | | | | | | | | | | | |
| 33 | 34 | | | | | | | | | | | | | | | | | | | | | | | | | | | | | | | | | | | | | | | | | | | | | | | | | | | | | | | | | | | | | | | | | | | | | | | | |
| 41 | 42 | | | | | | | | | | | | | | | | | | | | | | | | | | | | | | | | | | | | | | | | | | | | | | | | | | | | | | | | | | | | | | | | | | | | | | | | |
| Main relay tanning unit | Facial tanner and decor | HP-Assembly foot (1) | HP-Assembly center (3) | HP-Assembly foot (2) | HP-Assembly head (4) | Facial tanner | Shoulder tanner | | | | | | | | | | | | | | | | | | | | | | | | | | | | | | | | | | | | | | | | | | | | | | | | | | | | | | | | | | | | | | | | | | |

| | | | | | | | | | | | | | | | | | | | |
|--|--|----------|--|------------|--|----------|--|--------|--|---------------------------------------|--|--|--|-------------|--|-------------------------------------|--|-------|--|
| Index | | Datum | | Bearbeiter | | Datum | | Prüfer | | Datum | | Prüfer | | Baugruppe | | Benennung | | Blatt | |
| INDEX | | DATE | | ORIGIN | | DATE | | CONTR. | | DATE | | CONTR. | | ASSEMBLY | | TITLE | | von | |
| Änderungsdefinition siehe Konstruktions-Mitteilung FOR ALTERATION DEFINITIONS SEE CONSTRUCTION NOTES | | | | | | | | | | JK- Holding GmbH D-53578 Windhagen | | Telefon 02224/818-0 Telefax 02224/818-280 | | PCB control | | Schematic Ergoline Affinity 950 USA | | 16 | |
| | | 23.04.07 | | Schnabel | | 23.04.07 | | Pott | | PL 92 | | 1501781-00- | | 31 | | | | Bl. | |

COPYING OF THIS DOCUMENT, AND GIVING IT TO OTHERS AND THE USE OR COMMUNICATION OF THE CONTENTS THEREOF, ARE FORBIDDEN WITHOUT EXPRESS AUTHORITY. OFFENDERS ARE LIABLE TO THE PAYMENT OF DAMAGES. ALL RIGHTS ARE RESERVED IN THE EVENT OF THE GRANT OF A PATENT OR THE REGISTRATION OF A UTILITY MODEL OR DESIGN.

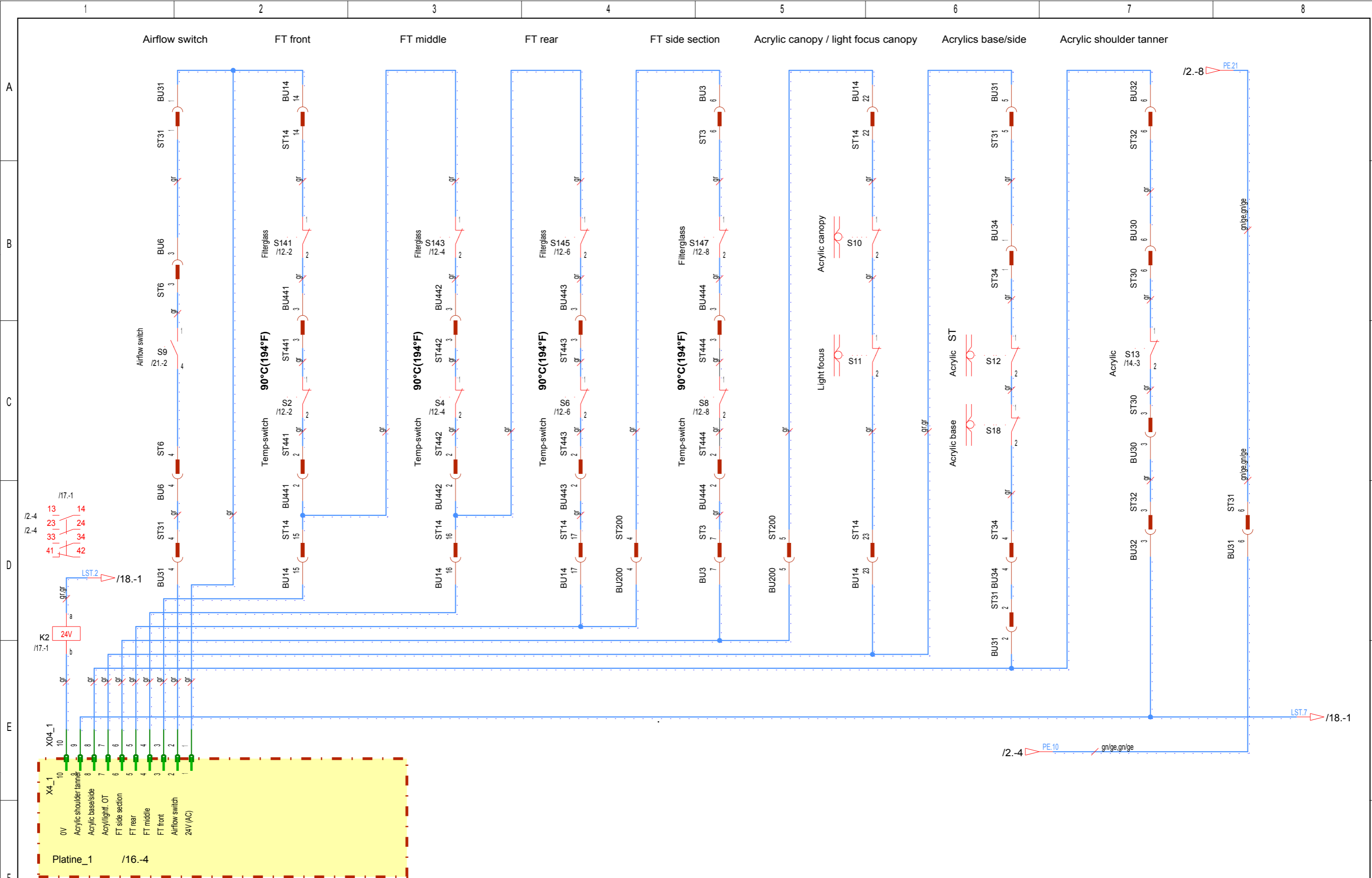

Die Weitergabe und Vervielfältigung dieser Unterlagen sowie die Weitergabe von Informationen und Kenntnisse an Dritte, die nicht unmittelbar mit dem Projekt beauftragt sind, ist nicht gestattet. Zuwiderhandlungen verpflichten zu Schadensersatz. Alle Rechte für den Fall der Patenterteilung oder Gebrauchsmuster-Ertragung werden vorbehalten.

| Index | Datum | Bearbeiter | Datum | Prüfer |
|-------|-------|------------|-------|------------|
| INDEX | DATE | ORIGIN | DATE | CONTROLLER |
| | | | | |

| | | | |
|--|----------|--|----------|
| Änderungsdefinition siehe Konstruktions-Mitteilung FOR ALTERATION DEFINITIONS SEE CONSTRUCTION NOTES | | JK- Holding GmbH Telefon 02224/818-0 D-53578 Windhagen Telefax 02224/818-280 | |
| Datum DATE | 23.04.07 | Bearbeiter ORIGIN | Schnabel |
| Datum DATE | 23.04.07 | Prüfer CONTR. | Pott |

| | |
|-----------------------|----------------------------|
| Baugruppe ASSEMBLY | Control PCB / input |
|-----------------------|----------------------------|

| | | | |
|----------------------------|--|------------------------|--------------|
| Benennung TITLE | Schematic Ergoline Affinity 950 USA | | |
| Projekt-Nr. PROJECT-NO. | PL 92 | Teile-Nr. IDENT-NO. | 1501781-00- |
| | | Blatt von | 17 31 Bl. |

COPYING OF THIS DOCUMENT, AND GIVING IT TO OTHERS AND THE USE OR COMMUNICATION OF THE CONTENTS THEREOF, ARE FORBIDDEN WITHOUT EXPRESS AUTHORITY. OFFENDERS ARE LIABLE TO THE PAYMENT OF DAMAGES. ALL RIGHTS ARE RESERVED IN THE EVENT OF THE GRANT OF A PATENT OR THE REGISTRATION OF A UTILITY MODEL OR DESIGN.

Die Weitergabe und Vervielfältigung dieser Unterlagen sowie die Weitergabe von Informationen und Kenntnisse an Dritte, die nicht unmittelbar mit dem Projekt beauftragt sind, ist nicht gestattet. Zuwiderhandlungen verpflichten zu Schadensersatz. Alle Rechte für den Fall der Patentierung oder Gebrauchsmuster-Eintragung werden vorbehalten.

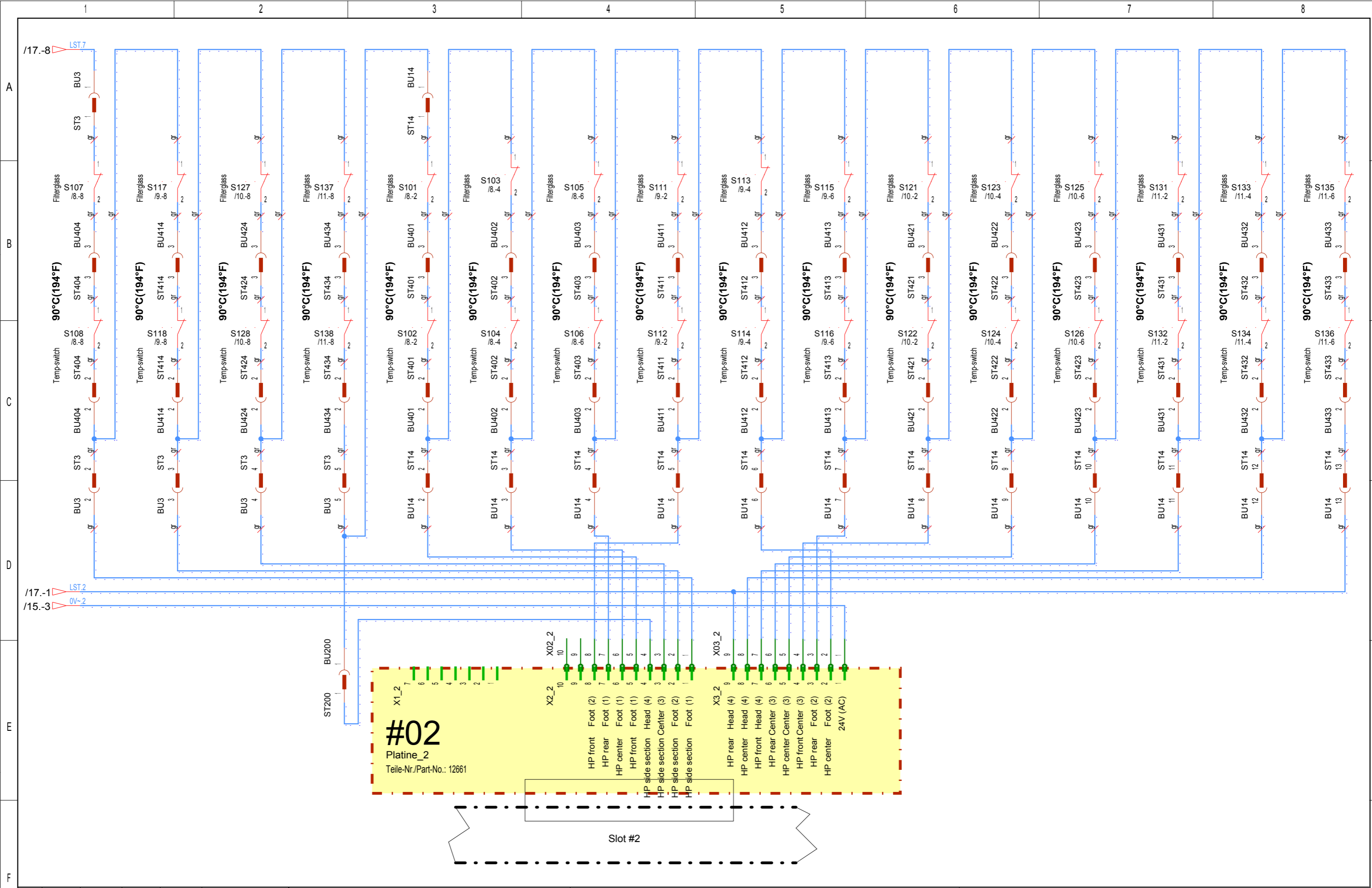

| | | | | |
|-------|-------|------------|-------|--------|
| Index | Datum | Bearbeiter | Datum | Prüfer |
| INDEX | DATE | ORIGIN | DATE | CONTR. |

| | | | |
|--|----------|---------------------|----------|
| Änderungsdefinition siehe JK- Holding GmbH | | Telefon 02224/818-0 | |
| FOR ALTERATION DEFINITIONS | | D-53578 Windhagen | |
| SEE CONSTRUCTION NOTES | | Datum | Prüfer |
| DATE | 23.04.07 | DATE | 23.04.07 |
| ORIGIN | Schnabel | CONTR. | Pott |

| | |
|----------------------|----------|
| Baugruppe | ASSEMBLY |
| I/O / safety circuit | |

| | | | |
|-------------|-------------------------------------|-----------|-------------|
| Benennung | Schematic Ergoline Affinity 950 USA | | |
| TITLE | | | |
| Projekt-Nr. | PL 92 | Teile-Nr. | 1501781-00- |
| PROJECT-NO. | | IDENT-NO. | |
| | | Blatt | 18 |
| | | von | 31 Bl. |

COPYING OF THIS DOCUMENT, AND GIVING IT TO OTHERS AND THE USE OR COMMUNICATION OF THE CONTENTS THEREOF, ARE FORBIDDEN WITHOUT EXPRESS AUTHORITY. OFFENDERS ARE LIABLE TO THE PAYMENT OF DAMAGES. ALL RIGHTS ARE RESERVED IN THE EVENT OF THE GRANT OF A PATENT OR THE REGISTRATION OF A UTILITY MODEL OR DESIGN.

Die Weitergabe und Vervielfältigung dieser Unterlagen sowie die Weitergabe von Informationen und Kenntnisse an Dritte, die nicht unmittelbar mit dem Projekt beauftragt sind, ist nicht gestattet. Zuwiderhandlungen verpflichten zu Schadensersatz. Alle Rechte für den Fall der Patentierung oder Gebrauchsmuster-Ertragung werden vorbehalten.

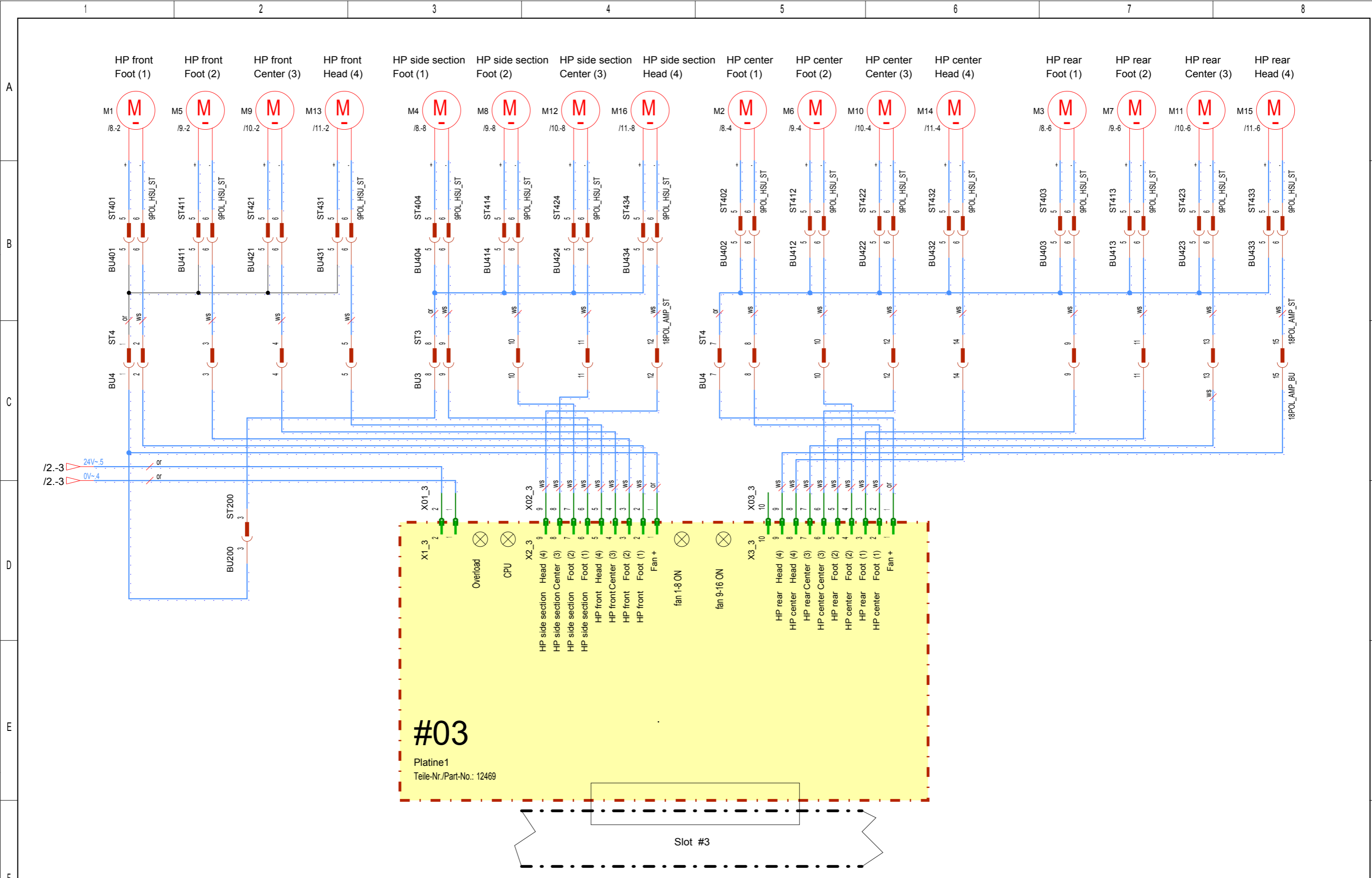

#03

Platine1
Teile-Nr./Part-No.: 12469

X1_3
2
1

X2_3
9
8
7
6
5
4
3
2
1

X3_3
10
9
8
7
6
5
4
3
2
1

Overload

CPU

fan 1-8 ON

fan 9-16 ON

HP side section Head (4)

HP side section Center (3)

HP side section Foot (1)

HP side section Foot (1)

HP front Head (4)

HP front Center (3)

HP front Foot (2)

HP front Foot (1)

Fan +

HP rear Head (4)

HP center Head (4)

HP rear Center (3)

HP center Center (3)

HP rear Foot (2)

HP center Foot (2)

HP rear Foot (1)

HP center Foot (1)

Fan +

| | | | | | | | | | | | | | | | | |
|---|-------|------------|-------|------------|---|------------|----------|--------|---------------------------------------|--|--|--|---|-------------|-------|--|
| Änderungsdefinition siehe Konstruktions-Mitteilung FOR ALTERNATION DEFINITIONS SEE CONSTRUCTION NOTES | | | | | JK- Holding GmbH Telefon 02224/818-0 D-53578 Windhagen Telefax 02224/818-280 | | | | Baugruppe ASSEMBLY HP - fan | | | | Benennung TITLE Schematic Ergoline Affinity 950 USA | | | |
| Index | Datum | Bearbeiter | Datum | Prüfer | Datum | Bearbeiter | Datum | Prüfer | | | | | Projekt-Nr. | Teile-Nr. | Blatt | |
| INDEX | DATE | ORIGN | DATE | CONTROLLER | DATE | ORIGN | DATE | CONTR | | | | | PROJECT-NO. | IDENT-NO. | von | |
| 1 | | | | | 23.04.07 | Schnabel | 23.04.07 | Pott | | | | | PL 92 | 1501781-00- | 19 | |
| | | | | | | | | | | | | | | 31 | Bl. | |

COPYING OF THIS DOCUMENT, AND GIVING IT TO OTHERS AND THE USE OR COMMUNICATION OF THE CONTENTS THEREOF, ARE FORBIDDEN WITHOUT EXPRESS AUTHORITY. OFFENDERS ARE LIABLE TO THE PAYMENT OF DAMAGES. ALL RIGHTS ARE RESERVED IN THE EVENT OF THE GRANT OF A PATENT OR THE REGISTRATION OF A UTILITY MODEL OR DESIGN.

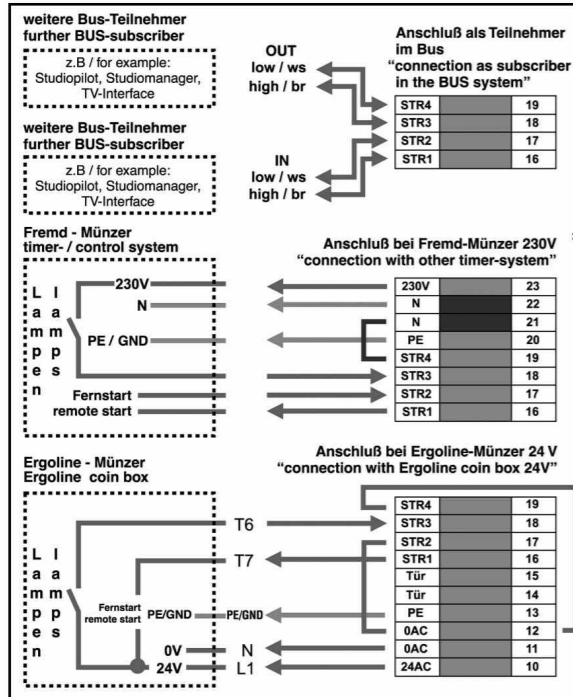

Achtung: PE-
Anschlüsse nicht
mit externem PE-
Potential ver-
binden! (EMV)

Attention: Do not connect
grounding contacts with ex-
ternal ground potential! (EMC)

Hinweis!
Es darf nur die in der
Gebrauchsanweisung ange-
gebene JK-Zeitsteuerung
eingesetzt werden.

Note!
Only the JK timer control
specified in the user manual
is to be used.

**Anschlußklemme X3
Connection Terminal X3**

| | |
|------|----|
| Z-Lü | 25 |
| Z-Lü | 24 |
| 230V | 23 |
| N | 22 |
| N | 21 |
| PE | 20 |
| STR4 | 19 |
| STR3 | 18 |
| STR2 | 17 |
| STR1 | 16 |
| Tür | 15 |
| Tür | 14 |
| PE | 13 |
| 0AC | 12 |
| 0AC | 11 |
| 24AC | 10 |
| A-R | 09 |
| GNDR | 08 |
| GNDL | 07 |
| A-L | 06 |
| Ch4 | 05 |
| Ch3 | 04 |
| Ch2 | 03 |
| Ch1 | 02 |
| COM | 01 |

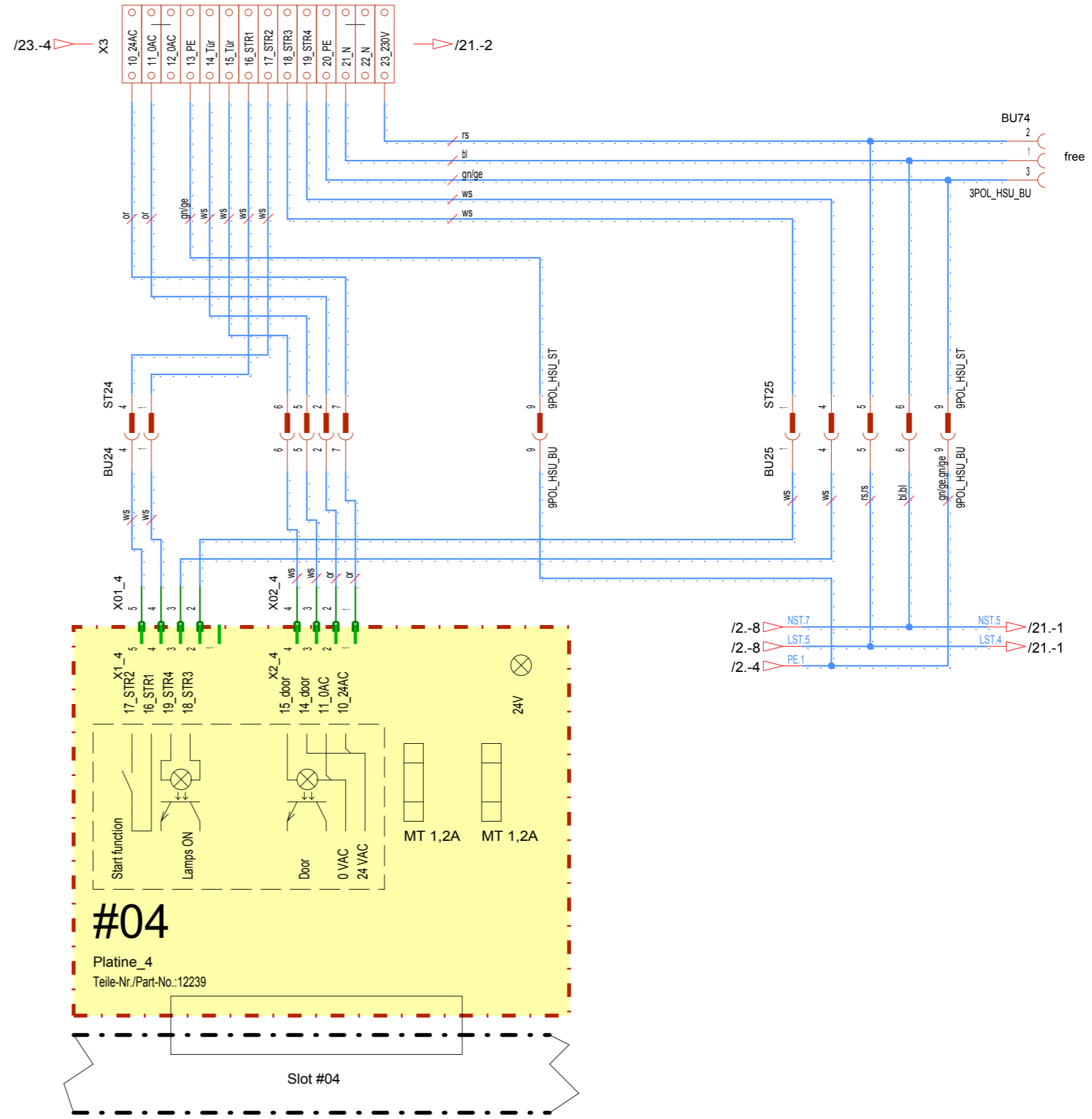

Die Weitergabe und Vervielfältigung dieser Unterlagen sowie die Weitergabe von Informationen und Kenntnisse an Dritte, die nicht unmittelbar mit dem Projekt beauftragt sind, ist nicht gestattet. Zuwiderhandlungen verpflichten zu Schadensersatz. Alle Rechte für den Fall der Patentierung oder Gebrauchsmuster-Eintragung werden vorbehalten.

| | | | | | | | | | | | | | |
|--|-------|------------|-------|------------|---|------------|----------|--------|--------------------------------|-------------|--|--|--|
| Änderungsdefinition siehe Konstruktions-Mitteilung FOR ALTERATION DEFINITIONS SEE CONSTRUCTION NOTES | | | | | JK- Holding GmbH Telefon 02224/818-0 D-53578 Windhagen Telefax 02224/818-280 | | | | Baugruppe ASSEMBLY Coin box | | Benennung TITLE Schematic Ergoline Affinity 950 USA | | |
| Index | Datum | Bearbeiter | Datum | Prüfer | Datum | Bearbeiter | Datum | Prüfer | Projekt-Nr. | Teile-Nr. | Blatt 20 | | |
| INDEX | DATE | ORIGIN | DATE | CONTROLLER | DATE | ORIGIN | DATE | CONTR. | PROJECT-NO. | IDENT-NO. | von 31 Bl. | | |
| | | | | | 23.04.07 | Schnabel | 23.04.07 | Pott | PL 92 | 1501781-00- | | | |

COPYING OF THIS DOCUMENT, AND GIVING IT TO OTHERS AND THE USE OR COMMUNICATION OF THE CONTENTS THEREOF, ARE FORBIDDEN WITHOUT EXPRESS AUTHORITY. OFFENDERS ARE LIABLE TO THE PAYMENT OF DAMAGES. ALL RIGHTS ARE RESERVED IN THE EVENT OF THE GRANT OF A PATENT OR THE REGISTRATION OF A UTILITY MODEL OR DESIGN.

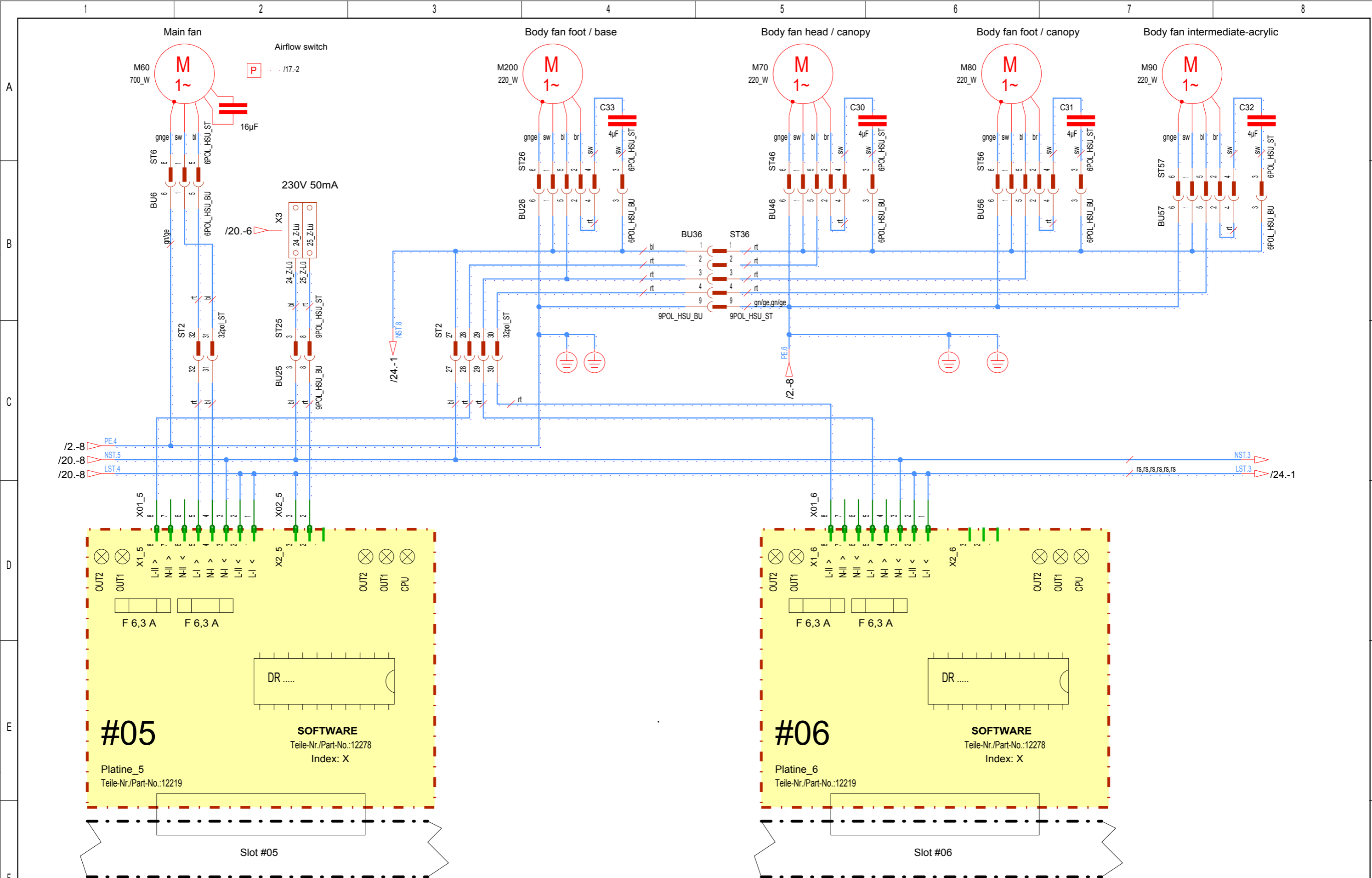

Die Weitergabe und Vervielfältigung dieser Unterlagen sowie die Weitergabe von Informationen und Kenntnisse an Dritte, die nicht unmittelbar mit dem Projekt beauftragt sind, ist nicht gestattet. Zuwiderhandlungen verpflichten zu Schadensersatz. Alle Rechte für den Fall der Patentierung oder Gebrauchsmuster-Eintragung werden vorbehalten.

| | | | | | | | | | | | | | | | | | | | | | | | | | | | | | |
|--|--|-------|--|------------|--|-------|--|--------|--|---|--|--------|--|-------|--|--------|--|-------|--|---|--|-------|--|-----------------------|--|--|--|------------|--|
| Index | | Datum | | Bearbeiter | | Datum | | Prüfer | | Datum | | Prüfer | | Datum | | Prüfer | | Datum | | Prüfer | | Datum | | Prüfer | | | | | |
| | | | | | | | | | | | | | | | | | | | | | | | | | | | | | |
| Änderungsdefinition siehe JK- Holding GmbH Telefon 02224/818-0 | | | | | | | | | | Baugruppe ASSEMBLY Fan control | | | | | | | | | | Benennung TITLE Schematic Ergoline Affinity 950 USA | | | | | | | | | |
| FOR ALTERATION DEFINITIONS D-53578 Windhagen Telefax 02224/818-280 | | | | | | | | | | | | | | | | | | | | Projekt-Nr. PL 92 | | | | Teile-Nr. 1501781-00- | | | | Blatt 21 | |
| SEE CONSTRUCTION NOTES | | | | | | | | | | Datum 23.04.07 Bearbeiter Schnabel Datum 23.04.07 Prüfer Pott | | | | | | | | | | PROJECT-NO. PL 92 | | | | IDENT-NO. 1501781-00- | | | | von 31 Bl. | |

COPYING OF THIS DOCUMENT, AND GIVING IT TO OTHERS AND THE USE OR COMMUNICATION OF THE CONTENTS THEREOF, ARE FORBIDDEN WITHOUT EXPRESS AUTHORITY. OFFENDERS ARE LIABLE TO THE PAYMENT OF DAMAGES. ALL RIGHTS ARE RESERVED IN THE EVENT OF THE GRANT OF A PATENT OR THE REGISTRATION OF A UTILITY MODEL OR DESIGN.

Die Weitergabe und Vervielfältigung dieser Unterlagen sowie die Weitergabe von Informationen und Kenntnisse an Dritte, die nicht unmittelbar mit dem Projekt beauftragt sind, ist nicht gestattet. Zuwiderhandlungen verpflichten zu Schadensersatz. Alle Rechte für den Fall der Patentierung oder Gebrauchsmuster-Ertragung werden vorbehalten.

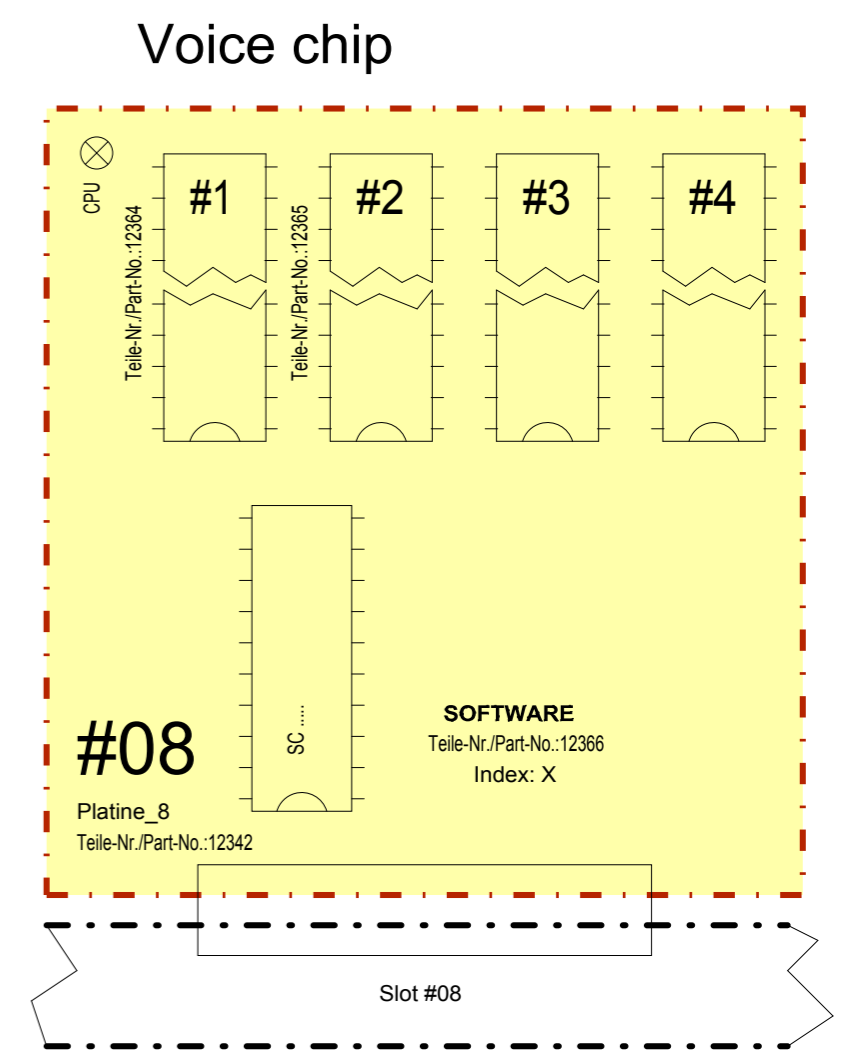
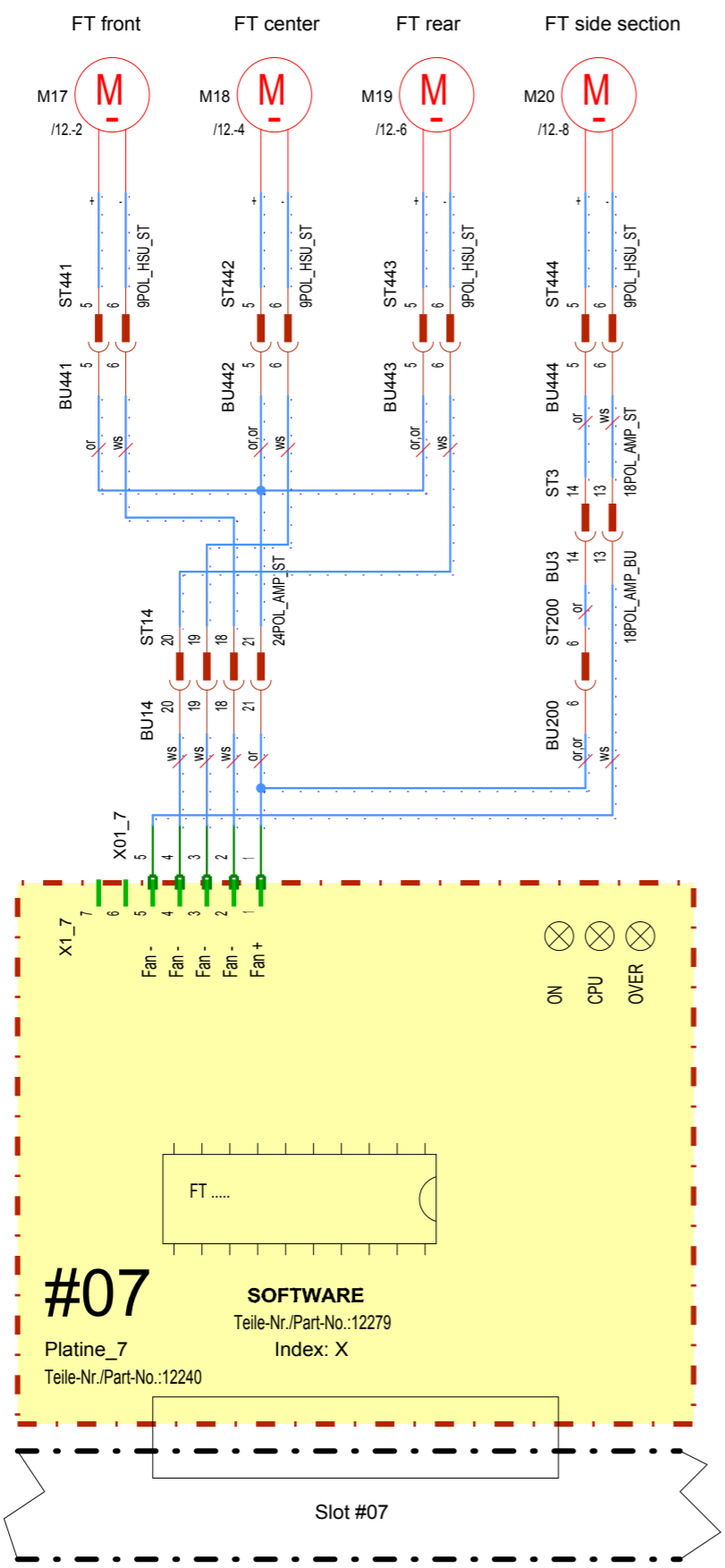

| | | | | | | | | | | | | |
|--|-------|------------|-------|--------|--|------------|-------|--------|--|-------------|-------|------------|
| Änderungsdefinition siehe JK- Holding GmbH Telefon 02224/818-0 D-53578 Windhagen Telefax 02224/818-280 FOR ALTERATION DEFINITIONS SEE CONSTRUCTION NOTES | | | | | Baugruppe FT fan / Voice Guide ASSEMBLY | | | | Benennung Schematic Ergoline Affinity 950 USA TITLE | | | |
| Index | Datum | Bearbeiter | Datum | Prüfer | Datum | Bearbeiter | Datum | Prüfer | Projekt-Nr. | Teil-Nr. | Blatt | |
| INDEX | DATE | ORIG. | DATE | CONTR. | DATE | ORIG. | DATE | CONTR. | PL 92 | 1501781-00- | 22 | von 31 Bl. |

COPYING OF THIS DOCUMENT, AND GIVING IT TO OTHERS AND THE USE OR COMMUNICATION OF THE CONTENTS THEREOF, ARE FORBIDDEN WITHOUT EXPRESS AUTHORITY. OFFENDERS ARE LIABLE TO THE PAYMENT OF DAMAGES. ALL RIGHTS ARE RESERVED IN THE EVENT OF THE GRANT OF A PATENT OR THE REGISTRATION OF A UTILITY MODEL OR DESIGN.

Die Weitergabe und Vervielfältigung dieser Unterlagen sowie die Weitergabe von Informationen und Kenntnisse an Dritte, die nicht unmittelbar mit dem Projekt befasst sind, ist nicht gestattet. Zuwiderhandlungen verpflichten zu Schadensersatz. Alle Rechte für den Fall der Patenterteilung oder Gebrauchsmuster-Ertröpfung werden vorbehalten.

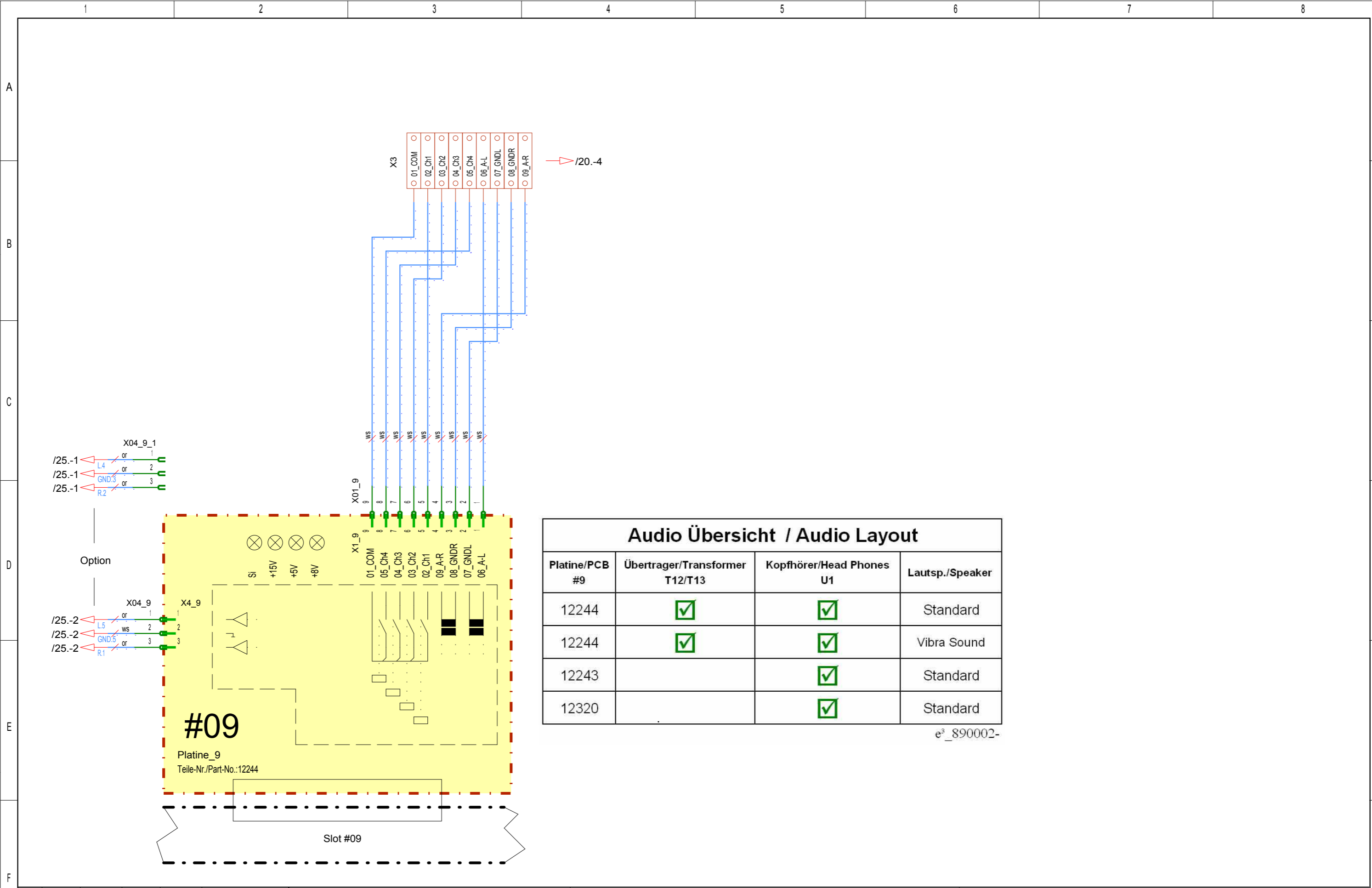

Audio Übersicht / Audio Layout

| Platine/PCB #9 | Übertrager/Transformer T12/T13 | Kopfhörer/Head Phones U1 | Lautsp./Speaker |
|----------------|-------------------------------------|-------------------------------------|-----------------|
| 12244 | <input checked="" type="checkbox"/> | <input checked="" type="checkbox"/> | Standard |
| 12244 | <input checked="" type="checkbox"/> | <input checked="" type="checkbox"/> | Vibra Sound |
| 12243 | | <input checked="" type="checkbox"/> | Standard |
| 12320 | | <input checked="" type="checkbox"/> | Standard |

e³_890002-

COPYING OF THIS DOCUMENT, AND GIVING IT TO OTHERS AND THE USE OR COMMUNICATION OF THE CONTENTS THEREOF, ARE FORBIDDEN WITHOUT EXPRESS AUTHORITY. OFFENDERS ARE LIABLE TO THE PAYMENT OF DAMAGES. ALL RIGHTS ARE RESERVED IN THE EVENT OF THE GRANT OF A PATENT OR THE REGISTRATION OF A UTILITY MODEL OR DESIGN.

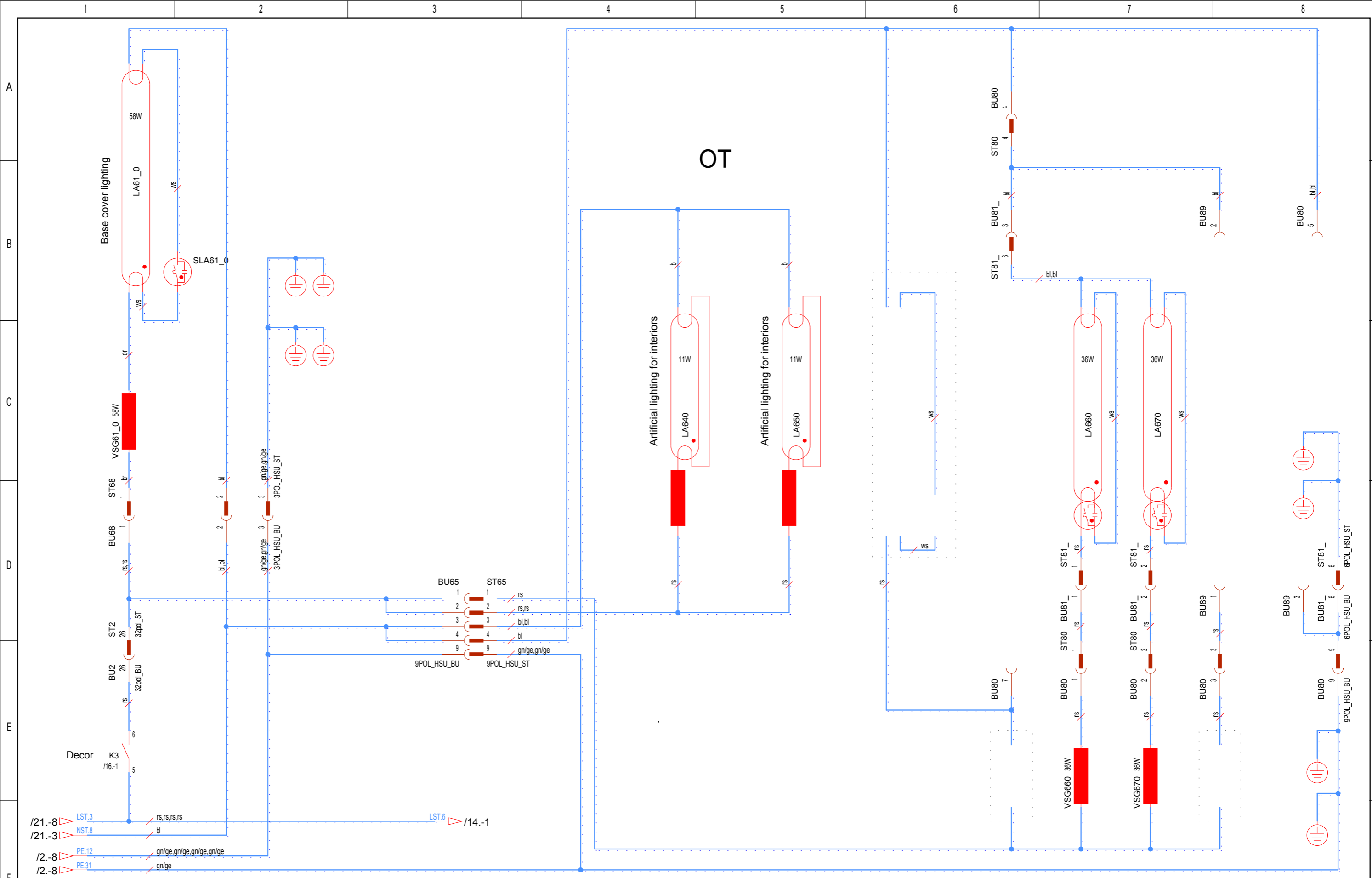

Die Weitergabe und Vervielfältigung dieser Unterlagen sowie die Weitergabe von Informationen und Kenntnisse an Dritte, die nicht unmittelbar mit dem Projekt beauftragt sind, ist nicht gestattet. Zuwiderhandlungen verpflichten zu Schadensersatz. Alle Rechte für den Fall der Patentierung oder Gebrauchsmuster-Eintragung werden vorbehalten.

| | | | | | | | | | | | |
|---|-------|------------|-------|------------|-----------------------------------|------------|----------|--------|---|-------------|------------|
| Änderungsdefinition siehe JK- Holding GmbH Telefon 02224/818-0 D-53578 Windhagen Telefax 02224/818-280 FOR ALTERATION DEFINITIONS SEE CONSTRUCTION NOTES | | | | | Baugruppe ASSEMBLY Decor lighting | | | | Benennung TITLE Schematic Ergoline Affinity 950 USA | | |
| Index | Datum | Bearbeiter | Datum | Prüfer | Datum | Bearbeiter | Datum | Prüfer | Projekt-Nr. | Teile-Nr. | Blatt |
| INDEX | DATE | ORIGIN | DATE | CONTROLLER | DATE | ORIGIN | DATE | CONTR. | PROJECT-NO. | IDENT-NO. | 24 |
| | | | | | 23.04.07 | Schnabel | 23.04.07 | Pott | PL 92 | 1501781-00- | von 31 Bl. |

COPYING OF THIS DOCUMENT, AND GIVING IT TO OTHERS AND THE USE OR COMMUNICATION OF THE CONTENTS THEREOF, ARE FORBIDDEN WITHOUT EXPRESS AUTHORITY. OFFENDERS ARE LIABLE TO THE PAYMENT OF DAMAGES. ALL RIGHTS ARE RESERVED IN THE EVENT OF THE GRANT OF A PATENT OR THE REGISTRATION OF A UTILITY MODEL OR DESIGN.

Die Weitergabe und Vervielfältigung dieser Unterlage sowie die Weitergabe von Informationen und Kenntnisse an Dritte, die nicht unmittelbar mit dem Projekt beauftragt sind, ist nicht gestattet. Zuwiderhandlungen verpflichten zu Schadensersatz. Alle Rechte für den Fall der Patenterteilung oder Gebrauchsmuster-Ertragung werden vorbehalten.

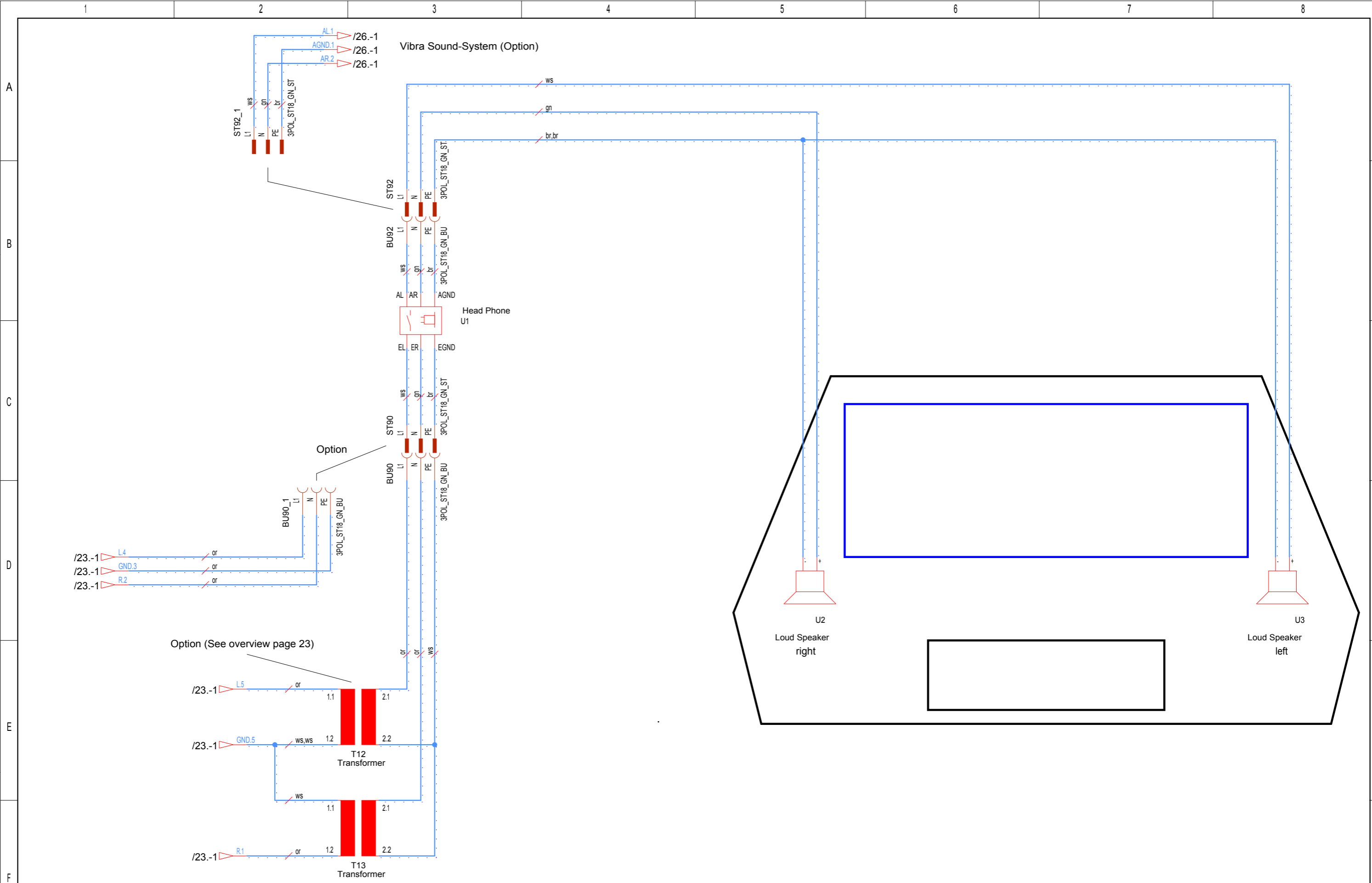

| | | | | | | | | | | | | | |
|---|-------|------------|-------|--------|---|------------|----------|--------|--|--|---|--|------------|
| Änderungsdefinition siehe Konstruktions-Mitteilung FOR ALTERNATION DEFINITIONS SEE CONSTRUCTION NOTES | | | | | JK- Holding GmbH Telefon 02224/818-0 D-53578 Windhagen Telefax 02224/818-280 | | | | Baugruppe ASSEMBLY Audio loudspeaker | | Benennung TITLE Schematic Ergoline Affinity 950 USA | | |
| Index | Datum | Bearbeiter | Datum | Prüfer | Datum | Bearbeiter | Datum | Prüfer | Projekt-Nr. | | Teile-Nr. | | Blatt |
| INDEX | DATE | ORIGIN | DATE | CONTR. | DATE | ORIGIN | DATE | CONTR. | PL 92 | | 1501781-00- | | 25 |
| | | | | | 23.04.07 | Schnabel | 23.04.07 | Pott | PROJECT-NO. | | IDENT-NO. | | von 31 Bl. |

COPYING OF THIS DOCUMENT, AND GIVING IT TO OTHERS AND THE USE OR COMMUNICATION OF THE CONTENTS THEREOF, ARE FORBIDDEN WITHOUT EXPRESS AUTHORITY. OFFENDERS ARE LIABLE TO THE PAYMENT OF DAMAGES. ALL RIGHTS ARE RESERVED IN THE EVENT OF THE GRANT OF A PATENT OR THE REGISTRATION OF A UTILITY MODEL OR DESIGN.

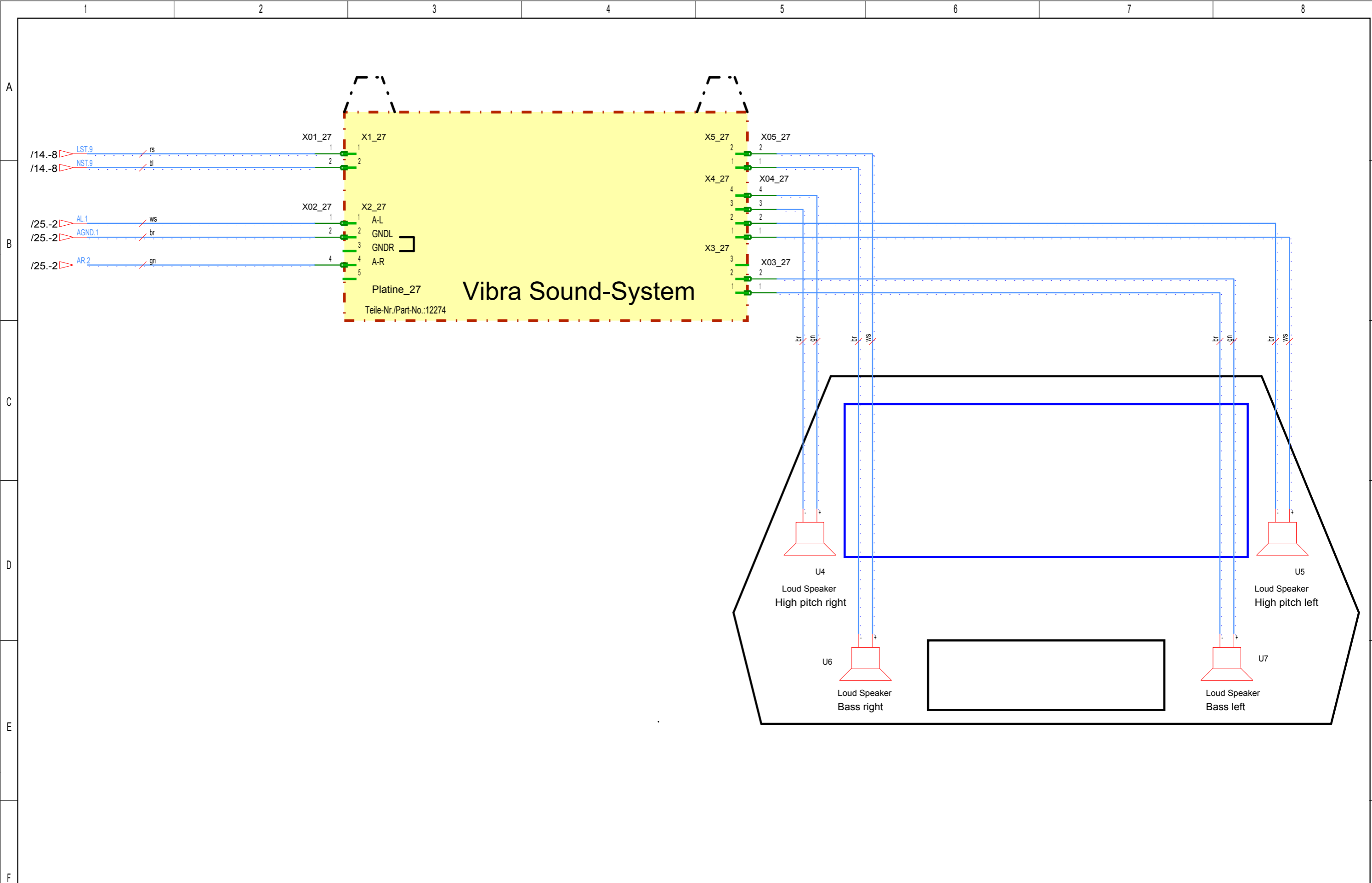

Die Weitergabe und Vervielfältigung dieser Unterlagen sowie die Weitergabe von Informationen und Kenntnisse an Dritte, die nicht unmittelbar mit dem Projekt befasst sind, ist nicht gestattet. Zuwiderhandlungen verpflichten zu Schadensersatz. Alle Rechte für den Fall der Patentierung oder Gebrauchsmuster-Eintragung werden vorbehalten.

| | | | | | | | | | | | | | | | | | | |
|------------------------|--|--|--|--|---|----------------------------|---------------------|--------------------|--|--|--|--|---|--|--|--|---------------------|--|
| | | | | | Änderungsdefinition siehe JK- Holding GmbH Telefon 02224/818-0 D-53578 Windhagen Telefax 02224/818-280 FOR ALTERATION DEFINITIONS | | | | Baugruppe ASSEMBLY Vibra Sound-System (Option) | | | | Benennung TITLE Schematic Ergoline Affinity 950 USA | | | | | |
| SEE CONSTRUCTION NOTES | | | | | Datum DATE 23.04.07 | Bearbeiter ORIGIN Schnabel | Datum DATE 23.04.07 | Prüfer CONTR. Pott | Projekt-Nr. PROJECT-NO. PL 92 | | | | Teile-Nr. IDENT-NO. 1501781-00- | | | | Blatt 26 von 31 Bl. | |

COPYING OF THIS DOCUMENT, AND GIVING IT TO OTHERS AND THE USE OR COMMUNICATION OF THE CONTENTS THEREOF, ARE FORBIDDEN WITHOUT EXPRESS AUTHORITY. OFFENDERS ARE LIABLE TO THE PAYMENT OF DAMAGES. ALL RIGHTS ARE RESERVED IN THE EVENT OF THE GRANT OF A PATENT OR THE REGISTRATION OF A UTILITY MODEL OR DESIGN.

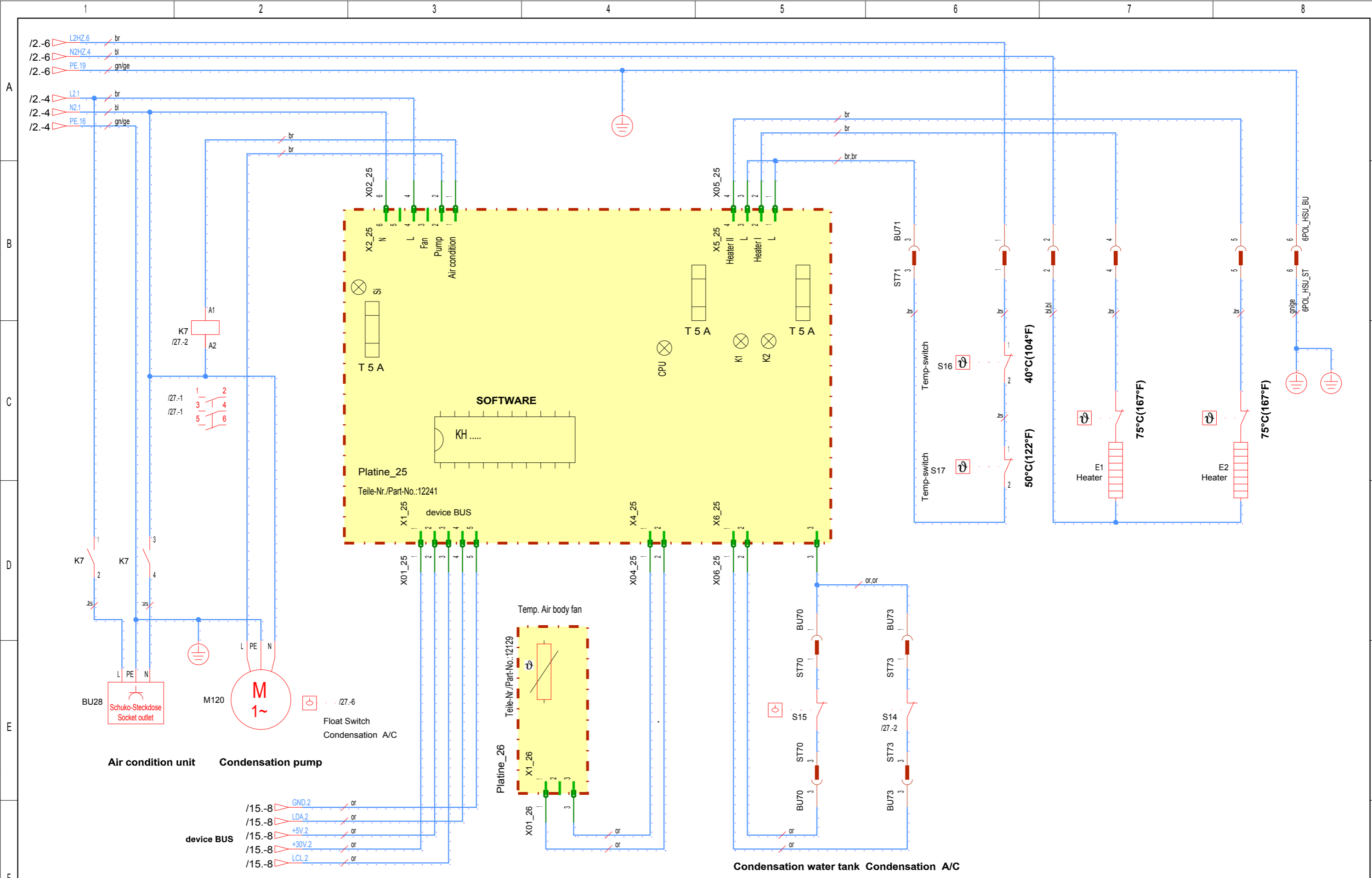

Die Weitergabe und Vervielfältigung dieser Unterlagen sowie die Weitergabe von Informationen und Kenntnisse an Dritte, die nicht unmittelbar mit dem Projekt beauftragt sind, ist nicht gestattet. Zuwiderhandlungen verpflichten zu Schadensersatz. Alle Rechte für den Fall der Patentierung oder Gebrauchsmuster-Eintragung werden vorbehalten.

| | | | | | | | | | | | | | | | | |
|--|------------|-------------------|------------|-------------------|---|-------------------|------------|---------------|---|---------------------|---------------------|--|---|--|--|--|
| Änderungsdefinition siehe Konstruktions-Mitteilung FOR ALTERNATION DEFINITIONS SEE CONSTRUCTION NOTES | | | | | JK- Holding GmbH Telefon 02224/818-0 D-53578 Windhagen Telefax 02224/818-280 | | | | Baugruppe ASSEMBLY Air Condition / heater | | | | Benennung TITLE Schematic Ergoline Affinity 950 USA | | | |
| Index | Datum DATE | Bearbeiter ORIGIN | Datum DATE | Prüfer CONTROLLER | Datum DATE | Bearbeiter ORIGIN | Datum DATE | Prüfer CONTR. | Projekt-Nr. PROJECT-NO. | Teile-Nr. IDENT-NO. | Blatt 27 von 31 Bl. | | | | | |
| | | | | | 23.04.07 | Schnabel | 23.04.07 | Pott | PL 92 | 1501781-00- | | | | | | |

COPYING OF THIS DOCUMENT, AND GIVING IT TO OTHERS AND THE USE OR COMMUNICATION OF THE CONTENTS THEREOF, ARE FORBIDDEN WITHOUT EXPRESS AUTHORITY. OFFENDERS ARE LIABLE TO THE PAYMENT OF DAMAGES. ALL RIGHTS ARE RESERVED IN THE EVENT OF THE GRANT OF A PATENT OR THE REGISTRATION OF A UTILITY MODEL OR DESIGN.

Die Weitergabe und Vervielfältigung dieser Unterlagen sowie die Weitergabe von Informationen und Kenntnisse an Dritte, die nicht unmittelbar mit dem Projekt beauftragt sind, ist nicht gestattet. Zuwiderhandlungen verpflichten zu Schadensersatz. Alle Rechte für den Fall der Patentierung oder Gebrauchsmuster-Eintragung werden vorbehalten.

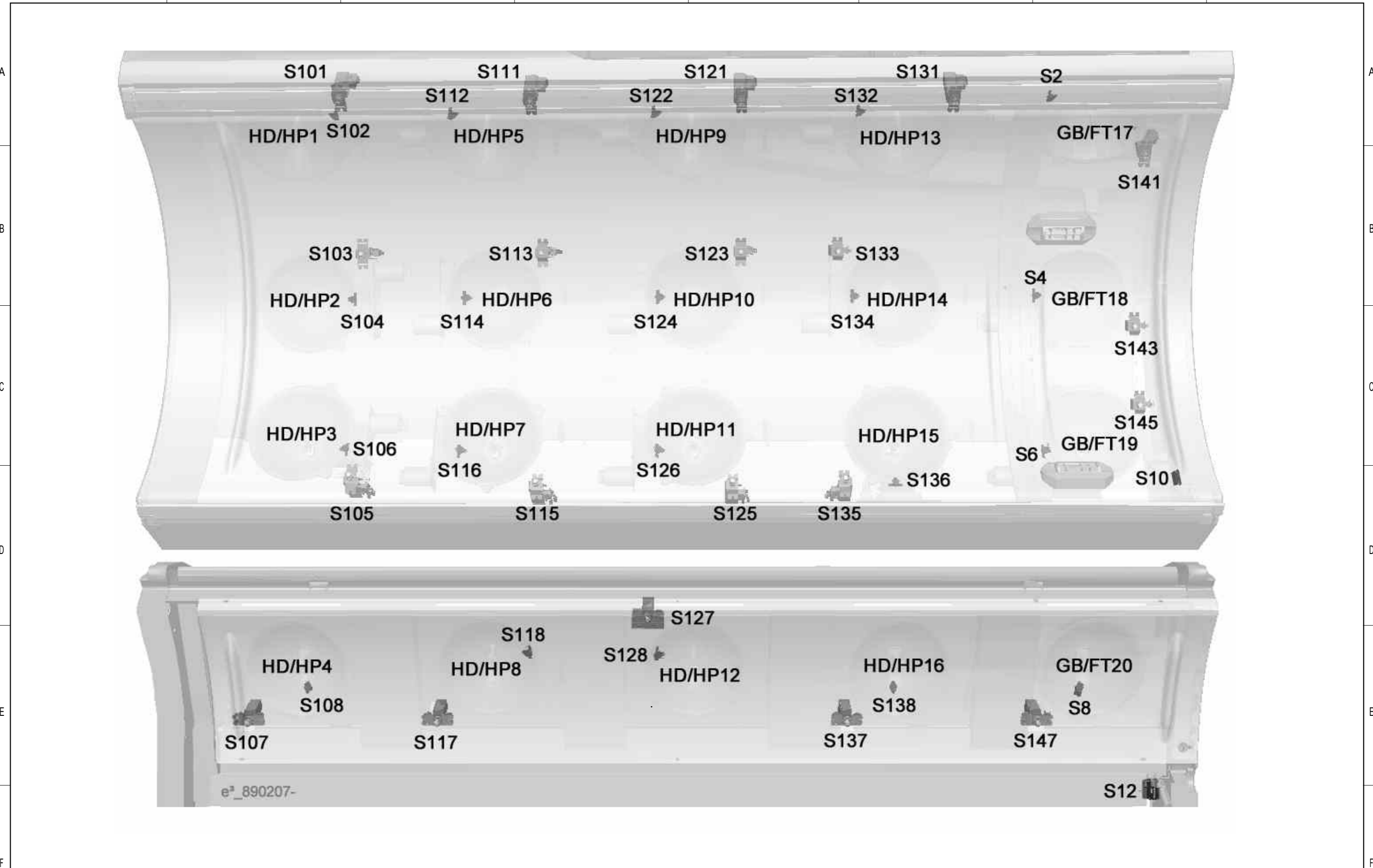

| | | | | | | | | | | | | | | | | | |
|------------|--|-------------------|--|------------|--|---------------|--|------------|---|---------------|--|-------------------------|---|---------------------|--|---------------------|--|
| | | | | | Änderungsdefinition siehe JK- Holding GmbH Telefon 02224/818-0 D-53578 Windhagen Telefax 02224/818-280 FOR ALTERATION DEFINITIONS SEE CONSTRUCTION NOTES | | | | Baugruppe ASSEMBLY Layout HP-Assembly OT ST | | | | Benennung TITLE Schematic Ergoline Affinity 950 USA | | | | |
| Datum DATE | | Bearbeiter ORIGIN | | Datum DATE | | Prüfer CONTR. | | Datum DATE | | Prüfer CONTR. | | Projekt-Nr. PROJECT-NO. | | Teile-Nr. IDENT-NO. | | Blatt 28 von 31 Bl. | |
| 23.04.07 | | Schnabel | | 23.04.07 | | W. Pott | | | | | | PL 92 | | 1501781-00- | | | |

COPYING OF THIS DOCUMENT, AND GIVING IT TO OTHERS AND THE USE OR COMMUNICATION OF THE CONTENTS THEREOF, ARE FORBIDDEN WITHOUT EXPRESS AUTHORITY. OFFENDERS ARE LIABLE TO THE PAYMENT OF DAMAGES. ALL RIGHTS ARE RESERVED IN THE EVENT OF THE GRANT OF A PATENT OR THE REGISTRATION OF A UTILITY MODEL OR DESIGN.

Die Weitergabe und Vervielfältigung dieser Unterlagen sowie die Weitergabe von Informationen und Kenntnisse an Dritte, die nicht unmittelbar mit dem Projekt beauftragt sind, ist nicht gestattet. Zuwiderhandlungen verpflichten zu Schadensersatz. Alle Rechte für den Fall der Patentierung oder Gebrauchsmuster-Ertragung werden vorbehalten.

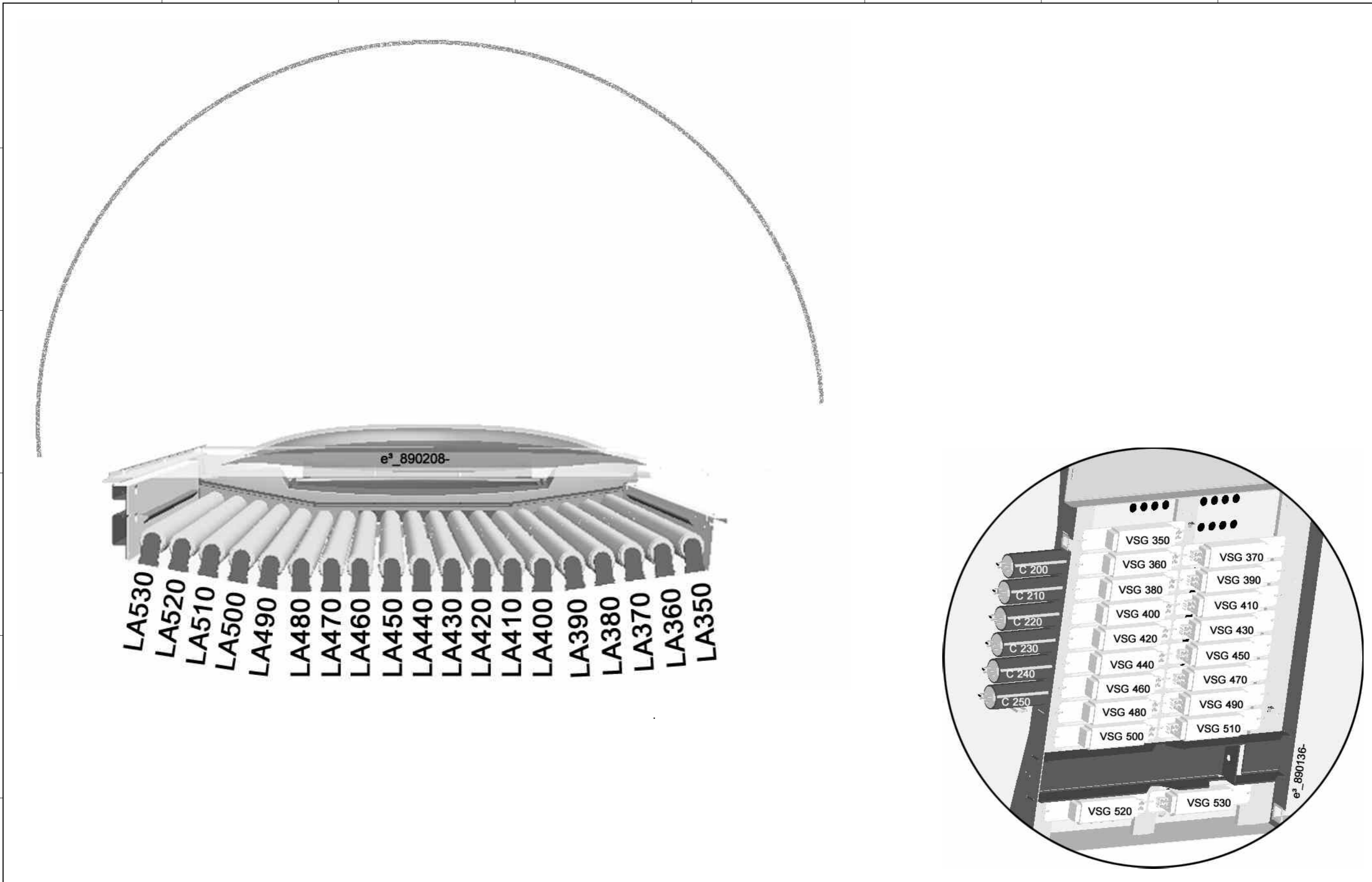

| | | | | | | | | | | | | | | |
|---|--|--|--|--|---|----------------------------|---------------------|-----------------------|--------------------------------------|--|---|---------------------------------|------------|--|
| | | | | | Änderungsdefinition siehe JK- Holding GmbH Telefon 02224/818-0 D-53578 Windhagen Telefax 02224/818-280 | | | | Baugruppe ASSEMBLY Layout lamps Base | | Benennung TITLE Schematic Ergoline Affinity 950 USA | | Blatt 29 | |
| FOR ALTERATION DEFINITIONS SEE CONSTRUCTION NOTES | | | | | Datum DATE 23.04.07 | Bearbeiter ORIGIN Schnabel | Datum DATE 23.04.07 | Prüfer CONTR. W. Pott | | | Projekt-Nr. PROJECT-NO. PL 92 | Teile-Nr. IDENT-NO. 1501781-00- | von 31 Bl. | |

COPYING OF THIS DOCUMENT, AND GIVING IT TO OTHERS AND THE USE OR COMMUNICATION OF THE CONTENTS THEREOF, ARE FORBIDDEN WITHOUT EXPRESS AUTHORITY. OFFENDERS ARE LIABLE TO THE PAYMENT OF DAMAGES. ALL RIGHTS ARE RESERVED IN THE EVENT OF THE GRANT OF A PATENT OR THE REGISTRATION OF A UTILITY MODEL OR DESIGN.

Die Weitergabe und Vervielfältigung dieser Unterlagen sowie die Weitergabe von Informationen und Kenntnisse an Dritte, die nicht unmittelbar mit dem Projekt beauftragt sind, ist nicht gestattet. Zuwiderhandlungen verpflichten zu Schadensersatz. Alle Rechte für den Fall der Patentierung oder Gebrauchsmuster-Eintragung werden vorbehalten.

1 2 3 4 5 6 7 8

A
B
C
D
E
F

A
B
C
D
E
F

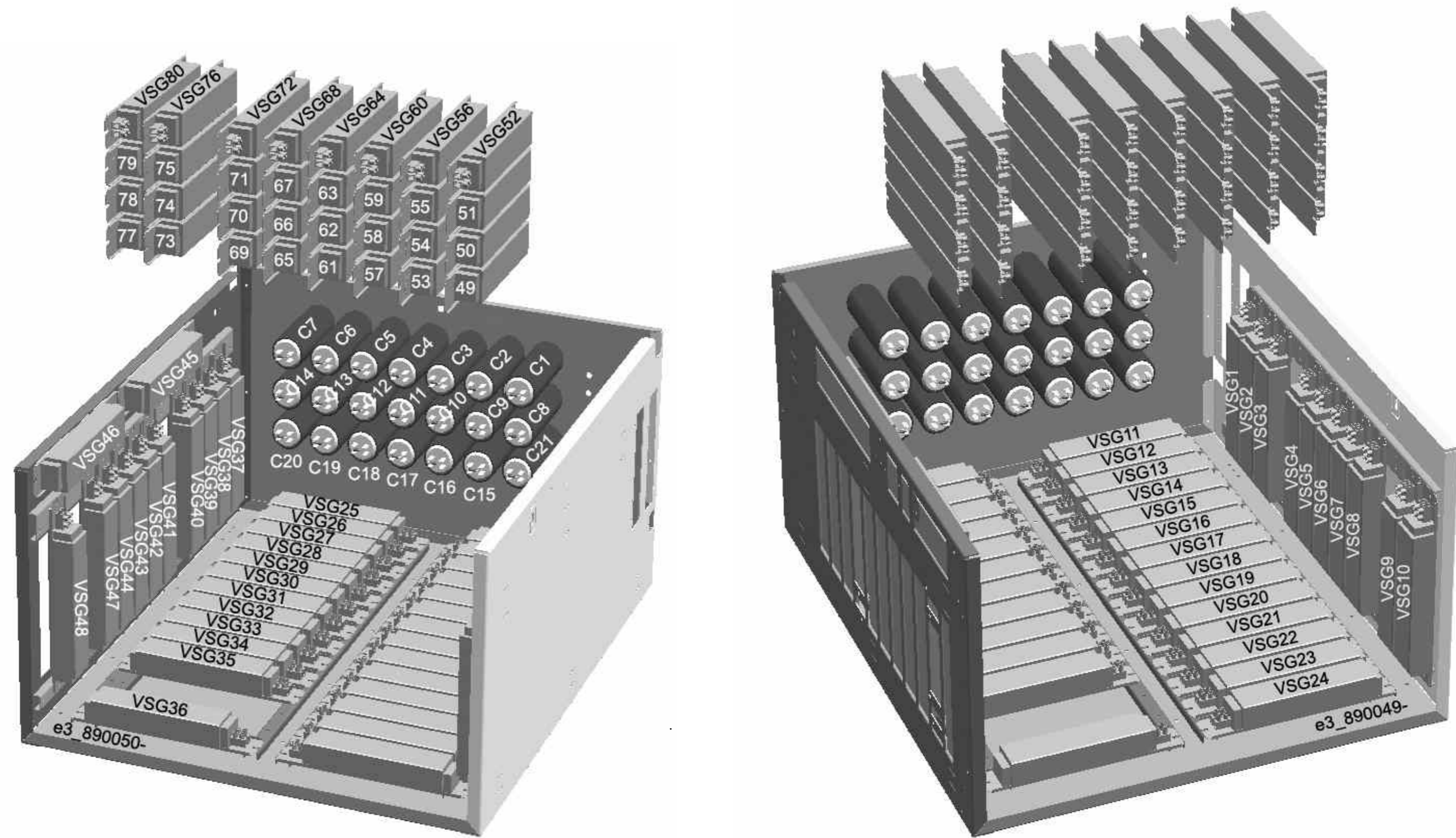

| | | | | | | | | | | | | | | |
|-------|-------|------------|-------|------------------------|---|------------|----------|--------|--|--|---|--|------------------------|--|
| | | | | | Änderungsdefinition siehe JK- Holding GmbH Telefon 02224/818-0 D-53578 Windhagen Telefax 02224/818-280 FOR ALTERATION DEFINITIONS | | | | Baugruppe ASSEMBLY Layout VSG / capacitors | | Benennung TITLE Schematic Ergoline Affinity 950 USA | | Blatt 30 von 31 Bl. | |
| Index | Datum | Bearbeiter | Datum | Prüfer | Datum | Bearbeiter | Datum | Prüfer | Projekt-Nr. PL 92 PROJECT-NO. | | Teile-Nr. 1501781-00- IDENT-NO. | | | |
| | | | | SEE CONSTRUCTION NOTES | 23.04.07 | Schnabel | 23.04.07 | Pott | | | | | | |

1 2 3 4 5 6 7 8

COPYING OF THIS DOCUMENT, AND GIVING IT TO OTHERS AND THE USE OR COMMUNICATION OF THE CONTENTS THEREOF, ARE FORBIDDEN WITHOUT EXPRESS AUTHORITY. OFFENDERS ARE LIABLE TO THE PAYMENT OF DAMAGES. ALL RIGHTS ARE RESERVED IN THE EVENT OF THE GRANT OF A PATENT OR THE REGISTRATION OF A UTILITY MODEL OR DESIGN.



Die Weitergabe und Vervielfältigung dieser Unterlagen sowie die Weitergabe von Informationen und Kenntnisse an Dritte, die nicht unmittelbar mit dem Projekt beauftragt sind, ist nicht gestattet. Zuwiderhandlungen verpflichten zu Schadensersatz. Alle Rechte für den Fall der Patenterteilung oder Gebrauchsmuster-Eintragung werden vorbehalten.

| | | | | | | | | | | | | | | |
|------------------------|--|--|--|--|--|------------------------------|------------------------|-------------------------|---|--|------------------------------------|--|---------------------|--|
| | | | | | Änderungsdefinition siehe JK- Holding GmbH Telefon 02224/818-0 D-53578 Windhagen Telefax 02224/818-280 | | | | Baugruppe ASSEMBLY Layout lamps / VSG SB | | | Benennung TITLE Schematic Ergoline Affinity 950 USA | | |
| SEE CONSTRUCTION NOTES | | | | | Datum DATE 23.04.07 | Bearbeiter ORIGN Schnabel | Datum DATE 23.04.07 | Prüfer CONTR W. Pott | Projekt-Nr. PROJECT-NO. PL 92 | | Teile-Nr. IDENT-NO. 1501781-00- | | Blatt von 31 Bl. | |